

NVT11
NVT12
NVT13
NVT14
NVT15
NVT15XL*
NVT20*

MÜKEMMEL UYUM

BAŞLANGIÇ TEKNİK ÖZELLİKLER

MAN-UP TURRET 48/80V, 1.1 - 2.0 TON

CAT[®]

MAKSİMUM DEPO VERİMLİLİĞİ İÇİN MODÜLER ESNEKLİK

ÇOK DAR KORİDORLARDA VE YÜKSEK RAFLARDA İSTİFLEME VE SİPARİŞ TOPLAMA İÇİN MÜKEMMEL OLAN BU MAKİNALAR ALANINIZA, YÜKÜNÜZE VE OPERATÖR İHTİYAÇLARINA GÖRE ÖZELLEŞTİRİLEBİLİR. ÜSTÜN ERGONOMİ VE KONFOR ÇALIŞMAYI KEYİFLİ BİR HALE GETİRİR VE GÜÇLÜ PERFORMANS VE DÜŞÜK ÇALIŞMA MALİYETLERİ KAZANCI ARTTIRIR.



Yedi modelden oluşan NVT yelpazesi 19 metreye* kadar uzanan kaldırma yüksekliklerini ve 1.1 ila 2.0 ton arasındaki kapasiteleri kapsar. Modüler yapı sayesinde her model, binanızın ve uygulamanızın özel taleplerini karşılamak için neredeyse tamamen uyarlabilir.

İdeal alan kullanımı için genel makina genişliği 5 santimlik veya daha düşük adımlarla 1.0 ila 1.9 metre arasında seçilebilir. Farklı yükler ve raf düzenlere için birçok asansör ve döner veya teleskopik çatal arasından seçim yapılabilir.

Geliştirilmiş tasarım teknolojisi daha hızlı ve daha enerji verimliliği sağlayan performans için asansör, kabin ve şasi ağırlıklarını düşürür ancak stabiliteyi optimize eder. Her bir makina bileşeni, sistemi veya yapısı ayrıca düşük aşınma, yüksek koruma ve minimum bakım gereksinimleri için tasarlanmıştır.

Konforlu ve ergonomik donanımlı kabin operatöre ve işe uygun olarak yedi konsol seçeneği ve düzeninden bir tanesi ile donatılabilir. Kumanda ve kolay okunabilir ekranın kullanımı basit ve son derece sezgiseldir.

* NVT15XL ve NVT20 modeller, talep üzerine özel uygulamalar için temin edilir. 19 metrelik kaldırma yüksekliği sadece NVT15XL ile mevcuttur.

DÜŞÜK SAHİP OLMA MALİYETİ

- Düşük ağırlıklı tasarım hem enerji tüketimini ve aşınmayı azaltır hem de performansı artırır.
- Bağımsız denge valfi, daha uzun bir akü çalışması için kabinin alçalma hızını daha verimli bir şekilde düzenler ve bileşen ömrünü uzatır.
- Düşük ağırlık merkezi ve hafif yapısı aşınmış parçaların düzenli olarak ayarını, onarımını ve değişimini gerektiren yük aksi tekerleği için molaları önler.
- Ayarlanabilir yük aksi tekerleği yüksekliği tekerlekler arasındaki aşınma farklılıklarının kolay bir şekilde dengelenmesini sağlar veya bir tekerlek hasar gördüğünde tekerleklerin çift olarak değiştirilmesine gerek kalmaz.
- Yağlama noktaları tüm kabin ve asansör yataklarının performansını artırır ve ömrünü uzatır.
- Yardımı kaldırma direği yatakları arasındaki geniş boşluk sapmayı azaltır, yatak gerilimini düşürür ve dayanıklılığı artırır.
- Büyük ve kapalı çamurluk kemerleri yük aksi tekerleklerini hasara karşı korumak için kılavuz makaralarla birleştirilmiştir.
- Direksiyon dişlisi ayarlanabilir, kire karşı daha hassas ve düz dişli alternatifine göre aşınmaya karşı daha dayanıklıdır.
- Güçlü çelik kapılar motor bölmesini kaplar ve elektronik kumandalar dahil içteki bileşenleri korur ve çalışma için kolay ve basit bir şekilde açılır.
- Hızlı arıza izleme, onarımları ve bakımı kolaylaştırmak ve hızlandırmak için LED ekranlar, PC bağlantısı veya uzaktan GSM mobil iletişimi üzerinden yapılabilir.
- Mastın zincirleri ve hidrolik yağlar gibi öğeler için uzun değişim aralıkları zamandan ve malzeme maliyetinden tasarruf eder.
- Akü değişimi man-up turret ile hızlı ve kolaydır.

EŞSİZ VERİMLİLİK

- Küçük farklara sahip kabin ve şasi boyutları arasında esnek seçim farklı koridorlarla, uygulamalarla ve akülerle mükemmel uyum sağlar.
- En yeni AC tahrik teknolojisi düşük enerji kayıpları ile çatal, asansörler ve kabinler için hızlı kaldırma hızları oluşturur.
- Geliştirilmiş mast tasarımı stabilizeyi, ağırlı ve performansı optimize etmek için FEM (sonlu elemanlar metodu) kullanır.
- Tüm kaldırma yükseklikleri için çift asansör seçimleri daha hızlı ve dayanıklı performans, düşük enerji tüketimi, az bakım ve üçlü asansörlere göre daha kısa makina uzunluğu anlamına gelir.
- Üçlü asansör seçenekleri daha yüksek bir hız ve daha az bakım için tamamen bağımsız bir kaldırma içermeyen versiyonları kapsar.
- Çatal yelpazesi, farklı özel uygulamalara uygun döner ve teleskopik asansör tiplerini içerir.

GÜVENLİK VE ERGONOMİ

- Mast şasi destekleri asansör dayanıklılığını artırır ve düşüm ağırlık merkezi makinanın stabilitesini yükseltir.
- Temiz bir çepeçevre görüş asansör içinden mükemmel bir görüş, açılı motor bölmesi ve yuvarlak şasi ile sağlanır.
- Devrilebilen opsiyonel yan kapılar, kolay sipariş toplama için üst çubuk çevrilerek açılır.
- İnce ön duvar toplanan öğeleri konteyner içine veya palet üzerine yerleştirmek için kolay erişim sağlar.
- Geniş ve güvenli kabin standart olarak halı kaplı duvarlara, kalın döşemeli zemine, yüksek konforlu koltuklara (ağırlık ayarlaması ile) ve entegre bir belge ve ekipman tutucusuna sahiptir.
- Geniş bir koltuk seçeneği ve aksesuar yelpazesi, pozisyonlar arasında konsolun kolayca değiştirilmesi için pnömatik yay mekanizması ile ayakta veya oturarak çalışma için katlama versiyonunu içerir.
- Operatör konsol tarzı ve düzeni seçimi farklı ihtiyaçlara ve tercihlere göre uyarlanmıştır ve kumandalara (ve net ekrana) her durumda kolay erişilmelerini ve kullanılmasını sağlar.



STANDART EKİPMAN VE OPSİYONEL SEÇENEKLER

	NVT11	NVT12	NVT13	NVT14	NVT15	NVT15XL	NVT20
GENEL							
4 LED ışıklı baş üstü koruyucusu	●	●	●	●	●	●	●
Aynalar	●	●	●	●	●	●	●
Acil durum halatı	●	●	●	●	●	●	●
Yuvarlak tutamlara sahip kontrol paneli	●	●	●	●	●	●	●
Daha yüksek yan geçiş hızı	●	●	●	●	●	●	●
ŞASI							
Özel boya, tek renk değiştirilebilir (Standart RAL)	○	○	○	○	○	○	○
Uzatılmış ve kısaltılmış şasi	○	○	○	○	○	○	○
İkiz/çift yük aksi tekerlekleri, minimum şasi genişliği 1450 mm	○	○	○	○	○	○	○
NVT15 şasisi ile NVT14, maksimum 5 PzS 700/775 Ah'lik akü	○	○	○	○	○	○	○
6 PzS 840/930 Ah'lik akü için şasiye sahip NVT15, özel tahrik dişlisi	○	○	○	○	○	○	○
Standart profil için ray kılavuzluğu, minimum 80 mm profil yüksekliği	○	○	○	○	○	○	○
Ray kılavuzluğu, minimum 38 mm profil yüksekliği	○	○	○	○	○	○	○
Yan kılavuz makaralar antistatik	○	○	○	○	○	○	○
Makinanın ortasında ek yan kılavuz makara (her tarafta 3 makara)	○	○	○	○	○	○	○
Endüktif tel kılavuzluğu 6.25 kHz +/- 30 Hz, 78 mA	○	○	○	○	○	○	○
Maks 1200 m tel için hat sürücüsü, 6.25 kHz	○	○	○	○	○	○	○
MAST							
Çatal taşıyıcı genişliği 850 mm	○	○	○	○	○	○	○
Çatal taşıyıcı genişliği 1150 mm	○	○	○	○	○	○	○
Ana aks mesafesi 700 mm (daha az kapasite)	○	○	○	○	○	○	○
Ana aks mesafesi 750/800 mm (daha az kapasite)	○	○	○	○	○	○	○
Kısa mast, özel kapalı yükseklikler	○	○	○	○	○	○	○
Döner çatal 320 için tam çatal taşıma, çatallar arasında 240 - 795 mm mesafe için 850 mm	○	○	○	○	○	○	○
Hidrolik çatal ayarı, 500 - 800 mm, entegre, çatal taşıma için genişlik 1080 mm	○	○	○	○	○	○	○
Yana kaydırıcı +/- 100 mm	○	○	○	○	○	○	○
Teleskopik çatal, genişlik 1200 mm, ek kaldırma 650 mm	○	○	○	○	○	○	○
Teleskopik çatal, genişlik 1200 mm, ek kaldırma > 650 mm	○	○	○	○	○	○	○
Teleskopik çatal, genişlik 1200 mm, ek kaldırma > 650 mm, yükün ön tarafındaki profiller, maks 1000 kg, soğuk depolama yok	○	○	○	○	○	○	○
Teleskopik çatallar, alçaltılmış yükseklik 190 mm, maks kapasite 1000 kg	○	○	○	○	○	○	○
MSG 320 döner çatal tipi ile ek kaldırma yüksekliği 1700 mm	○	○	○	○	○	○	○
MSG 320 döner çatal tipi ile ek kaldırma yüksekliği 2100 veya 2300 mm	○	○	○	○	○	○	○
MSG 120 döner çatal tipi ile NVT15, ek kaldırma 1500 mm	○	○	○	○	○	○	○
MSG 120 döner çatal tipi ile NVT15, baş üstü korumada kılavuz, ek kaldırma 1500 mm	○	○	○	○	○	○	○
KABİN							
Döner şalterli kontrol paneli	○	○	○	○	○	○	○
Tek kollu kontrol paneli	○	○	○	○	○	○	○
Çok fonksiyonlu kollu kontrol paneli	○	○	○	○	○	○	○
Sipariş toplama için devrilebilir panel (sadece yuvarlak tutamak veya döner şalter ile mevcut)	○	○	○	○	○	○	○
Arkada koltuk yanında ayrı kontrol paneli, kol dayanağı dahil	○	○	○	○	○	○	○
PIN kodu erişimi ile çoklu kontrol, 10 farklı kod, hafta ve gün için saat sayacı	○	○	○	○	○	○	○
Ayrı DC dönüştürücüsü ile 12 veya 24 volt bağlantısı	○	○	○	○	○	○	○
Ateşleme kilidi arkasında 24 volt bağlantısı, maks 2 amper	○	○	○	○	○	○	○



Standart



Opsiyonel

STANDART EKİPMAN VE OPSİYONEL SEÇENEKLER

	NVT11	NVT12	NVT13	NVT14	NVT15	NVT15XL	NVT20
Kol dayanağı, ayarlanabilir	○	○	○	○	○	○	○
Isıtmalı koltuk	○	○	○	○	○	○	○
Hava süspansiyonlu koltuk	○	○	○	○	○	○	○
Döner koltuk	○	○	○	○	○	○	○
Baş üstü korumasının yan taraflarında 2 ek LED çalışma lambası	○	○	○	○	○	○	○
Baş üstü korumasının sol ve sağ tarafında 2 güçlü LED ışık şeridi	○	○	○	○	○	○	○
Asansörde flaşör lamba	○	○	○	○	○	○	○
Asansörde arkaya doğru mavi spot ışık, geri geri sürüşlerde çalışır	○	○	○	○	○	○	○
Ana ve ek kaldırmada sürekli kaldırma	○	○	○	○	○	○	○
Kabinde DIN A4 pano	○	○	○	○	○	○	○
Üniversal sabitleme rayında DIN A4 pano	○	○	○	○	○	○	○
Kabin kaldırma için göstergeli yüksek seviye pozisyonlama sistemi (10 seviye) (PIN kodu sistemi ile mevcut değil)	○	○	○	○	○	○	○
Aşırı yük göstergesi	○	○	○	○	○	○	○
Dijital ölçek, +/- 25 kg, ek kaldırma direğinin hidrolik basıncı ile ölçülür	○	○	○	○	○	○	○
Kabinde fan	○	○	○	○	○	○	○
Döner /devrilebilen yan kapılar, sipariş toplama için özel	○	○	○	○	○	○	○
Üniversal sabitleme rayı için tabla	○	○	○	○	○	○	○
Geri geri sürüşte akustik sinyal	○	○	○	○	○	○	○
Lineer sürüş hızları için kaldırma yüksekliğine bağlı GSG2 hız kontrol ünitesi, 500 mm üzerinde programlanabilir kaldırma duraklaması	○	○	○	○	○	○	○
Sökülebilir ön cam	○	○	○	○	○	○	○
Baş üstü korumasında Makrolon ekran	○	○	○	○	○	○	○
Kontrol panelinin önünde Makrolon cam (sadece 120 döner çatal tipine sahip EK 1500 için mevcut)	○	○	○	○	○	○	○
Makrolon kabin, sökülebilir ön cam	○	○	○	○	○	○	○
Kabin ısıtma	○	○	○	○	○	○	○
KILIT DÜZENEGİ							
Koridorun sonunda yavaşlama, stop olmadan (CAT sistemi)	○	○	○	○	○	○	○
Koridorun sonunda yavaşlama ve stop (CAT sistemi)	○	○	○	○	○	○	○
Koridor başına mıknatıs	○	○	○	○	○	○	○
Elektrikli tahrik ve köprüleme şalterli kaldırma şalteri	○	○	○	○	○	○	○
Elektrikli tahrik ve koridor dışında köprüleme şalterli kaldırma şalteri	○	○	○	○	○	○	○
MSD 320 döner başlık için elektrikli erişim şalteri	○	○	○	○	○	○	○
Bölgeye bağlı kilit düzenegü	○	○	○	○	○	○	○
Köprüleme şalterli maksimum kaldırma yüksekliğine kadar kılavuz dışında sürüş, 2.5 km/sa, tahrik dişlisi düz pozisyonda	○	○	○	○	○	○	○
AKÜ							
Man-up turret ile hızlı ve kolay akü değişimi için ilave akü çerçevesi	○	○	○	○	○	○	○
Man-up turret akü makaraları 48 V 6 PzS/80 V 3 PzS	○	○	○	○	○	○	○
Zemine sabitleme için 1 akü için akü makara istasyonu 48 V 6 PzS/80 V 3 PzS	○	○	○	○	○	○	○
Man-up turret akü makaraları 80 V 5 PzS	○	○	○	○	○	○	○
Zemine sabitleme için 1 akü için akü makara istasyonu 80 V 5 PzS	○	○	○	○	○	○	○
Akü değişimi için şasiye sabitlenebilir mobil vinç (makina başına €531 ekstra ücret)	○	○	○	○	○	○	○
Akü değişimi için akü kablosu	○	○	○	○	○	○	○
SOĞUK DEPOLAMA							
Soğuk depolama uygulaması, kabinsiz	○	○	○	○	○	○	○
Soğuk depolama uygulamaları için kabin	○	○	○	○	○	○	○
Endüktif tel kılavuzluğu 6.25 kHz +/- 30 Hz, 78 mA +/- 15%, Zapi	○	○	○	○	○	○	○
Akü şarj edildiğinde tahrik dişlisi rahatlatmak için kriko	○	○	○	○	○	○	○
Gece için 48/80 volt besleme (dönüştürücü soğuk depolama alanı için değil, kablosuz)	○	○	○	○	○	○	○
Soğuk depolama uygulaması için teleskopik çatallar	○	○	○	○	○	○	○
GÜVENLİK							
Lazer tarayıcılı kişisel koruma sisteminin kurulması için hazırlık	○	○	○	○	○	○	○
2 lazer tarayıcılı kişisel koruma sistemi, SSZ (hazırlık dahil)	○	○	○	○	○	○	○

Özellikler		
1.1	Üretici	
1.2	Üreticinin model tanımı	
1.3	Güç kaynağı	
1.4	Operatör tipi:	
1.5	Yük kapasitesi	Q (kg)
1.6	Yük merkezi mesafesi	c (mm)
	Kayma mesafesi	x/x1 (mm)
1.9	Dingil mesafesi	y (mm)
Ağırlık		
2.1	Maksimum akü ağırlığıyla birlikte yüklü makine ağırlığı	kg
2.2	Aks yükü ile nominal yükte & maksimum akülü makine ağırlığı, yürüyüş/yük tarafı	kg
2.3	Aks yükü ile yük olmaksızın & maksimum akülü makine ağırlığı, yürüyüş/yük tarafı	kg
Lastikler ve Tahrik Donanımı		
3.1	Tekerlekler: PT=Power Thane, Vul=Vulkollan, P=Polüüretan, N= Naylon, K=Kaçucuk yürüyüş/yük tarafı	
3.2	Tekerlek ebatları yürüyüş tarafı	(mm)
3.3	Tekerlek ebatları yük tarafı	(mm)
3.5	Tekerlek sayısı, yük tekeri/yürüyüş (x=tahrik edilen)	
Boyutlar		
4.2a	Asansör inmiş yüksekliği	h1 (mm)
4.4	Kaldırma yüksekliği	h3g+h13 (mm)
4.5	Yükseklik, kaydırılmış mast	h4 (mm)
4.7	Kabin korkuluğu yerden toplam yüksekliği	h6 (mm)
4.8	Koltuklu ya da ayakta yükseklik	h7 (mm)
4.11	İlave kaldırma	h9 (mm)
4.14a	Platform yüksekliği, kalkmış	h12 (mm)
4.14b	Toplama yüksekliği	(mm)
4.15	Çatal yüksekliği, tamamen inmiş	h13 (mm)
4.19a	Toplam uzunluk	l1 (mm)
4.19b	Toplam uzunluk	l1 (mm)
4.19b	Bom destek uzunlukları (standart)	M1S (mm)
4.21	Toplam genişlik	b1 (mm)
4.22a	Çatal boyutları (kalınlık, genişlik, uzunluk)	s / e (mm)
4.22b	Çatal boyutları (kalınlık, genişlik, uzunluk)	l (mm)
4.25	Çatallar üzerinde dıştan dışa genişlik (minimum/maksimum)	b5 (mm)
4.32	Aks ortası yerden yüksekliği, (çatallar inmiş halde)	m2 (mm)
4.33a	1000 x1200 mm paletle, enine çalışma genişliği(Ast), yük enine	Ast (mm)
4.34a	800 x1200 mm paletle, boyuna çalışma genişliği(Ast)	Ast (mm)
4.35	Dönüş yarı çapı	Wa (mm)
Performans		
5.1	Yürüyüş hızı, yüklü/yüksüz	km / h
5.2	Kaldırma hızı, yüklü/yüksüz	m / s
5.3	İndirme hızı, yüklü/yüksüz	m / s
5.4	asansör öne açılma hızı (reach) yüklü/yüksüz	m / s
5.10	Servis freni	
Elektrikli Motorlar		
6.1	Tahrik motoru kapasitesi (60 dakikalık kısa görev)	kW
6.2	%15 görev faktöründe kaldırma motoru verimi	kW
6.4	5 saat deşarjda akü voltajı/kapasitesi	V / Ah
6.5	Akü ağırlığı	kg
Muhtelif		
8.1	Şanzuman Kontrolü	

Cat Lift Trucks	Cat Lift Trucks	Cat Lift Trucks	Cat Lift Trucks
NVT11	NVT12	NVT13	NVT14
Akü	Akü	Akü	Akü
Ayakta binicili/ koltuklu binicili	Ayakta binicili/ koltuklu binicili	Ayakta binicili/ koltuklu binicili	Ayakta binicili/ koltuklu binicili
1100	1200	1300	1350
600	600	600	600
355/255	355/255	355/255	365/255
1780	1845	1910	1880
4900 - 5600	4950 - 5800	5050 - 5900	5800 - 6900
1600/4400; 1850/4850	1650/4500; 1900/5100	1700/4650; 2000/5200	1800/5300; 2050/6150
2100/2800; 2400/3200	2150/2800; 2450/3350	2250/2800; 2550/3350	2400/3400; 2700/4200
P	P	P	P
343/140	343/140	343/140	343/140
343/140	343/140	343/140	377/178
2/1x	2/1x	2/1x	2/1x
Tabloya bakınız	Tabloya bakınız	Tabloya bakınız	Tabloya bakınız
Tabloya bakınız	Tabloya bakınız	Tabloya bakınız	Tabloya bakınız
Tabloya bakınız	Tabloya bakınız	Tabloya bakınız	Tabloya bakınız
Tabloya bakınız	Tabloya bakınız	Tabloya bakınız	Tabloya bakınız
Tabloya bakınız	Tabloya bakınız	Tabloya bakınız	Tabloya bakınız
1900	1900	1900	1900
Tabloya bakınız	Tabloya bakınız	Tabloya bakınız	Tabloya bakınız
h12 + 1600	h12 + 1600	h12 + 1600	h12 + 1600
90	90	90	90
3275 - 3365 - 3465	3335 - 3425 - 3525	3400 - 3490 - 3590	3375 - 3465 - 3565
3140 - 3230 - 3330	3200 - 3290 - 3390	3265 - 3355 - 3455	3240 - 3330 - 3430
460 - 550 - 650	460 - 550 - 650	460 - 550 - 650	460 - 550 - 650
1000 - 1700	1200 - 1700	1200 - 1700	1200 - 1700
40/120	40/120	40/120	40/120
800 - 1300	800 - 1300	800 - 1300	800 - 1300
530/505 - 795	530/505 - 795	530/505 - 795	530/505 - 795
40	40	40	40
Tabloya bakınız	Tabloya bakınız	Tabloya bakınız	Tabloya bakınız
Tabloya bakınız	Tabloya bakınız	Tabloya bakınız	Tabloya bakınız
2080	2145	2210	2170
12.0/12.0	12.0/12.0	12.0/12.0	12.0/12.0
0.32/0.40 *	0.31/0.40*	0.52/0.56*	0.49/0.52*
0.45/0.45	0.45/0.45	0.45/0.45	0.45/0.45
up to 0.45	up to 0.45	up to 0.45	up to 0.45
Elektrikli	Elektrikli	Elektrikli	Elektrikli
5.0	5.0	7.0	7.0
12.5*	12.5 *	21.0*	21.0*
48 / 775**, ***	48 / 930**, ***	80 / 620***	80 / 465***
1118	1309	1558	1238
Kademesiz	Kademesiz	Kademesiz	Kademesiz

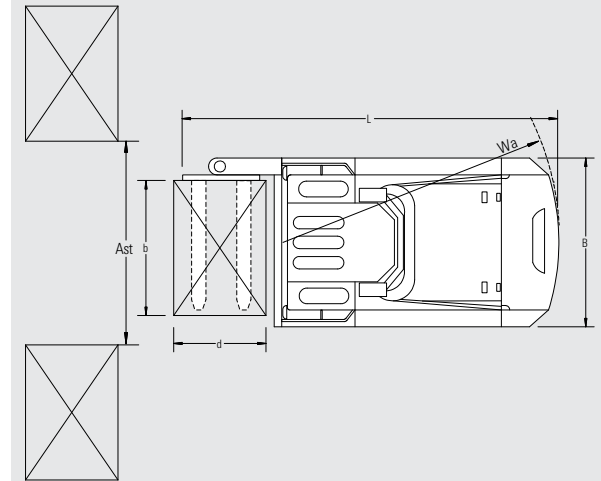
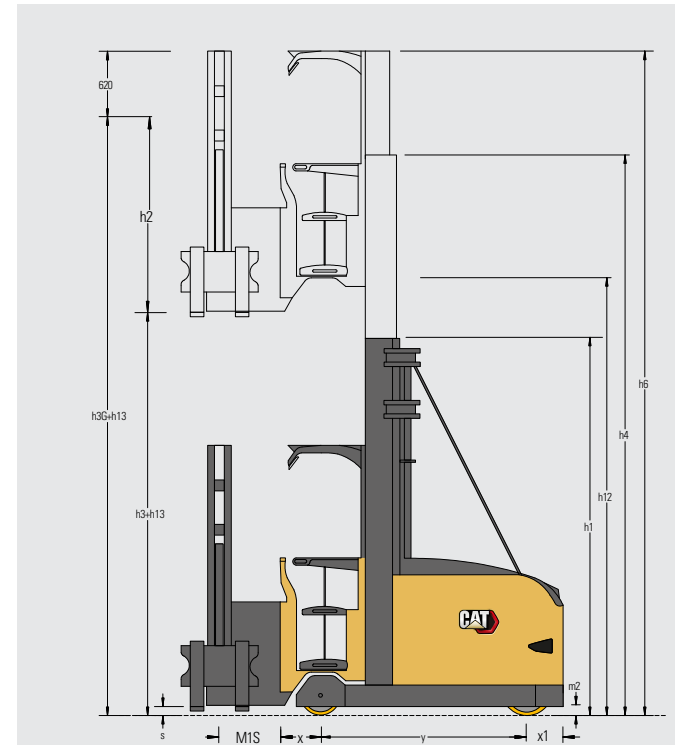

- * Talep üzerine daha yüksek kaldırma hızları
- ** 80 volt olarak da mevcut
- *** Talep üzerine başka kapasiteler de mevcut

Ast = Wa-x+l6+200
Ast = Çalışma koridoru genişliği
Wa = Dönüş yarı çapı

Özellikler		
1.1	Üretici	
1.2	Üreticinin model tanımı	
1.3	Güç kaynağı	
1.4	Operatör tipi:	
1.5	Yük kapasitesi	Q (kg)
1.6	Yük merkezi mesafesi	c (mm)
	Kayma mesafesi	x/x1 (mm)
1.9	Dingil mesafesi	y (mm)
Ağırlık		
2.1	Maksimum akü ağırlığıyla birlikte yüklü makine ağırlığı	kg
2.2	Aks yükü ile nominal yükte & maksimum akülü makine ağırlığı, yürüyüş/yük tarafı	kg
2.3	Aks yükü ile yük olmaksızın & maksimum akülü makine ağırlığı, yürüyüş/yük tarafı	kg
Lastikler ve Tahrik Donanımı		
3.1	Tekerlekler: PT=Power Thane, Vul=Vulkollan, P=Polüüretan, N=Naylon, K=Kaçuk yürüyüş/yük tarafı	
3.2	Tekerlek ebatları yürüyüş tarafı	(mm)
3.3	Tekerlek ebatları yük tarafı	(mm)
3.5	Tekerlek sayısı, yük tekeri/yürüyüş (x=tahrik edilen)	
Boyutlar		
4.2a	Asansör inmiş yüksekliği	h1 (mm)
4.4	Kaldırma yüksekliği	h3G+h13 (mm)
4.5	Yükseklik, kaydırılmış mast	h4 (mm)
4.7	Kabin korkuluğu yerden toplam yüksekliği	h6 (mm)
4.8	Koltuklu ya da ayakta yükseklik	h7 (mm)
4.11	İlave kaldırma	h9 (mm)
4.14a	Platform yüksekliği, kalkmış	h12 (mm)
4.14b	Toplama yüksekliği	(mm)
4.15	Çatal yüksekliği, tamamen inmiş	h13 (mm)
4.19a	Toplam uzunluk	l1 (mm)
4.19b	Toplam uzunluk	l1 (mm)
	Bom destek uzunlukları (standart)	M1S (mm)
4.21	Toplam genişlik	b1 (mm)
4.22a	Çatal boyutları (kalınlık, genişlik, uzunluk)	s / e (mm)
4.22b	Çatal boyutları (kalınlık, genişlik, uzunluk)	l (mm)
4.25	Çatallar üzerinde dıştan dışa genişlik (minimum/maksimum)	b5 (mm)
4.32	Aks ortası yerden yüksekliği, (çatallar inmiş halde)	m2 (mm)
4.33a	1000 x1200 mm paletle, enine çalışma genişliği(Ast), yük enine	Ast (mm)
4.34a	800 x1200 mm paletle, boyuna çalışma genişliği(Ast)	Ast (mm)
4.35	Dönüş yarı çapı	Wa (mm)
Performans		
5.1	Yürüyüş hızı, yüklü/yüksüz	km / h
5.2	Kaldırma hızı, yüklü/yüksüz	m / s
5.3	İndirme hızı, yüklü/yüksüz	m / s
5.4	asansör öne açılma hızı (reach) yüklü/yüksüz	m / s
5.10	Servis freni	
Elektrikli Motorlar		
6.1	Tahrik motoru kapasitesi (60 dakikalık kısa görev)	kW
6.2	%15 görev faktöründe kaldırma motoru verimi	kW
6.4	5 saat deşarjda akü voltajı/kapasitesi	V / Ah
6.5	Akü ağırlığı	kg
Muhtelif		
8.1	Şanzuman Kontrolü	

Cat Lift Trucks	Cat Lift Trucks	Cat Lift Trucks
NVT15	NVT15XL	NVT20
Akü	Akü	Akü
Ayakta binicili/ koltuklu binicili	Ayakta binicili/ koltuklu binicili	Ayakta binicili/ koltuklu binicili
1500	1500	2000
600	600	600
360/270	360/270	360/270
2140	2140	2140
7100 - 8700	8900 - 9400	7400 - 8900
2300/6300; 2950/7250	3000/7400; 3100/7800	2100/7300; 2700/8200
2900/4200; 3550/5150	3500/5400; 3700/5700	3000/4400; 3400/5400
P	P	P
381/152	381/152	381/152
377/178	377/178	377/178
2/1x	2/1x	2/1x
Tabloya bakınız	Tabloya bakınız	Tabloya bakınız
Tabloya bakınız	Tabloya bakınız	Tabloya bakınız
Tabloya bakınız	Tabloya bakınız	Tabloya bakınız
Tabloya bakınız	Tabloya bakınız	Tabloya bakınız
Tabloya bakınız	Tabloya bakınız	Tabloya bakınız
1900	1900	1500
Tabloya bakınız	Tabloya bakınız	Tabloya bakınız
h12 + 1600	h12 + 1600	h12 + 1600
90	90	90
3650 - 3740 - 3840	3650 - 3740 - 3840	3740 - 3840
3515 - 3605 - 3705	3515 - 3605 - 3705	3605 - 3705
460 - 550 - 650	460 - 550 - 650	550 - 650
1200 - 1700	1600 - 1900	1200 - 1700
40/120	40/120	40/120
800 - 1300	800 - 1300	800 - 1300
530/505 - 795	530/505 - 795	240 - 795
40	40	40
Tabloya bakınız	Tabloya bakınız	Tabloya bakınız
Tabloya bakınız	Tabloya bakınız	Tabloya bakınız
2445	2445	2445
12.0/12.0	12.0/12.0	12.0/12.0
0.48/0.52*	0.44/0.52	0.48/0.56
0.45/0.45	0.45/0.45	0.45/0.45
up to 0.45	up to 0.45	0.20/0.20
Elektrikli	Elektrikli	Elektrikli
7.0	7.0	7.0
21.0*	32.0	32.0*
80 / 775***	80 / 775***	80 / 775***
1862	1862	1862
Kademesiz	Kademesiz	Kademesiz

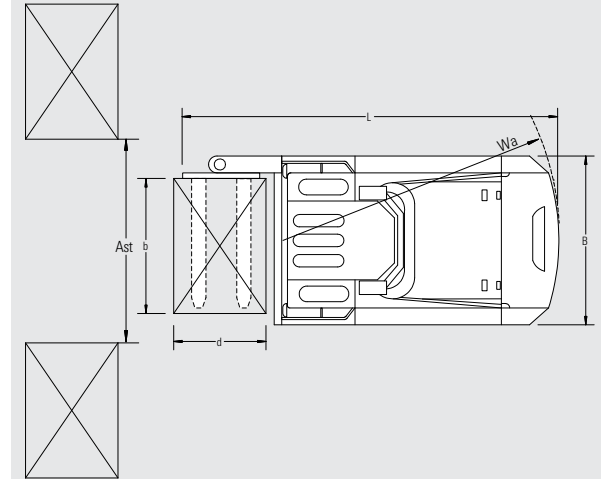
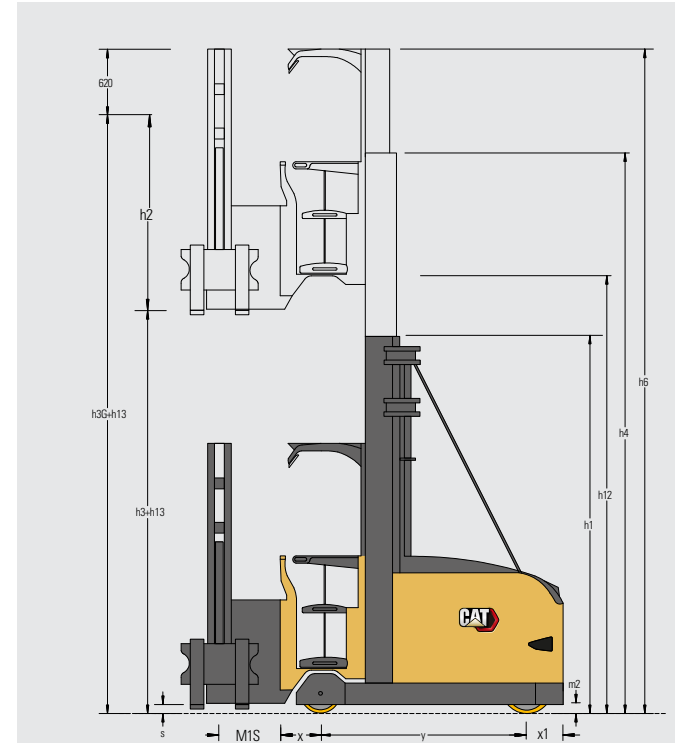

Ast = Wa-x+l6+200
Ast = Çalışma koridoru genişliği
Wa = Dönüş yarı çapı

* Talep üzerine daha yüksek kaldırma hızları
** 80 volt olarak da mevcut
*** Talep üzerine başka kapasiteler de mevcut

Döner çatallı çift kaldırma asansörlerinin yapısı ve kaldırma yüksekliği, ek kaldırma 1900 mm veya 2300 mm (opsiyonel)

					NVT11 - NVT13	NVT14/NVT15	NVT15XL	NVT20
1900 ek kaldırma ile toplam kaldırma yüksekliği	2300 ek kaldırma ile toplam kaldırma yüksekliği	Kabin kaldırma yüksekliği	Yükseltilmiş platform yüksekliği	Uzatılmış yükseklik kabin**	Kapalı yükseklik 2 kademeli mast*	Kapalı yükseklik 2 kademeli mast*	Kapalı yükseklik 2 kademeli mast	Kapalı yükseklik 2 kademeli mast****
h3G+h13 mm	h3G+h13 mm	h3+h13 mm	h12 mm	h6 mm	h1 mm	h1 mm	h1 mm	h1 mm
4400	4800	2500	2820	5020	2600	-	-	-
4900	5300	3000	3320	5520	2745	-	-	-
5400	5800	3500	3820	6020	2995	2920	-	3170
5900	6300	4000	4320	6520	3245	3170	-	3420
6400	6800	4500	4820	7020	3495	3420	-	3670
6900	7300	5000	5320	7520	3745	3670	-	3920
7400	7800	5500	5820	8020	3995	3920	-	4170
7900	8300	6000	6320	8520	4245	4170	-	4420
8400	8800	6500	6820	9020	4495	4420	-	4670
8900	9300	7000	7320	9520	4745	4670	-	4920
9400	9800	7500	7820	10020	4995	4920	-	5170
9900	10300	8000	8320	10520	5245	5170	-	5420
10400	10800	8500	8820	11020	-	5420	-	5670
10900	11300	9000	9320	11520	-	5670	-	5920
11400	11800	9500	9820	12020	-	5920	-	6170
11900	12300	10000	10320	12520	-	6170	-	6420
12400	12800	10500	10820	13020	-	6420	-	6670
12900	13300	11000	11320	13520	-	6670	-	6920
13400	13800	11500	11820	14020	-	6920	-	7170
13900	14300	12000	12320	14520	-	7170	7420	-
14400	14800	12500	12820	15020	-	-	7670	-
14900	15300	13000	13320	15520	-	-	7920	-
15400	15800	13500	13820	16020	-	-	8170	-
15900	16300	14000	14320	16520	-	-	8420	-

*NVT11 maksimum kapalı yükseklik 4745 mm; *NVT14 maksimum kapalı yükseklik 6170 mm; talep üzerine diğer kapalı/kaldırma yükseklikleri.

2300 mm ek kaldırma ile uzatılmış yükseklik + 600 mm; *NVT20 azaltılmış genel kaldırma yüksekliği, ek kaldırma = 1500 mm; talep üzerine diğer yükseklikler.



info@catlifttruck.com | www.catlifttruck.com

WTrSC2011(03/20) ©2020, MLE B.V. Tüm hakları saklıdır. CAT, CATERPILLAR, LETS DO THE WORK bunlarla ilgili logolar, "Caterpillar Sarısı", "Power Edge" ve Cat "Modern Hex" ticari görünümü, ve ayrıca burada kullanılan kurumsal kimlik ve ürün kimliği, Caterpillar'ın ticari markalarıdır ve izin alınmadan kullanılamaz.

NOT: Performans spesifikasyonları, standart üretim toleranslarına, aracın durumuna, lastik türlerine, zemin veya yüzey koşullarına, uygulamalara veya işletim ortamına bağlı olarak değişebilir. Forkliftler, standart olmayan opsiyonlarla gösterilebilir. Özel performans gereksinimleri ve bulunduğunuz bölgedeki konfigürasyonlar için Cat forklift yetkili satıcınıza görüşmeniz gerekir. Cat Lift Trucks, sürekli ürün geliştirme politikasını izlemektedir. Bu nedenle, bazı malzemeler, opsiyonlar ve spesifikasyonlar, haber verirmeden değiştirilebilir.

Döner çatallı üçlü kaldırma asansörlerinin yapısı ve kaldırma yüksekliği, ek kaldırma 1900 mm veya 2300 mm (opsiyonel)

					NVT11 - NVT13	NVT14/NVT15	NVT15XL
1900 ek kaldırma ile toplam kaldırma yüksekliği	2300 ek kaldırma ile toplam kaldırma yüksekliği	Kabin kaldırma yüksekliği	Yükseltilmiş platform yüksekliği	Uzatılmış yükseklik kabin**	Kapalı yükseklik 3 kademeli mast*	Kapalı yükseklik 3 kademeli mast	Kapalı yükseklik 3 kademeli mast
h3G+h13 mm	h3G+h13 mm	h3+h13 mm	h12 mm	h6 mm	h1 mm	h1 mm	h1 mm
5650	6050	3750	4070	6270	2600	-	-
6400	6800	4500	4820	7020	2745	-	-
7150	7550	5250	5570	7770	2995	2920	-
7900	8300	6000	6320	8520	3245	3170	-
8650	9050	6750	7070	9270	3495	3420	-
9400	9800	7500	7820	10020	3745	3670	-
10150	10550	8250	8570	10770	3995	3920	-
10900	11300	9000	9320	11520	-	4170	-
11650	12050	9750	10070	12270	-	4420	-
12400	12800	10500	10820	13020	-	4670	4920
13150	13550	11250	11570	13770	-	4920	5170
13900	14300	12000	12320	14520	-	5170	5420
14650	15050	12750	13070	15270	-	5420	5670
15400	15800	13500	13820	16020	-	-	5920
16150	16550	14250	14570	16770	-	-	6170

*NVT11 maksimum kapalı yükseklik 3495 mm; **2300 mm ek kaldırma ile uzatılmış yükseklik + 400 mm; talep üzerine diğer kapalı/kaldırma yükseklikleri.

Üçlü direk ile genel uzunluk: NVT11/12/13, 35 mm daha uzundur; NVT14/15, 125 mm daha uzundur; NVT14 kapalı yükseklik > 4170 mm NVT15 ile aynı yükseklik.

Koridor genişliği yük/palet boyutuna bağlıdır

Yük boyutları				NVT11	NVT12/NVT13	NVT14	NVT15/NVT20
Derinlik	Genişlik	Yükler arası mesafe**	Bum uzunluğu	Aktarma koridoru genişliği*	Aktarma koridoru genişliği*	Aktarma koridoru genişliği*	Aktarma koridoru genişliği*
mm	mm	Ast mm	M1S mm	mm	mm	mm	mm
1240	835	1700	460	3480	3530	3595	3820
1200	800	1650	460	3460	3510	3575	3800
1200	1000	1650	550	3540	3600	3655	3890
1200	1200	1650	650	3630	3690	3745	3980
1000	800	1450	460	3380	3440	3495	3730
1000	1000	1450	550	3460	3520	3585	3820
1000	1200	1450	650	3560	3610	3675	3910
800	800	1400	460	3360	3420	3485	3710
800	1000	1400	550	3450	3500	3565	3800
800	1200	1400	650	3540	3600	3655	3900
835	1240	1400	650	3540	3600	3655	3900

*Yüksüz ve 580 mm çatallı taşıma genişlik ile aktarma koridoru genişliği, mekanik kılavuz ile + 300 mm, tel kılavuz ile + 800 mm tavsiye edilir.

Mekanik kılavuz ve çift direk için koridor genişliği; talep üzerine kısaltılmış makina uzunlukları. ** NVT20 + 50 mm.



DOWNLOAD
BROCHURE



WATCH
VIDEOS



DOWNLOAD
OUR APP

