



NPP16N2
NPP18N2
NPP20N2

NPP16PD

NPP20N2R
NPP20N2E

ZU FUSS MIT POWER UNTERWEGS

TECHNISCHE DATEN

ELEKTRO-GEH-HUBWAGEN, 24V, 1,6 - 2,0 TONNEN



IDEAL FÜR EFFIZIENTES BE- UND ENTLADEN, SOWIE FÜR PENDELBETRIEB.

DIE NPP-REIHE SPART EINE MENGE LAUFARBEIT BEIM PALETTENUMSCHLAG UND EIGNET SICH IDEAL FÜR HORIZONTALE BEWEGUNGEN SOWIE FÜR DAS BE- UND ENTLADEN VON FAHRZEUGEN, MIT EINER IN DER BRANCHE FÜHRENDEN LEISTUNG, DIE IN JEDER ANWENDUNG VERTRAUEN WECKT UND DIE PRODUKTIVITÄT STEIGERT.



Der NPP16N2 ist eine ideale Allround-Maschine für leichte Umschlagarbeiten und klein genug für den Einsatz auf Zwischenebenen oder den Transport in einem Güterfahrzeug. NPP18N2 und NPP20N2 bieten mehr Kapazität für schwerere Lasten und intensivere Arbeit.



Der handgeführte NPP16PD Doppel-Palettenhubwagen steigert die Produktivität, indem er zwei Paletten gleichzeitig befördert (eine über der anderen). Er eignet sich ideal für Be- und Entladetätigkeiten auf Überladebrücken, zum Kommissionieren und Auffüllen, sowie für den Transport über kurze Distanzen in Lagern, Supermärkten und Produktionsbereichen.



Der NPP20N2R ist mit einer zusammenklappbaren Plattform für den gelegentlichen Einsatz über längere Distanzen ausgestattet. Die geräumige gefederte Plattform des NPP20N2R für komfortables Fahren lässt sich problemlos besteigen und verlassen und bietet ausreichende Bodenfreiheit.



Der NPP20N2E verfügt über Hubgabeln (735 mm Höhe), die eine ergonomische Position für den Umschlag von Gegenständen mit minimaler körperlicher Anstrengung bieten.

GERINGERE BETRIEBSKOSTEN

- Die robuste Chassis konstruktion und die in langen Praxistests erprobten Gabeln bieten gesteigerte Robustheit und Zuverlässigkeit auch unter schwierigsten Bedingungen.
- Das gekapselte Chassis des Gabelstaplers und die wasserdichte Elektrik erhöhen die Beständigkeit gegen Feuchtigkeit, Schmutz und Korrosion-Verfügbarkeit wird gesteigert, die Wartungskosten gesenkt und die Lebensdauer des Gabelstaplers erhöht.
- Problemloser Zugang zu kritischen Gabelstaplerkomponenten erlaubt eine schnelle Fehlerdiagnose und zügige Wartung, Standzeiten werden weiter reduziert.
- Das integrierte Antriebs- und Hubsystem hat weniger Komponenten als frühere Modelle, was das Ausfallpotential reduziert.
- Gekapseltes Fach mit Stahlabdeckung schützt die Batterie vor Stößen, kostspielige Batteriewechsel sind seltener fällig.
- Standardbatteriegrößen erlauben die Austauschbarkeit mit anderen Marken.

KONKURRENZLOSE PRODUKTIVITÄT

- Die ergonomische Deichsel mit komfortablen, benutzerfreundlichen Bedienelementen trägt dazu bei, dass der Fahrer stets ausgeruht ist.
- Die höhere maximale Hubhöhe eignet sich für steile Laderampen, sodass dies ein idealer Gabelstapler für horizontale Palettenbewegungen und das Be- und Entladen von Fahrzeugen ist.
- Mit der programmierbaren AC-Steuerung kann der Benutzer zwischen schnellerer Leistung und sanfterer Handhabung wählen, sodass die optimalen Einstellungen für die jeweilige Aufgabe gewährleistet sind.
- Abgerundete Gabelspitzen erlauben müheloses Ein- und Ausfahren in die/aus der Palette, beschleunigen die Umschlagzyklen und verhindern Schäden an Palette oder Last.
- Der NPP20N2R, mit maximaler Geschwindigkeit von 6 km/h, hat eine klappbare Plattform zum Fahren langer Distanzen.
- Der Doppel-Palettenhubwagen NPP16PD kann zwei Paletten gleichzeitig befördern (eine über der anderen) - für höhere Produktivität ohne die Notwendigkeit eines breiteren Durchfahrtbereichs.

SICHERHEIT UND ERGONOMIE

- Modernstes Deichseldesign für komfortable Bedienposition mit optimalem Handschutz.
- Superleises ölgefülltes Getriebe trägt zu niedrigen Geräuschpegeln bei.
- Optionale große Hub- und Senkhebel erlauben problemlose Bedienung mit einer Hand, sogar mit Handschuhen.
- Einzeln aufgehängte Rollen gewährleisten größtmögliche Stabilität des Gabelstaplers - bei jeder Last
- Die große Plattform am NPP20N2R, ist gefedert für komfortables fahren, einfach auf- und absteigen und hat eine gute Bodenfreiheit.
- Der NPP20N2E ist ausgerüstet mit Hubgabeln (735 mm Höhe) dies erleichtert das Kommissionieren.
- Die patentierte 4-Punkt-Reibkraftfederung beim NPP16PD Doppel-Palettenhubwagen gewährleistet konstanten Andruck des Antriebsrades auf unebenen Flächen, für bessere Stabilität, Traktion und Kontrolle der Lenkung.
- Die versetzte Deichsel beim NPP16PD Doppel-Palettenhubwagen bietet dem Bediener die Möglichkeit, neben dem Stapler her zu gehen und verbessert die Sicht.

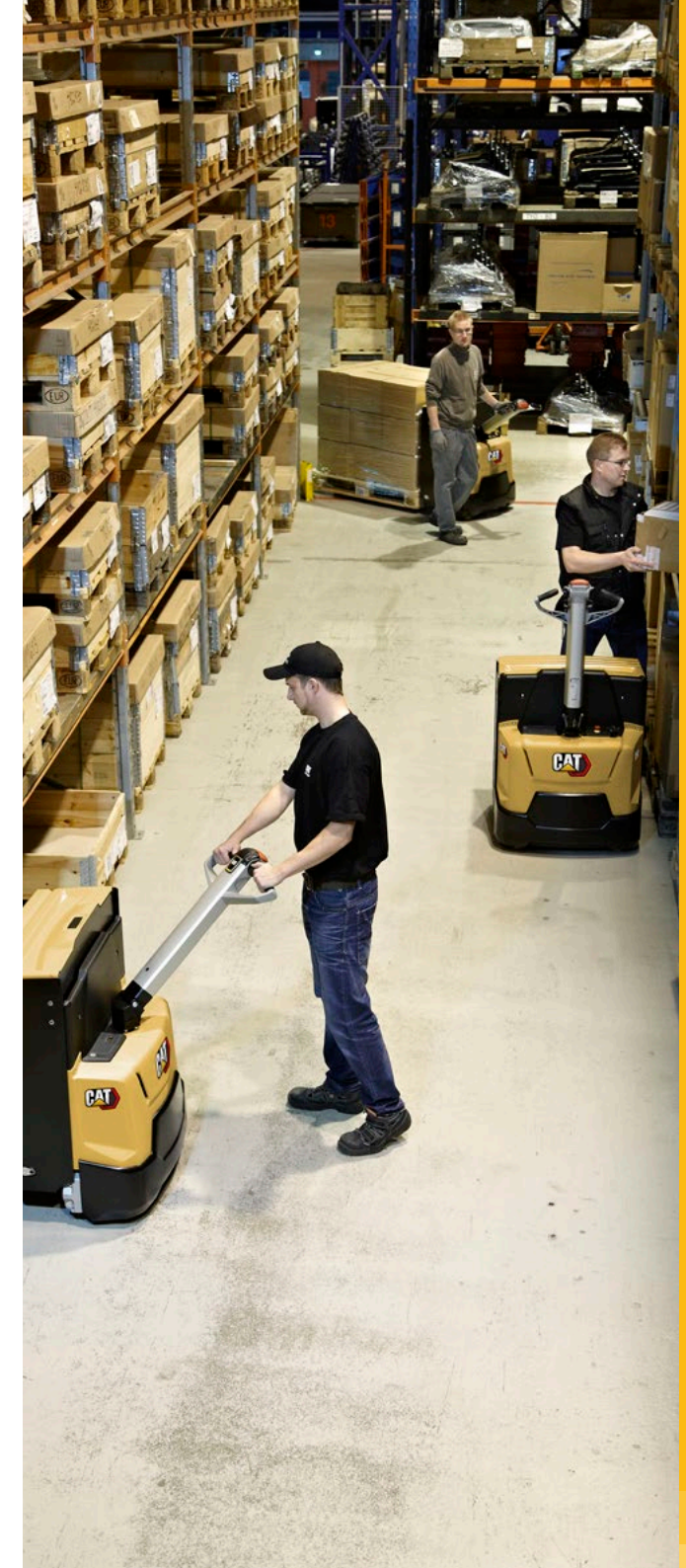

STANDARD AUSSTATTUNG UND OPTIONEN

	NPP16N2	NPP18N2	NPP20N2	NPP16PD	NPP20N2R	NPP20N2E
ALLGEMEINES						
LED-Batterieentladeanzeige, kein Betriebsstundenzähler	●	●	●	–	●	●
Mikrocomputer mit Betriebsstundenzähler und Batterieanzeige mit Abschaltung (ATC T4)	–	–	–	●	–	–
PIN-Code-Anmeldung, 100 Codes	–	–	–	●	–	–
PIN-Code-Anmeldung, 4 Codes	○	○	○	–	○	○
Versetzte Deichsel mit Display und Tastatur	–	–	–	●	–	–
Kühlagerausstattung, bis 1°C, mit rostgeschützten Achsen	–	–	–	●	–	–
Elektrisches Ein-/Aus-Ventil zum Heben und Senken, gesteuert mit Kippschalter an Deichselkopf	●	●	●	●	●	●
Polyurethan- oder Gummi-Antriebsrad	–	–	–	●	–	–
Initialhub	–	–	–	●	–	●
Einfach- oder Tandem-Lasträder aus Polyurethan	●	●	●	●	●	●
Li-Ionen-Akkus	–	–	–	○	–	–
UMGEBUNG						
Kühlhausausführung, 0°C bis -35°C.	○	○	○	○	○	○
Modifizierung für Betrieb bei Hitze, >30°C	○	○	○	–	○	○
ANTRIEBS- UND HUBSTEUERUNG						
Robuster Deichselkopf - mit Schlüsselschalter	–	–	–	○	–	–
Deichsel auf Chassiskontur abgestimmt	–	–	–	○	–	–
Fahren mit gehobener Deichsel	●	●	●	○	●	●
Fingertip-Hebel an Deichsel, Heben und Senken	○	○	○	●	○	○
RADOPTIONEN						
Antriebs- und Lasträder aus Polyurethan	●	●	●	●	●	●
Power Friction Antriebsrad	○	○	○	○	○	○
Tandem-Lasträder aus Polyurethan	○	●	●	●	●	●
Einfach-Lasträder aus Polyurethan	○	●	●	●	●	●
Non-Marking Antriebsrad	–	–	–	○	–	–
Antistatik-Antriebsrad	–	–	–	○	–	–
WEITERE OPTIONEN						
Fußschutz aus Gummi	–	–	–	○	–	–
Antistatikband	–	–	–	○	–	–
Schlüsselschalter	●	●	●	–	●	●
Tragkraft 2000 kg auf Radarmen	–	–	–	○	–	–
Piezo-Buzzer statt Standardhupe	–	–	–	○	–	–
Lastschuttgitter	○	○	○	○	○	○
RAL-Spezialfarbe	○	○	○	○	○	○
Integriertes Ladegerät 30 A	○	○	○	–	○	○
Batteriewechsel von der Seite, nur 250 Ah und 375 Ah Batterie	–	○	○	–	○	–
Batteriewechselsystem	–	○	○	–	○	–
Zubehörhalterung	○	○	○	–	○	○
Arbeitsbeleuchtung	○	○	○	–	○	○

Kennzeichen		
1.1	Hersteller	
1.2	Typenbezeichnung des Herstellers	
1.3	Antrieb	
1.4	Bedienung	
1.5	Tragfähigkeit	Q (kg)
1.6	Lastschwerpunkt	c (mm)
1.8	Lastabstand von Mitte Vorderachse	x (mm)
1.9	Radabstand	y (mm)
2.0 Gewicht		
2.1	Eigengewicht mit maximalem Batteriegewicht	kg
2.2	Achslast mit Last & maximalem Batteriegewicht, Fahr-/Lastseite	kg
2.3	Achslast ohne Last & mit maximalem Batteriegewicht, Fahr-/Lastseite	kg
3.0 Räder, Fahrwerk		
3.1	Reifen:PT=Power Thane, Vul=Vulkollan, P=Polyurethane, N=Nylon, G=Gummi Hinter/Vorderachse	
3.2	Radabmessung, Fahrseite	(mm)
3.3	Radabmessung, Lastseite	(mm)
3.4	Zusatzräder Abmessungen (Durchmesser x Breite)	(mm)
3.5	Anzahl der Räder, Last-/Fahrseite (x=angetrieben)	
3.6	Spurweite (Radmittelpunkt), Fahrseite	b10 (mm)
3.7	Spurweite (Radmittelpunkt), Lastseite	b11 (mm)
4.0 Abmessungen		
4.2a	Höhe mit eingefahrenem Hubgerüst	h1 (mm)
4.3	Freihub	h2 (mm)
4.4	Hubhöhe	h3 (mm)
4.5	Höhe, Hubgerüst ausgefahren	h4 (mm)
4.6	Initialhub	h5 (mm)
4.8	Sitzhöhe/Standhöhe	h7 (mm)
4.9	Höhe der Deichsel / bis Lenkconsole (min/max)	h14 (mm)
4.15	Gabelhöhe, vollständig abgesenkt	h13 (mm)
4.19	Gesamtlänge	l1 (mm)
4.20	Länge einschliesslich Gabelrücken	l2 (mm)
4.21	Gesamtbreite	b1/b2 (mm)
4.22	Gabelzinkenmaße (Dicke/Breite/Länge)	s / e / l (mm)
4.25	Gabelaußenabstand (min./max.)	b5 (mm)
4.32	Bodenfreiheit Mitte Radstand (Gabeln gesenkt)	m2 (mm)
4.33c	Arbeitsgangbreite (AST) mit Palette 1000 x 1200 mm quer, Plattform oben/unten	Ast (mm)
4.34a	Arbeitsgangbreite (AST) mit Palette 800 x 1200 mm längs	Ast (mm)
4.34b	Arbeitsgangbreite (AST3) mit Palette 800 x 1200 mm längs	Ast3 (mm)
4.34c	Arbeitsgangbreite (AST) mit Palette 800 x 1200 mm längs, Plattform oben/unten	Ast (mm)
4.35	Wenderadius	Wa (mm)
5.0 Leistungen		
5.1	Fahrgeschwindigkeit (mit/ohne Last)	km / h
5.2	Hubgeschwindigkeit (mit/ohne Last)	m / s
5.3	Senkgeschwindigkeit (mit/ohne Last)	m / s
5.7	Steigfähigkeit (mit/ohne Last)	%
5.9	Beschleunigung mit/ohne Last auf 10 m	s
5.10	Betriebsbremse	
6.0 E-Motor		
6.1	Fahrmotor, Leistung (60 min.)	kW
6.2	Hubmotor, Leistung (15%)	kW
6.3	Batterie nach DIN	
6.4	Batteriespannung, Nennkapazität nach 5 Std. Entladung	V / Ah
6.5	Batteriegewicht	kg
8.0 Sonstiges		
8.1	Art der Fahrsteuerung	
10.7	Geräuschpegel am Fahrerohr gemäß EN 12 053:2001 und EN ISO 4871 Arbeit LpAZ	dB (A)
10.7.1	Geräuschpegel am Fahrerohr gemäß EN 12 053:2001 und EN ISO 4871, Fahren/Heben/Leerlauf LpAZ	dB (A)
10.7.2	Körpervibrationen gemäß EN 13 059:2002	
10.7.3	Handvibrationen gemäß EN 13 059:2002	

Cat Lift Trucks	Cat Lift Trucks	Cat Lift Trucks
NPP16N2	NPP18N2	NPP20N2
Batterie	Batterie	Batterie
Geh-	Geh-	Geh-
1600	1800	2000
600	600	600
960	960	960
1360	1424	1424
431	502	634
635 / 1396	806 / 1496	864 / 1770
332 / 99	381 / 121	475 / 159
Vul / Vul	Vul / Vul	Vul / Vul
230 x 70	230 x 70	230 x 70
85 x 90	85 x 75	85 x 75
100 x 40	100 x 40	100 x 40
2 + 1x / 2	2 + 1 x / 4	2 + 1 x / 4
480	480	480
355 / 375 / 495	355 / 375 / 495	355 / 375 / 495
135	135	135
-	-	-
-	-	-
1050 / 1372	1050 / 1372	1050 / 1372
85	85	85
1648	1712	1712
498	562	562
720	720	720
55 / 165 / 1150	55 / 165 / 1150	55 / 165 / 1150
520 / 540 / 660	520 / 540 / 660	520 / 540 / 660
30	30	30
1694	1758	1758
1894	1958	1958
1454	1518	1518
6.0 / 6.0	6.0 / 6.0	6.0 / 6.0
0.035 / 0.045	0.035 / 0.045	0.04 / 0.06
0.05 / 0.05	0.05 / 0.05	0.05 / 0.05
10.0 / 20.0	10.0 / 20.0	10.0 / 20.0
Elektrisch	Elektrisch	Elektrisch
1.0	1.0	1.0
0.8	0.8	1.2
24 / 150	24 / 250	24 / 250 - 375 ¹⁾
151	212	212-294
Stufenlos	Stufenlos	Stufenlos
62 / 69 / 0	62 / 69 / 0	65 / 67 / 0
-	-	-
< 2.5	< 2.5	< 2.5

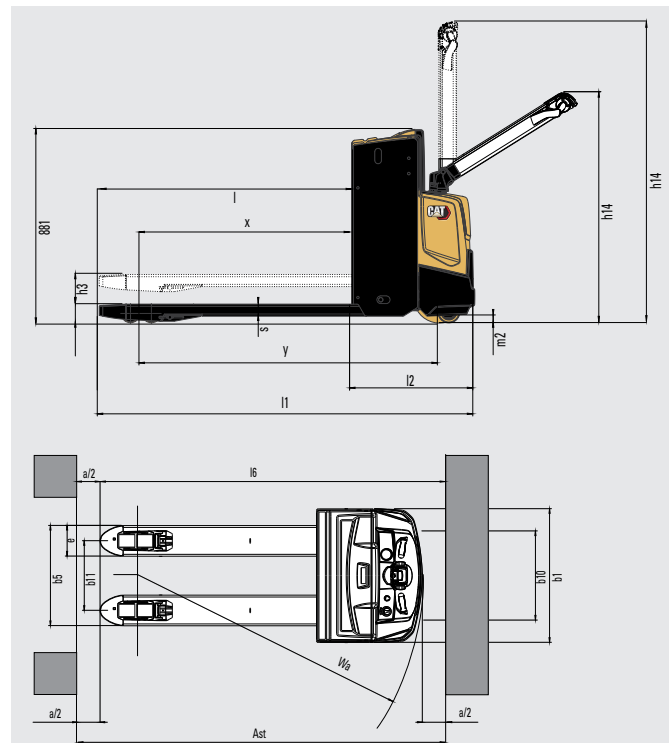

NPP16/18/20N2

Ast = Wa-x+l6+200

Ast = Arbeitsgangbreite

Wa = Wenderadius

a = Sicherheitsabstand (200 mm)

l6 = Palettenlänge

1) Mit 375 Ah Batterie erhöht sich das Maß l2 um 72 mm

Kennzeichen			
1.1	Hersteller		Cat Lift Trucks
1.2	Typenbezeichnung des Herstellers		NPP16PD
1.3	Antrieb		Batterie
1.4	Bedienung		Geh-
1.5	Tragfähigkeit	Q (kg)	1600 / 800 + 800
1.6	Lastschwerpunkt	c (mm)	600
1.8	Lastabstand von Mitte Vorderachse	x (mm)	990
1.9	Radabstand	y (mm)	1510
2.0 Gewicht			
2.1	Eigengewicht mit maximalem Batteriegewicht	kg	800
2.2	Achslast mit Last & maximalem Batteriegewicht, Fahr-/Lastseite	kg	990 / 1410
2.3	Achslast ohne Last & mit maximalem Batteriegewicht, Fahr-/Lastseite	kg	590 / 210
3.0 Räder, Fahrwerk			
3.1	Reifen:PT=Power Thane, Vul=Vulkollan, P=Polyurethane, N=Nylon, G=Gummi Hinter/Vorderachse		Vul / Vul
3.2	Radabmessung, Fahrseite	(mm)	230 x 70
3.3	Radabmessung, Lastseite	(mm)	85 x 99
3.4	Zusatzräder Abmessungen (Durchmesser x Breite)	(mm)	140 x 60
3.5	Anzahl der Räder, Last-/Fahrseite (x=angetrieben)		1 x + 1 / 4
3.6	Spurweite (Radmittelpunkt), Fahrseite	b10 (mm)	382
3.7	Spurweite (Radmittelpunkt), Lastseite	b11 (mm)	355
4.0 Abmessungen			
4.2a	Höhe mit eingefahrenem Hubgerüst	h1 (mm)	1400 / 1550
4.3	Freihub	h2 (mm)	-
4.4	Hubhöhe	h3 (mm)	1700 / 2000
4.5	Höhe, Hubgerüst ausgefahren	h4 (mm)	2145 / 2445
4.6	Initialhub	h5 (mm)	120
4.8	Sitzhöhe/Standhöhe	h7 (mm)	
4.9	Höhe der Deichsel / bis Lenkconsole (min/max)	h14 (mm)	913 / 1368
4.15	Gabelhöhe, vollständig abgesenkt	h13 (mm)	90
4.19	Gesamtlänge	l1 (mm)	1864
4.20	Länge einschliesslich Gabelrücken	l2 (mm)	664
4.21	Gesamtbreite	b1/b2 (mm)	660
4.22	Gabelzinkenmaße (Dicke/Breite/Länge)	s / e / l (mm)	65 / 185 / 1200
4.25	Gabelaußenabstand (min./max.)	b5 (mm)	540
4.32	Bodenfreiheit Mitte Radstand (Gabeln gesenkt)	m2 (mm)	25
4.33c	Arbeitsgangbreite (AST) mit Palette 1000 x 1200 mm quer, Plattform oben/unten	Ast (mm)	NA
4.34a	Arbeitsgangbreite (AST) mit Palette 800 x 1200 mm längs	Ast (mm)	2532
4.34b	Arbeitsgangbreite (AST3) mit Palette 800 x 1200 mm längs	Ast3 (mm)	2290
4.34c	Arbeitsgangbreite (AST) mit Palette 800 x 1200 mm längs, Plattform oben/unten	Ast (mm)	
4.35	Wenderadius	Wa (mm)	1880
5.0 Leistungen			
5.1	Fahrgeschwindigkeit (mit/ohne Last)	km / h	5.6 / 6
5.2	Hubgeschwindigkeit (mit/ohne Last)	m / s	0.10 / 0.20
5.3	Senkgeschwindigkeit (mit/ohne Last)	m / s	0.12 / 0.12
5.7	Steigfähigkeit (mit/ohne Last)	%	6 / 19
5.9	Beschleunigung mit/ohne Last auf 10 m	s	7.94 / 6.76
5.10	Betriebsbremse		Elektrisch
6.0 E-Motor			
6.1	Fahrmotor, Leistung (60 min.)	kW	1.3
6.2	Hubmotor, Leistung (15%)	kW	2.35
6.3	Batterie nach DIN		no
6.4	Batteriespannung, Nennkapazität nach 5 Std. Entladung	V / Ah	24 / 150 - 230
6.5	Batteriegewicht	kg	140 - 215
8.0 Sonstiges			
8.1	Art der Fahrsteuerung		Stufenlos
10.7	Geräuschpegel am Fahrerohr gemäß EN 12 053:2001 und EN ISO 4871 Arbeit LpAZ	dB (A)	74.6 +/- 0.7
10.7.1	Geräuschpegel am Fahrerohr gemäß EN 12 053:2001 und EN ISO 4871, Fahren/Heben/Leerlauf LpAZ	dB (A)	
10.7.2	Körpervibrationen gemäß EN 13 059:2002		
10.7.3	Handvibrationen gemäß EN 13 059:2002		

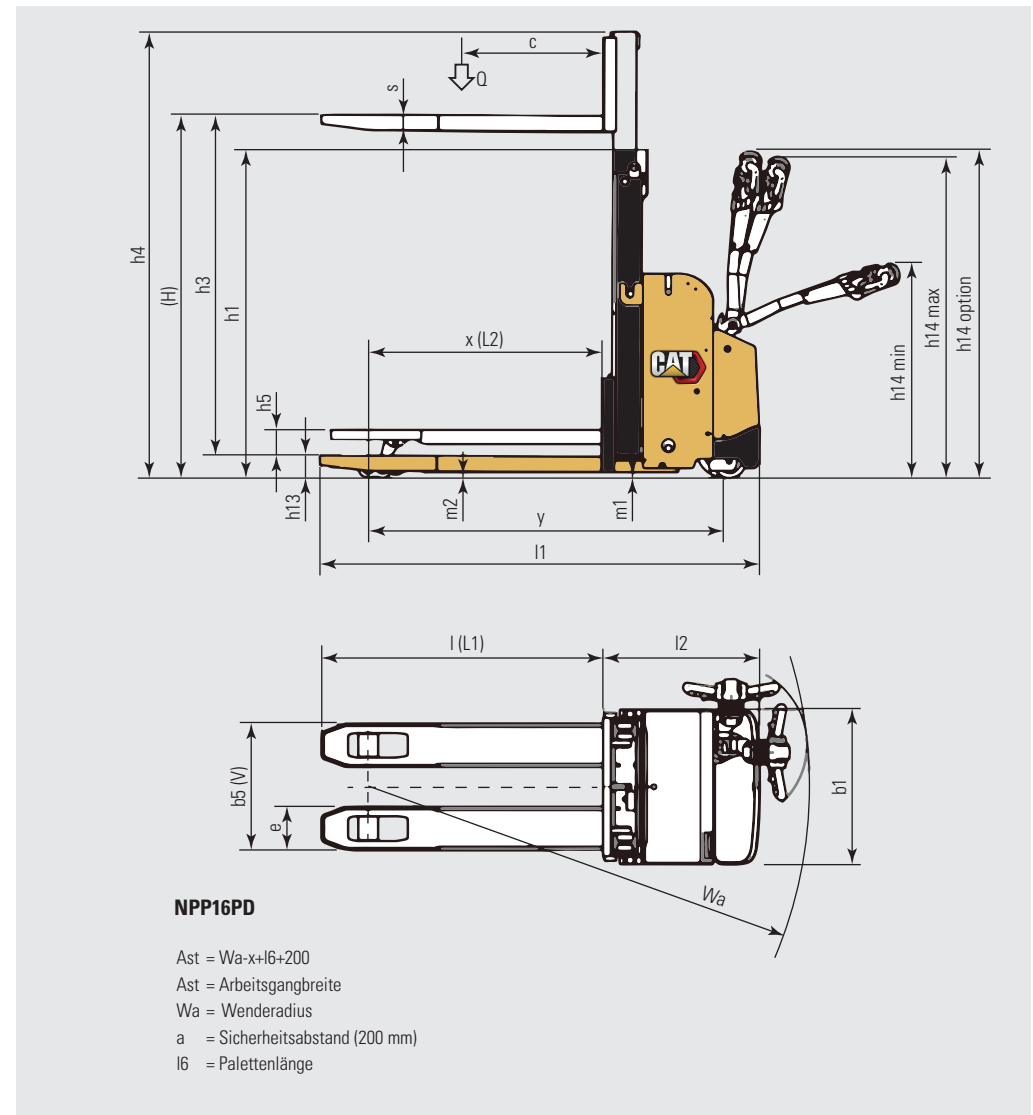

Hubgerüstleistung und Tragfähigkeit

- h1 Höhe Hubgerüst eingefahren
- h2 Standard-Freihub
- h3 Standard-Hubhöhe
- h4 Höhe Hubgerüst ausgefahren
- h5 Vollfreihub
- Q Tragfähigkeit, Nennlast
- c Lastschwerpunkt (Abstand)

NPP16PD			
Hubgerüst	h3+h13 mm	h1* mm	h2+h13 mm
Duplex ohne Freihub (DS)	1790	1400	NA
	2090	1550	NA

* h1 Höhe Hubgerüst eingefahren einschließlich Polycarbonat-Fingerschutz. Hubgerüsthöhe ohne Fingerschutz beträgt 1343 mm / 1493 mm

Kennzeichen			
1.1	Hersteller		Cat Lift Trucks
1.2	Typenbezeichnung des Herstellers		NPP20N2R
1.3	Antrieb		Batterie
1.4	Bedienung		Geh-/ Stand-
1.5	Tragfähigkeit	Q (kg)	2000
1.6	Lastschwerpunkt	c (mm)	600
1.8	Lastabstand von Mitte Vorderachse	x (mm)	960
1.9	Radabstand	y (mm)	1421
2.0 Gewicht			
2.1	Eigengewicht mit maximalem Batteriegewicht	kg	595
2.2	Achslast mit Last & maximalem Batteriegewicht, Fahr-/Lastseite	kg	890 / 1705
2.3	Achslast ohne Last & mit maximalem Batteriegewicht, Fahr-/Lastseite	kg	470 / 125
3.0 Räder, Fahrwerk			
3.1	Reifen:PT=Power Thane, Vul=Vulkollan, P=Polyurethane, N=Nylon, G=Gummi Hinter/Vorderachse		Vul / Vul
3.2	Radabmessung, Fahrseite	(mm)	230 x 70
3.3	Radabmessung, Lastseite	(mm)	85 x 75
3.4	Zusatzräder Abmessungen (Durchmesser x Breite)	(mm)	125 x 55
3.5	Anzahl der Räder, Last-/Fahrseite (x=angetrieben)		2 + 1 x / 4
3.6	Spurweite (Radmittelpunkt), Fahrseite	b10 (mm)	480
3.7	Spurweite (Radmittelpunkt), Lastseite	b11 (mm)	375
4.0 Abmessungen			
4.4	Hubhöhe	h3 (mm)	135
4.6	Initialhub	h5 (mm)	-
4.8	Sitzhöhe/Standhöhe	h7 (mm)	172
4.9	Höhe der Deichsel / bis Lenkconsole (min/max)	h14 (mm)	1180 / 1350
4.15	Gabelhöhe, vollständig abgesenkt	h13 (mm)	85
4.19	Gesamtlänge	l1 (mm)	1854 / 2346
4.20	Länge einschliesslich Gabelrücken	l2 (mm)	702 / 1195
4.21	Gesamtbreite	b1/b2 (mm)	720
4.22	Gabelzinkenmaße (Dicke/Breite/Länge)	s / e / l1 (mm)	50 / 165 / 1150
4.25	Gabelaußenabstand (min./max.)	b5 (mm)	540
4.32	Bodenfreiheit Mitte Radstand (Gabeln gesenkt)	m2 (mm)	30
4.33c	Arbeitsgangbreite (AST) mit Palette 1000 x 1200 mm quer, Plattform oben/unten	Ast (mm)	1920 / 2400
4.34c	Arbeitsgangbreite (AST) mit Palette 800 x 1200 mm längs, Plattform oben/unten	Ast (mm)	2120 / 2600
4.35	Wenderadius	Wa (mm)	1680 / 2160
5.0 Leistungen			
5.1	Fahrgeschwindigkeit (mit/ohne Last)	km/h	6.0 / 6.0
5.2	Hubgeschwindigkeit (mit/ohne Last)	m/s	0.03 / 0.05
5.3	Senkgeschwindigkeit (mit/ohne Last)	m/s	0.07 / 0.08
5.7	Steigfähigkeit (mit/ohne Last)	%	9.0 / 20.0
5.10	Betriebsbremse		Elektrisch
6.0 E-Motor			
6.1	Fahrmotor, Leistung (60 min.)	kW	1.0
6.2	Hubmotor, Leistung (15%)	kW	1.2
6.4	Batteriespannung, Nennkapazität nach 5 Std. Entladung	V / Ah	24 / 250 - 375 1)
6.5	Batteriegewicht	kg	212-294
8.0 Sonstiges			
8.1	Art der Fahrsteuerung		Stufenlos
10.7.1	Geräuschpegel am Fahrerohr gemäß EN 12 053:2001 und EN ISO 4871 Arbeit LpAZ	dB(A)	63 / 78 / 0
10.7.2	Körpervibrationen gemäß EN 13 059:2002		0.9
10.7.3	Handvibrationen gemäß EN 13 059:2002		< 2.5

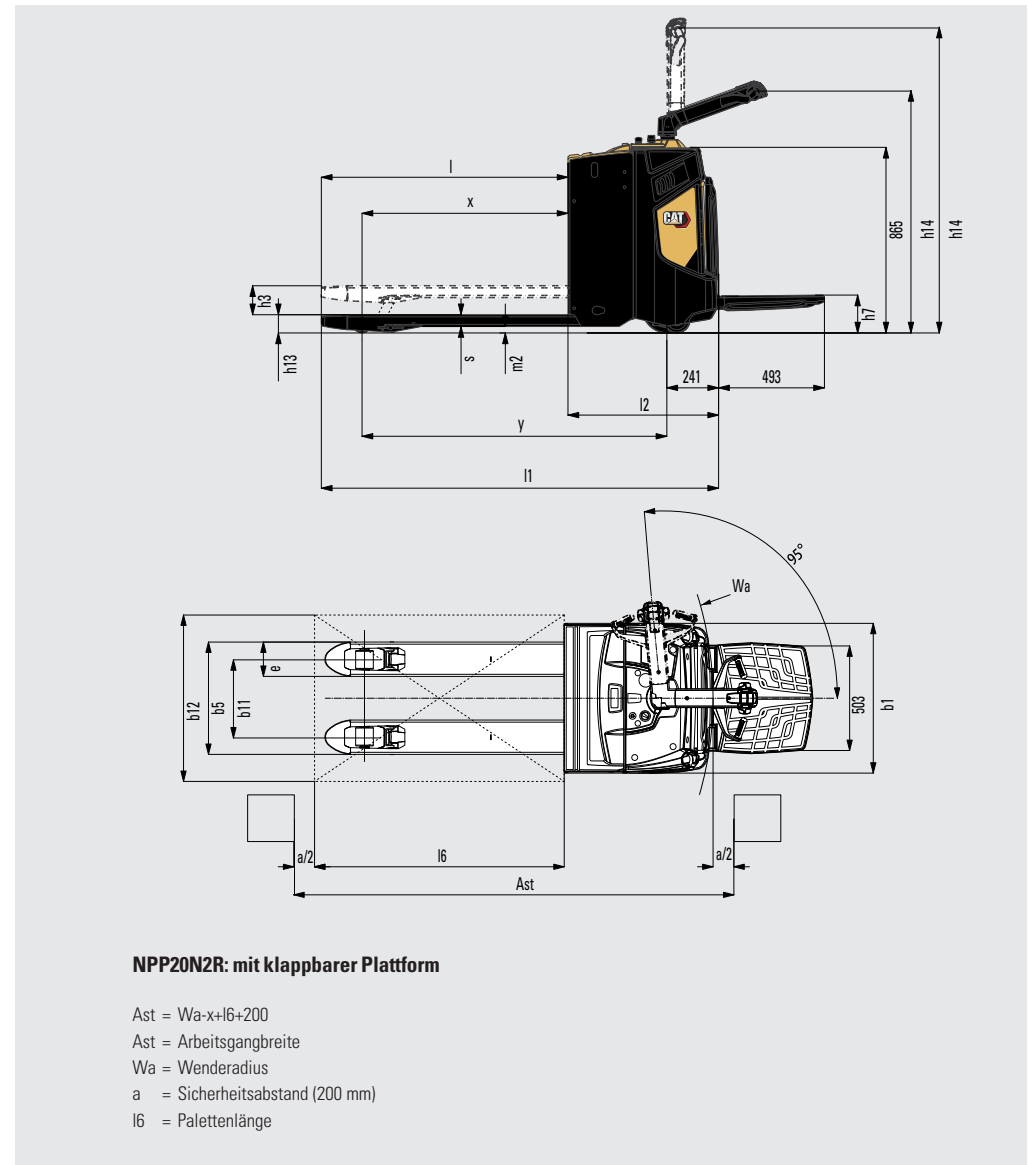

Kennzeichen			
1.1	Hersteller		Cat Lift Trucks
1.2	Typenbezeichnung des Herstellers		NPP20N2E
1.3	Antrieb		Batterie
1.4	Bedienung		Geh--
1.5	Tragfähigkeit	Q (kg)	2000 / 700
1.6	Lastschwerpunkt	c (mm)	600
1.8	Lastabstand von Mitte Vorderachse	x (mm)	875
1.9	Radabstand	y (mm)	1509
2.0 Gewicht			
2.1	Eigengewicht mit maximalem Batteriegewicht	kg	579
2.2	Achslast mit Last & maximalem Batteriegewicht, Fahr-/Lastseite	kg	770 / 1809
2.3	Achslast ohne Last & mit maximalem Batteriegewicht, Fahr-/Lastseite	kg	419 / 160
3.0 Räder, Fahrwerk			
3.1	Reifen:PT=Power Thane, Vul=Vulkollan, P=Polyurethane, N=Nylon, G=Gummi Hinter/Vorderachse		Vul / Vul
3.2	Radabmessung, Fahrseite	(mm)	230 x 70
3.3	Radabmessung, Lastseite	(mm)	85 x 75
3.4	Zusatzräder Abmessungen (Durchmesser x Breite)	(mm)	100 x 40
3.5	Anzahl der Räder, Last-/Fahrseite (x=angetrieben)		2 + 1 x / 4
3.6	Spurweite (Radmittelpunkt), Fahrseite	b10 (mm)	480
3.7	Spurweite (Radmittelpunkt), Lastseite	b11 (mm)	375
4.0 Abmessungen			
4.4	Hubhöhe	h3 (mm)	135 / 735
4.6	Initialhub	h5 (mm)	135
4.8	Sitzhöhe/Standhöhe	h7 (mm)	-
4.9	Höhe der Deichsel / bis Lenkkonsole (min/max)	h14 (mm)	1050 / 1372
4.15	Gabelhöhe, vollständig abgesenkt	h13 (mm)	90
4.19	Gesamtlänge	l1 (mm)	1780
4.20	Länge einschliesslich Gabelrücken	l2 (mm)	653
4.21	Gesamtbreite	b1/b2 (mm)	720
4.22	Gabelzinkenmaße (Dicke/Breite/Länge)	s / e / l (mm)	50 / 195 / 1150
4.25	Gabelaußenabstand (min./max.)	b5 (mm)	570
4.32	Bodenfreiheit Mitte Radstand (Gabeln gesenkt)	m2 (mm)	30
4.33c	Arbeitsgangbreite (AST) mit Palette 1000 x 1200 mm quer, Plattform oben/unten	Ast (mm)	1874
4.34c	Arbeitsgangbreite (AST) mit Palette 800 x 1200 mm längs, Plattform oben/unten	Ast (mm)	2074
4.35	Wenderadius	Wa (mm)	1526
5.0 Leistungen			
5.1	Fahrgeschwindigkeit (mit/ohne Last)	km / h	6.0 / 6.0
5.2	Hubgeschwindigkeit (mit/ohne Last)	m / s	0.11 / 0.14
5.3	Senkgeschwindigkeit (mit/ohne Last)	m / s	0.13 / 0.12
5.7	Steigfähigkeit (mit/ohne Last)	%	9.0 / 20.0
5.10	Betriebsbremse		Elektrisch
6.0 E-Motor			
6.1	Fahrmotor, Leistung (60 min.)	kW	1.0
6.2	Hubmotor, Leistung (15%)	kW	1.2
6.3	Batterie nach DIN		
6.4	Batteriespannung, Nennkapazität nach 5 Std. Entladung	V / Ah	24 / 150
6.5	Batteriegewicht	kg	151
8.0 Sonstiges			
8.1	Art der Fahrsteuerung		Stufenlos
10.7.1	Geräuschpegel am Fahrerohr gemäß EN 12 053:2001 und EN ISO 4871, Fahren/Heben/Leerlauf LpAZ	dB(A)	59 / 60 / 0
10.7.2	Körpervibrationen gemäß EN 13 059:2002		-
10.7.3	Handvibrationen gemäß EN 13 059:2002		< 2.5

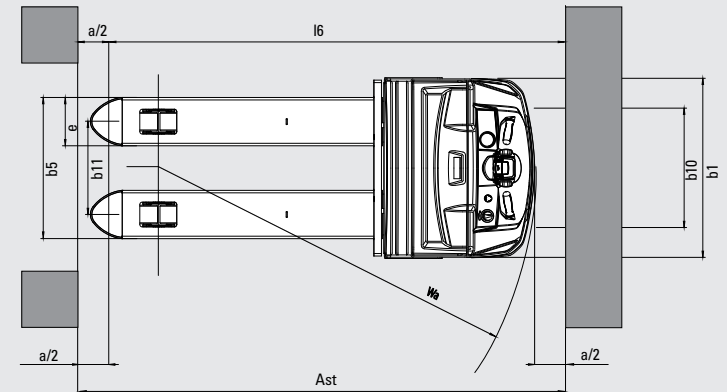
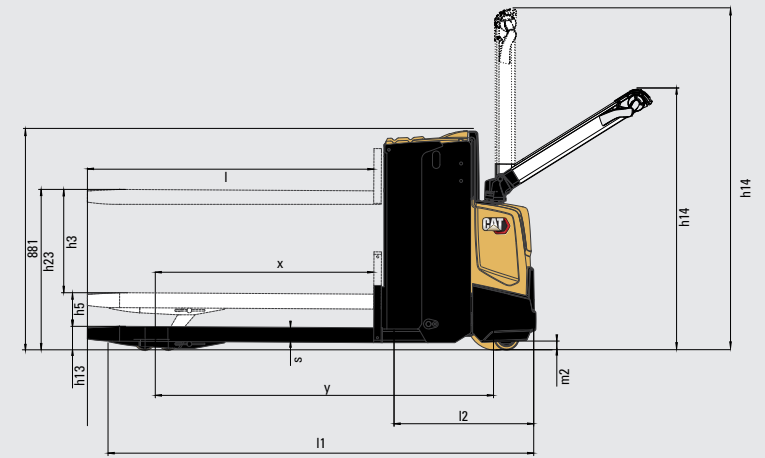

NPP20N2E: mit Hubgabeln 735 mm

Ast = $Wa - x + l6 + 200$

Ast = Arbeitsgangbreite

Wa = Wenderadius

a = Sicherheitsabstand (200 mm)

l6 = Palettenlänge

LI-IONEN-AKKUS

BEACHTEN SIE DIE VORTEILE DER LI-ION-BATTERIETECHNOLOGIE BEIM MODELL NPP16PD



Die Lithium-Ionen (Li-ion)-Akkutechnologie ist jetzt optional bei fast allen Cat®-Elektro-Gegengewichts- und Lagertechnikstapler-Baureihen verfügbar. Obwohl Bleiakkus für unsere Kunden nach wie vor eine beliebte Wahl sind und noch viel zu bieten haben, stellen sie verschiedene Herausforderungen dar, die mit Li-Ionen-Technologie bewältigt werden können.

Das vielleicht auffälligste Novum beim Wechsel zu Li-Ionen-Akkus ist die Möglichkeit der Zwischenladung. Anstatt die Akkus zwischen den Schichten zu wechseln, können Sie während kurzer Pausen einfach an ein Schnellladegerät angeschlossen werden, sodass derselbe Akku 24/7 eingesetzt werden kann. Dies macht, neben anderen Effizienz-, Umwelt- und Sicherheitsvorteilen, Li-Ionen-Akkus zu einer sehr attraktiven Alternative.



**HÖHERE
LEBENSDAUER**



**MEHR
EFFIZIENZ**



**LÄNGERE
LAUFZEIT**

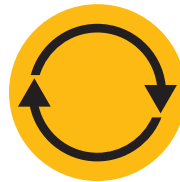

**EINHEITLICH
HOHE LEISTUNG**



**SCHNELLERES
LADEN**



**KEIN AUFLADEN
VON AKKUS**



**KEINE TÄGLICHE
WARTUNG**



**EINGEBAUTER
SCHUTZ**

Vorteile von Cat Li-Ionen-Akkus gegenüber Bleiakkus

Die Umstellung auf Li-Ionen-Akkus erfordert eine höhere Anfangsinvestition, die jedoch durch laufende Einsparungen bei Energie, Ausrüstung, Arbeitskräften und Ausfallzeiten aufgewogen wird.

- **Höhere Lebensdauer** – 3- bis 4-fache Lebensdauer von Blei-Säure-Batterien – geringere Gesamtinvestition in Batterien
- **Höhere Effizienz** – Energieverluste beim Laden und Entladen sind bis zu 30% geringer, der Stromverbrauch ist also reduziert
- **Längere Laufzeit** – dank effizienterer Batterieleistung und Nutzung von Zwischenladungen, die jederzeit erfolgen können, ohne den Akku zu schädigen oder seine Lebensdauer zu verkürzen
- **Einheitlich hohe Leistung** – mit einer konstanteren Spannungskurve – erhält eine höhere Produktivität des Gabelstaplers aufrecht, sogar gegen Ende einer Schicht
- **Schnelleres Laden** – mit den schnellsten Ladegeräten ist eine volle Aufladung in nur 1 Stunde möglich
- **Kein Batteriewechsel** – schnelle Zwischenladungen – 15 Minuten für mehrere Stunden zusätzlicher Laufzeit – ermöglichen Dauerbetrieb mit nur einer Batterie und minimieren die Notwendigkeit, Ersatz zu kaufen, zu lagern und zu warten
- **Keine tägliche Wartung** – die Batterie bleibt zum Laden im Gabelstapler und das Auffüllen oder Kontrollieren von Wasser oder Elektrolyt ist nicht erforderlich
- **Keine Gase** – oder verschüttete Säure – Platz, Ausrüstung und Betriebskosten eines Batterieraums und eines Lüftungssystems fallen weg
- **Eingebauter Schutz** – das intelligente Batteriemanagementsystem (BMS) verhindert automatisch übermäßiges Entladen, Laden, Spannung und Temperatur, Missbrauch wird praktisch ausgeschlossen

Akkus und Ladegeräte mit unterschiedlichen Kapazitäten sind verfügbar. Ihr Händler wird die für Ihren Bedarf beste Kombination identifizieren. Fragen Sie Ihren Händler auch nach optionalen 5-Jahres-Garantien, vorbehaltlich jährlicher Überprüfungen, die Ihnen zusätzliche Sicherheit bieten.

info@catlifttruck.com | www.catlifttruck.com

WGSC2067(03/21) ©2021, MLE B.V. Alle Rechte vorbehalten. CAT, CATERPILLAR, LETS DO THE WORK ihre jeweiligen Logos und "Caterpillar Yellow," sowie die hierin verwendete "Power Edge" und Cat "Modern Hex" Corporate und Product Identity, sind Warenzeichen von Caterpillar und dürfen nicht ohne Genehmigung verwendet werden.

HINWEIS: Leistungsspezifikationen können abhängig von den Standardfertigungstoleranzen, dem Zustand des Fahrzeugs, dem Reifenzustand, den Bodenbedingungen, der Anwendung oder der Betriebsumgebung variieren. Gabelstapler sind unter Umständen mit nicht serienmäßigen Optionen abgebildet. Besondere Leistungsanforderungen und lokal verfügbare Konfigurationen sollten Sie mit Ihrem Cat Lift Trucks Händler besprechen. Cat Lift Trucks verfolgt eine Politik der ständigen Produktverbesserung. Aus diesem Grund können bestimmte Materialien, Optionen und technische Daten ohne vorherige Ankündigung geändert werden.



**DOWNLOAD
BROCHURE**



**WATCH
VIDEOS**



**DOWNLOAD
OUR APP**

