



- NSP10N2
- NSP12PC
- NSP12N2
- NSP12N2R
- NSP12N2I
- NSP12N2IR
- NSP14N2
- NSP14N2R
- NSP14N2I
- NSP14N2IR
- NSP16N2
- NSP16N2R
- NSP16N2I
- NSP16N2IR
- NSP16N2S
- NSP16N2SR

POUZDANA PRODUKTIVNOST

SPECIFIKACIJE

PJEŠAČKI I SKLOPIVI PLATFORMSKI VILIČARI ZA SLAGANJE 24V, 1,0 - 1,6 TONA



VAŠ SAVRŠEN PARTNER ZA KRATKE UDALJENOSTI

OVAJ ASORTIMAN VILIČARA, UKLJUČUJE SVU NAJNOVIJU TEHNOLOGIJU, DIZAJNIRAN JE ZA KRATKE PRIMJENE I SLAGANJE DO VISINE OD 5,4 METRA. SA ŠIROKIM IZBOROM PJEŠAČKIH I MODELA SA SKLOPIVOM PLATFORMOM, PRONAĆI ĆETE POUZDANI I PRODUKTIVNI RADNI STROJ ZA BILO KOJE SKLADIŠTE.



Mogućnosti programiranja pogona koje štede energiju, robusna konstrukcija i visoka otpornost na vodu i prljavštinu smanjuju troškove rada i povećavaju produktivnost. Potrebe za održavanjem su minimizirane integriranim sustavom pogona i dizanja, s manje sastavnih dijelova i brzim pristupom svim većim dijelovima viličara.

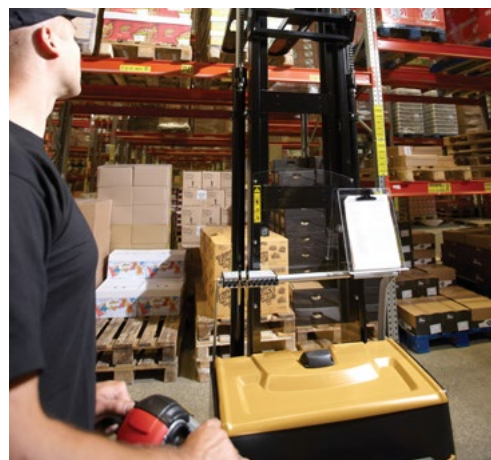

Uglađene i precizne upravljačke karakteristike i udoban radni položaj, s jednostavnom rukom upravljača i izvrsnom vidljivošću stupa osiguravaju zadovoljavajuće korisničko iskustvo. Lijevani kotači podesivi po visini* i stupovi velike čvrstoće pomažu u postizanju stabilnosti.



Modeli s malom preklopivom platformom dostupni su kao modeli nosivosti od 1,2*, 1,4 i 1,6 tona kako bi smanjili hodanje na većim udaljenostima.



Novi kompaktni ručni električni viličar, NSP12PC 1,2 tona, sada je dostupan. Ovaj moćan model koji štedi prostor, idealan je za punjenje policca trgovina, slaganje, odabir narudžbi i kratki rad na unutarnjem prijevozu u, na primjer, skladištima, supermarketima i proizvodnim površinama.

*Isključuje NSP12PC.

MANJI TROŠAK VLASNIŠTVA

- Najnovija AC tehnologija održava potrošnju energije i troškove održavanja na minimumu.
- Čvrsta konstrukcija šasije i izdržljivosti vilica pružaju poboljšanu robusnost i pouzdanost čak i u najtežim uvjetima.
- Zatvorena šasija i vodootporna elektronika otporni su na vlagu, prljavštinu i koroziju - povećavajući radno vrijeme, smanjujući troškove održavanja i produžujući radni vijek viličara*.
- Jednostavan pristup kritičnim komponentama viličara omogućava bržu dijagnostiku kvarova i brže održavanje, još više smanjujući vrijeme zastoja.
- Integrirani sustav pogona i dizala sadrži manje komponenti od prethodnih modela, čime se smanjuje prostor za kvar.
- Zatvoreni pretinac s čeličnim poklopcem štiti bateriju od udara, odgađajući skupu zamjenu baterije.
- Standardna veličina baterije omogućuje izmjenjivost s drugim robnim markama.

PRODUKTIVNOST BEZ PREMCA

- AC motor rezultira vrlo preciznom kontrolom pogona, olakšavajući život operaterima.
- Ergonomska ruka upravljača pomaže operaterima da budu odmorni uz udobne i jednostavne kontrole.
- Izvrsne vozne i vučne karakteristike odgovaraju intenzivnom radu na kratkim i srednjim udaljenostima.
- Napredni programabilni kontroler omogućava korisnicima da izaberu između brzih performansi i ugađenijeg rukovanja uz manju potrošnju energije, produžujući radni vijek promjene.
- Zaobljeni vrhovi vilica omogućuju precizan i lak ulazak u paletu, ubrzavaju cikluse rukovanja i sprječavaju oštećenje palete ili tereta.
- Viličar se može voziti s upravljačkom rukom u vertikalnom položaju u načinu rada s ultra-malim brzinama kako bi se povećala upravljivost u uskim prostorima.
- Uže kućište viličara znatno olakšava rukovanje u zatvorenim prostorima.
- Kompaktni NSP12PC model je najuži i najlakši električni viličar (sa 660 mm i 775 kg, uključujući maksimalnu bateriju) i poput NSP10-16N2 / N2I / N2S modela, ima pomičnu ruku upravljača, tako da operater može hodati po strani.
- N2R modeli imaju sklopivu vozačku platformu koja sprečava umor operatera na većim udaljenostima.
- Sklopiva platforma modela N2R ostaje dolje kada je spuštena, što štedi vrijeme kada operateri kreću u ponovno postavljanje.
- N2I početni modeli dizala omogućuju rukovatelju da podigne stup i vilice, povećavajući razmak od tla kako bi zaštitio viličar i teret pri radu na rampama.
- N2S modeli sa proširivim stajnim nogama omogućuju lako rukovanje sa širim teretima i paletama s ravnim dnom.

SIGURNOST I ERGONOMIJA

- Najnoviji dizajn ruke upravljača pruža ugodan radni položaj.
- Stupovi velike čvrstoće smanjuju kretanje tereta na minimum.
- Tanki profili stupa i pažljivi raspored hidrauličnih crijeva pružaju izvrsnu vidljivost prema naprijed.
- Izuzetno tihi prijenosnik napunjen uljem pomaže održavanju razine buke niskom.
- Lijevani kotač podesiv po visini eliminira pomicanje i povećava stabilnost opterećenja*.
- Velike poluge za dizanje i spuštanje omogućavaju jednostavno upravljanje jednom rukom, čak i s rukavicama.

*Isključuje NSP12PC.



STANDARDNA OPREMA I OPCIJE

	NSP10N2	NSP12PC	NSP12N2(I)	NSP14N2(I)	NSP16N2(I)	NSP12N2(I)R	NSP14N2(I)R	NSP16N2(I)R	NSP16N2S	NSP16N2SR
OPĆENITO										
LED indikator pražnjenja, bez brojila sata	●	–	●	●	●	●	●	●	●	●
Multifunkcijski zaslon, uključujući brojač sati	○	–	○	○	○	○	○	○	○	○
Mikroračunalo uklj. sat i mjerač baterije s izrezom (ATC T4)	–	●	–	–	–	–	–	–	–	–
Prijavljivanje PIN kodom, 100 kodova	–	●	–	–	–	–	–	–	–	–
Prijavljivanje PIN kodom, 4 koda	○	–	○	○	○	○	○	○	○	○
Upravljačka poluga s odmakom, zaslonom i tipkama	–	●	–	–	–	–	–	–	–	–
Dizajn za prohladne objekte, do 1 °C, s osovina zaštićenima od hrđe	–	●	–	–	–	–	–	–	–	–
Proporcionalni ventil za dizanje i spuštanje, upravljan polugama za prste na glavi upravljača	●	–	●	●	●	●	●	●	●	●
Električni ventil za uključivanje/isključivanje za podizanje i spuštanje, upravljan prekidačem na glavi upravljača	–	●	–	–	–	–	–	–	–	–
Poliuretanski pogonski kotač	●	●	●	●	●	●	●	●	●	●
Poliuretanski pogonski kotač ili guma	–	●	–	–	–	–	–	–	–	–
Početno podizanje	–	–	–(●)	–(●)	–(●)	–(●)	–(●)	–(●)	–	–
Jedan kotač od poliuretana za ukrcavanje	●	●	●	–	–	–	–	–	–	–
Kotači od poliuretana za ukrcavanje u tandemu	○	○	○	●	●	●	●	●	●	●
Podesiva širina između nosača tereta; 900 mm - 1300 mm	–	–	–	–	–	–	–	–	●	●
Bočno mijenjanje baterije (samo baterija od 250 Ah)	–	–	○	○	○	○	○	○	○	○
Litij-ionske baterije	–	○	–	–	–	–	–	–	–	–
OKRUŽENJE										
Dizajn za hladne objekte, 0 °C do -35 °C	○	○	○	○	○	○	○	○	○	○
KONTROLE ZA POGON I DIZANJE										
Glava upravljačke radne jedinice za teške uvjete rada - s otvorom za ključ	–	○	–	–	–	–	–	–	–	–
Podesiva upravljačka ruka u skladu s konturama šasijske	–	○	–	–	–	–	–	–	–	–
Upravljanje s podignutom upravljačkom rukom	○	○	○	○	○	○	○	○	○	○
MOGUĆNOSTI KOTAČA										
Kotači za vuču i opterećenje od poliuretana	●	●	●	●	●	●	●	●	●	●
Kotači za vuču sa silom trenja	○	○	○	○	○	○	○	○	○	○
Pogonski kotač bez tragova	–	○	–	–	–	–	–	–	–	–
Anti-statički pogonski kotač	–	○	–	–	–	–	–	–	–	–
OSTALE OPCIJE										
Smanjenje brzine 0,5 km/h uz dizanje iznad 1000 mm, dvostruki i trostruki stupovi bez slobodnog podizanja	–	–	○	○	○	○	○	○	○	○
Smanjenje brzine 0,5 km/h iznad slobodnog dizanja, dvostruki i trostruki stupovi sa slobodnim podizanjem	–	–	○	○	○	○	○	○	○	○
Ugrađeni punjač, 30A	○	–	○	○	○	○	○	○	○	○
Gumena zaštita za noge	–	–	–	–	–	–	–	–	–	–
Diselektrični pojas	–	○	–	–	–	–	–	–	–	–
Prekidač s ključem	●	○	●	●	●	●	●	●	●	●
Piezo zujalica umjesto standardne trube	–	○	–	–	–	–	–	–	–	–
Posebna RAL boja	○	○	○	○	○	○	○	○	○	○
Naslon za leđa	○	○	○	○	○	○	○	○	○	○
Naslak za dodatnu opremu	○	–	○	○	○	○	○	○	○	○
Držač dokumenata, A4	○	–	○	○	○	○	○	○	○	○

1.0 Karakteristike			
1.1	Proizvođač (kratica)		Cat Lift Trucks
1.2	Proizvođačeva oznaka modela		NSP12PC
1.3	Izvor snage		Baterija
1.4	Vrsta strojara		Pješak
1.5	Nosivost	Q (kg)	1250
1.6	Udaljenost središta tereta	c (mm)	600
1.8	Od teretne osovine do naličja vilica (spuštene vilice)	x (mm)	950
1.9	Međuosovinski razmak	y (mm)	1473
2.0 Težina			
2.1b	Težina viličara s maksimalnom težinom akumulatora	kg	775
2.2	Opterećenje osovine s nazivnim teretom i maksimalnom težinom akumulatora, na pogonskoj/teretnoj strani	kg	875 / 1150
2.3	Opterećenje osovine bez tereta i s maksimalnom težinom akumulatora, na strani pogona/tereta	kg	575 / 200
3.0 Kolači			
3.1	Gume: PT=Power Thane, Vul=Vulkollan, P=Polyurethane, N=Najlon, G=Guma pogonska / teretna strana		Vul / Vul
3.2	Dimenzije guma, pogonska strana	(mm)	230 x 70
3.3	Dimenzije guma, strana tereta	(mm)	85 x 99
3.4	Dimenzije okretnog kotača (promjer x širina)	(mm)	140 x 60
3.5	Broj kotača, strana pogona/tereta (x=pogonska)		1 + 1x / 2
3.6	Razmak kotača (od sredine kotača), pogonska strana	b10 (mm)	382
3.7	Razmak kotača (od sredine kotača), strana tereta	b11 (mm)	355
4.0 Dimenzije			
4.2b	Visina	h1 (mm)	1400 / 1550
4.3	Slobodno podizanje	h2 (mm)	-
4.4	Visina podizanja	h3 (mm)	1700 / 2000
4.5	Ukupna visina s podignutim kranom	h4 (mm)	2145 / 2445
4.6	Početno podizanje	h5 (mm)	-
4.9	Visina upravljačke ručice/upravljačke konzole (min./maks.)	h14 (mm)	913 / 1368
4.15	Visina vilica, potpuno spuštene	h13 (mm)	90
4.19	Ukupna duljina, podignuta/spuštena platforma	l1 (mm)	1877
4.20	Duljina do naličja vilica, podignuta/spuštena platforma	l2 (mm)	677
4.21	Ukupna širina	b1/b2 (mm)	660
4.22	Dimenzije vilica (debljina, širina, duljina)	s / e / l1 (mm)	65 / 185 / 1200
4.24	Širina nosača vilica	b3 (mm)	
4.25	Vanjska širina preko vilica	b5 (mm)	540
4.26	Unutarnja širina potpornih nogu	b4 (mm)	
4.32	Visina iznad tla na sredini podvozja (spuštene vilice)	m2 (mm)	25
4.33c	Radna širina prolaza (Ast) s paletama od 1000 x1200 mm, poprečan teret, podignuta/spuštena platforma	Ast (mm)	
4.33d	Radna širina prolaza (Ast3) s paletama od 1000 x1200 mm, poprečan teret, podignuta/spuštena platforma	Ast3 (mm)	
4.34a	Radna širina prolaza (Ast) s paletama od 800 x1200 mm, uzdužan teret	Ast (mm)	2507
4.34b	Radna širina prolaza (Ast3) s paletama od 800 x1200 mm, uzdužan teret	Ast3 (mm)	2285
4.34c	Radna širina prolaza (Ast) s paletama od 800 x1200 mm, uzdužan teret, podignuta/spuštena platforma	Ast (mm)	
4.34d	Radna širina prolaza (Ast3) s paletama od 800 x1200 mm, uzdužan teret, podignuta/spuštena platforma	Ast3 (mm)	
4.35	Polumjer okretanja	Wa (mm)	1835
5.0 Performanse			
5.1	Brzina vožnje, sa/bez tereta	km / h	5,7 / 6
5.2	Brzina podizanja, sa/bez tereta	m / s	0.10 / 0.20
5.3	Brzina spuštanja, sa/bez tereta	m / s	0.11 / 0.12
5.7	Svladavanje nagiba, sa/bez tereta	%	7 / 19
5.8	Maksimalan nagib, sa/bez tereta	%	
5.9	Vrijeme ubrzanja (10 metara) sa / bez tereta	s	7.60 / 6.76
5.10	Servisne kočnice (mehaničke, hidraulične/električne/pneumatske)		Električne
6.0 Motori			
6.1	Kapacitet pogonskog motora (60 min kratkotrajno)	kW	1.3
6.2	Izlazna snaga podiznog motora uz faktor snage od 15 %	kW	2.35
6.3	Baterija prema DIN		no
6.4	Napon akumulatora/kapacitet nakon pražnjenja od 5 sati	V / Ah	24 / 150-230
6.5	Težina akumulatora	kg	140 - 215
8.0 Razno			
8.1	Vrsta upravljanja pogonom		Kontinuirano
10.7	Nivo buke na razini uha vozača prema EN 12 053:2001 i EN ISO 4871 u radu LpAZ	dB (A)	74.6 +/- 0.7
10.7.1	Nivo buke na razini uha vozača prema EN 12 053:2001 i EN ISO 4871 pogon / podizanje / prazan hod LpAZ	dB (A)	
10.7.2	Vibracije tijela (EN 13 059)		
10.7.3	Vibracije dlana-ruke (EN 13 059)		

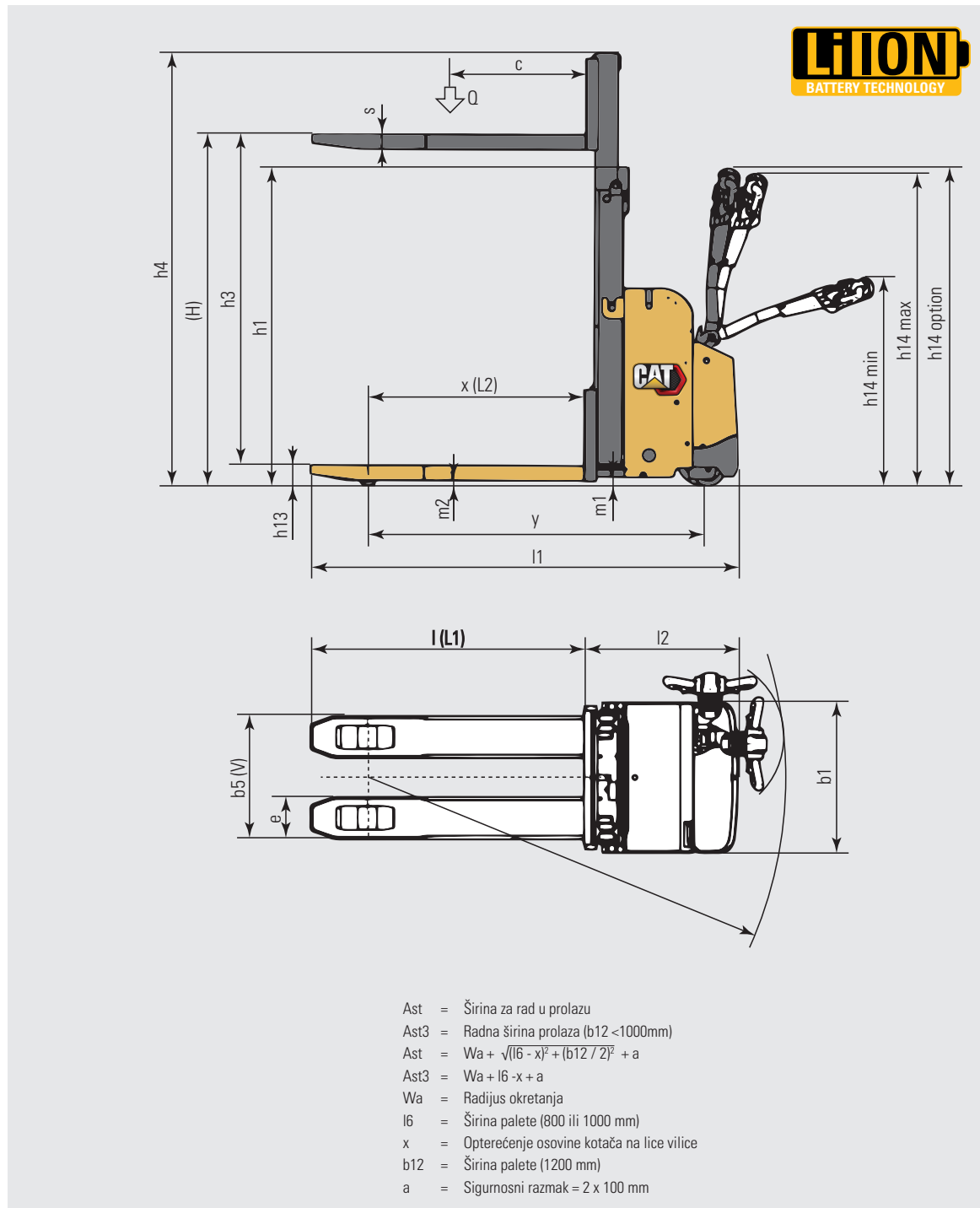

1.0 Karakteristike		
1.1	Proizvođač (kratica)	
1.2	Proizvođačeva oznaka modela	
1.3	Izvor snage	
1.4	Vrsta strojara	
1.5	Nosivost	Q (kg)
1.6	Udaljenost središta tereta	c (mm)
1.8	Od teretne osovine do naličja vilica (spuštene vilice)	x (mm)
1.9	Međuosovinski razmak	y (mm)
2.0 Težina		
2.1b	Težina viličara s maksimalnom težinom akumulatora	kg
2.2	Opterećenje osovine s nazivnim teretom i maksimalnom težinom akumulatora, na pogonskoj/teretnoj strani	kg
2.3	Opterećenje osovine bez tereta i s maksimalnom težinom akumulatora, na strani pogona/tereta	kg
3.0 Kotači		
3.1	Gume: PT=Power Thane, Vul=Vulkollan, P=Polyurethane, N=Najlon, G=Guma pogonska / teretna strana	
3.2	Dimenzije guma, pogonska strana	(mm)
3.3	Dimenzije guma, strana tereta	(mm)
3.4	Dimenzije okretnog kotača (promjer x širina)	(mm)
3.5	Broj kotača, strana pogona/tereta (x=pogonska)	
3.6	Razmak kotača (od sredine kotača), pogonska strana	b10 (mm)
3.7	Razmak kotača (od sredine kotača), strana tereta	b11 (mm)
4.0 Dimenzije		
4.2b	Visina	h1 (mm)
4.3	Slobodno podizanje	h2 (mm)
4.4	Visina podizanja	h3 (mm)
4.5	Ukupna visina s podignutim kranom	h4 (mm)
4.6	Početno podizanje	h5 (mm)
4.9	Visina upravljačke ručice/upravljačke konzole (min./maks.)	h14 (mm)
4.15	Visina vilica, potpuno spuštene	h13 (mm)
4.19	Ukupna duljina, podignuta/spuštena platforma	l1 (mm)
4.20	Duljina do naličja vilica, podignuta/spuštena platforma	l2 (mm)
4.21	Ukupna širina	b1/b2 (mm)
4.22	Dimenzije vilica (debljina, širina, duljina)	s / e / l (mm)
4.24	Širina nosača vilica	b3 (mm)
4.25	Vanjska širina preko vilica	b5 (mm)
4.26	Unutarnja širina potpornih nogu	b4 (mm)
4.32	Visina iznad tla na sredini podvozja (spuštene vilice)	m2 (mm)
4.33c	Radna širina prolaza (Ast) s paletama od 1000 x1200 mm, poprečan teret, podignuta/spuštena platforma	Ast (mm)
4.33d	Radna širina prolaza (Ast3) s paletama od 1000 x1200 mm, poprečan teret, podignuta/spuštena platforma	Ast3 (mm)
4.34a	Radna širina prolaza (Ast) s paletama od 800 x1200 mm, uzdužan teret	Ast (mm)
4.34b	Radna širina prolaza (Ast3) s paletama od 800 x1200 mm, uzdužan teret	Ast3 (mm)
4.34c	Radna širina prolaza (Ast) s paletama od 800 x1200 mm, uzdužan teret, podignuta/spuštena platforma	Ast (mm)
4.34d	Radna širina prolaza (Ast3) s paletama od 800 x1200 mm, uzdužan teret, podignuta/spuštena platforma	Ast3 (mm)
4.35	Polumjer okretanja	Wa (mm)
5.0 Performanse		
5.1	Brzina vožnje, sa/bez tereta	km / h
5.2	Brzina podizanja, sa/bez tereta	m / s
5.3	Brzina spuštanja, sa/bez tereta	m / s
5.7	Svladavanje nagiba, sa/bez tereta	%
5.8	Maksimalan nagib, sa/bez tereta	%
5.9	Vrijeme ubrzavanja (10 metara) sa / bez tereta	s
5.10	Servisne kočnice (mehaničke, hidraulične/električne/pneumatske)	
6.0 Motori		
6.1	Kapacitet pogonskog motora (60 min kratkotrajno)	kW
6.2	Izlazna snaga podiznog motora uz faktor snage od 15 %	kW
6.3	Baterija prema DIN	
6.4	Napon akumulatora/kapacitet nakon pražnjenja od 5 sati	V / Ah
6.5	Težina akumulatora	kg
8.0 Razno		
8.1	Vrsta upravljanja pogonom	
10.7	Nivo buke na razini uha vozača prema EN 12 053:2001 i EN ISO 4871 u radu LpAZ	dB (A)
10.7.1	Nivo buke na razini uha vozača prema EN 12 053:2001 i EN ISO 4871 pogon / podizanje / prazan hod LpAZ	dB (A)
10.7.2	Vibracije tijela (EN 13 059)	
10.7.3	Vibracije dlana-ruke (EN 13 059)	

Cat Lift Trucks	Cat Lift Trucks	Cat Lift Trucks	Cat Lift Trucks
NSP10N2	NSP12N2	NSP14N2	NSP16N2
Baterija	Baterija	Baterija	Baterija
Pješak	Pješak	Pješak	Pješak
1000	1200	1400	1600
600	600	600	600
625	625	625	625
1141	1205	1205	1205
820	1205	1220	1225
740 / 1080	830 / 1575	835 / 1785	835 / 1990
605 / 215	820 / 385	825 / 395	825 / 400
Vul / Vul	Vul / Vul	Vul / Vul	Vul / Vul
230 x 70	230 x 70	230 x 70	230 x 70
85 x 90	85 x 90	85 x 75	85 x 75
125 x 60	125 x 60	125 x 60	125 x 60
1 + 1 x / 2	1 + 1 x / 2	1 + 1 x / 4	1 + 1 x / 4
517	517	517	517
385	385	385	385
Pogledajte tablice	Pogledajte tablice	Pogledajte tablice	Pogledajte tablice
Pogledajte tablice	Pogledajte tablice	Pogledajte tablice	Pogledajte tablice
Pogledajte tablice	Pogledajte tablice	Pogledajte tablice	Pogledajte tablice
Pogledajte tablice	Pogledajte tablice	Pogledajte tablice	Pogledajte tablice
-	-	-	-
1050 / 1372	1050 / 1372	1050 / 1372	1050 / 1372
90	90	90	90
1836	1900	1900	1900
686	750	750	750
800	800	800	800
56 / 186 / 1150	56 / 186 / 1150	56 / 186 / 1150	56 / 186 / 1150
752	752	752	752
570	570	570	570
-	-	-	-
20	20	20	20
2291	2355	2355	2355
1958	2022	2022	2022
Ast	Ast	Ast	Ast
Ast	Ast	Ast	Ast
Ast3	Ast3	Ast3	Ast3
2283	2347	2347	2347
2158	2222	2222	2222
1383	1447	1447	1447
6.0 / 6.0	6.0 / 6.0	6.0 / 6.0	6.0 / 6.0
0.12 / 0.26	0.12 / 0.26	0.12 / 0.26	0.14 / 0.27
0.35 / 0.40	0.35 / 0.40	0.35 / 0.40	0.35 / 0.40
%	%	%	%
%	%	%	%
8 / 15	8 / 15	8 / 15	8 / 15
Električne	Električne	Električne	Električne
1.0	1.0	1.0	1.0
2.2	2.2	2.2	3.2
24 / 150	24 / 150-250	24 / 250	24 / 250 - 375
151	151 - 212	212	212 - 294
Kontinuirano	Kontinuirano	Kontinuirano	Kontinuirano
60 / 60 / 41	60 / 60 / 41	60 / 60 / 41	70 / 72 / 41
-	-	-	-
< 2.5	< 2.5	< 2.5	< 2.5

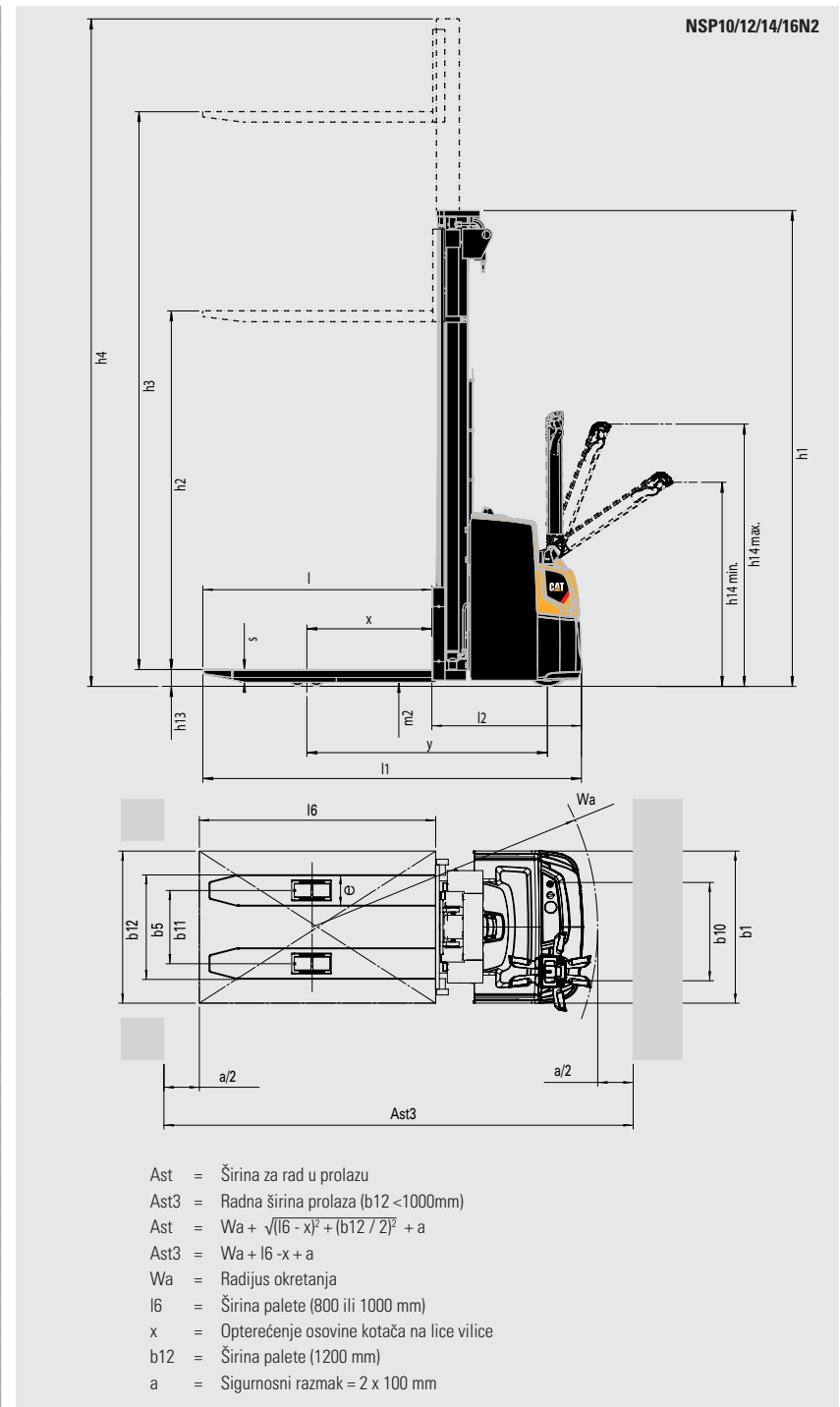

1.0 Karakteristike		
1.1	Proizvođač (kratica)	
1.2	Proizvođačeva oznaka modela	
1.3	Izvor snage	
1.4	Vrsta strojara	
1.5	Nosivost	Q (kg)
1.6	Udaljenost središta tereta	c (mm)
1.8	Od teretne osovine do naličja vilica (spuštene vilice)	x (mm)
1.9	Međuosovinski razmak	y (mm)
2.0 Težina		
2.1b	Težina viličara s maksimalnom težinom akumulatora	kg
2.2	Opterećenje osovine s nazivnim teretom i maksimalnom težinom akumulatora, na pogonskoj/teretnoj strani	kg
2.3	Opterećenje osovine bez tereta i s maksimalnom težinom akumulatora, na strani pogona/tereta	kg
3.0 Kotači		
3.1	Gume: PT=Power Thane, Vul=Vulkollan, P=Polyurethane, N=Najlon, G=Guma pogonska / teretna strana	
3.2	Dimenzije guma, pogonska strana	(mm)
3.3	Dimenzije guma, strana tereta	(mm)
3.4	Dimenzije okretnog kotača (promjer x širina)	(mm)
3.5	Broj kotača, strana pogona/tereta (x=pogonska)	
3.6	Razmak kotača (od sredine kotača), pogonska strana	b10 (mm)
3.7	Razmak kotača (od sredine kotača), strana tereta	b11 (mm)
4.0 Dimenzije		
4.2b	Visina	h1 (mm)
4.3	Slobodno podizanje	h2 (mm)
4.4	Visina podizanja	h3 (mm)
4.5	Ukupna visina s podignutim kranom	h4 (mm)
4.6	Početno podizanje	h5 (mm)
4.9	Visina upravljačke ručice/upravljačke konzole (min./maks.)	h14 (mm)
4.15	Visina vilica, potpuno spuštene	h13 (mm)
4.19	Ukupna duljina, podignuta/spuštena platforma	l1 (mm)
4.20	Duljina do naličja vilica, podignuta/spuštena platforma	l2 (mm)
4.21	Ukupna širina	b1/b2 (mm)
4.22	Dimenzije vilica (debljina, širina, duljina)	s / e / l (mm)
4.24	Širina nosača vilica	b3 (mm)
4.25	Vanjska širina preko vilica	b5 (mm)
4.26	Unutarnja širina potpornih nogu	b4 (mm)
4.32	Visina iznad tla na sredini podvozja (spuštene vilice)	m2 (mm)
4.33c	Radna širina prolaza (Ast) s paletama od 1000 x1200 mm, poprečan teret, podignuta/spuštena platforma	Ast (mm)
4.33d	Radna širina prolaza (Ast3) s paletama od 1000 x1200 mm, poprečan teret, podignuta/spuštena platforma	Ast3 (mm)
4.34a	Radna širina prolaza (Ast) s paletama od 800 x1200 mm, uzdužan teret	Ast (mm)
4.34b	Radna širina prolaza (Ast3) s paletama od 800 x1200 mm, uzdužan teret	Ast3 (mm)
4.34c	Radna širina prolaza (Ast) s paletama od 800 x1200 mm, uzdužan teret, podignuta/spuštena platforma	Ast (mm)
4.34d	Radna širina prolaza (Ast3) s paletama od 800 x1200 mm, uzdužan teret, podignuta/spuštena platforma	Ast3 (mm)
4.35	Polumjer okretanja	Wa (mm)
5.0 Performanse		
5.1	Brzina vožnje, sa/bez tereta	km / h
5.2	Brzina podizanja, sa/bez tereta	m / s
5.3	Brzina spuštanja, sa/bez tereta	m / s
5.7	Svladavanje nagiba, sa/bez tereta	%
5.8	Maksimalan nagib, sa/bez tereta	%
5.9	Vrijeme ubrzavanja (10 metara) sa / bez tereta	s
5.10	Servisne kočnice (mehaničke, hidraulične/električne/pneumatske)	
6.0 Motori		
6.1	Kapacitet pogonskog motora (60 min kratkotrajno)	kW
6.2	Izlazna snaga podiznog motora uz faktor snage od 15 %	kW
6.3	Baterija prema DIN	
6.4	Napon akumulatora/kapacitet nakon pražnjenja od 5 sati	V / Ah
6.5	Težina akumulatora	kg
8.0 Razno		
8.1	Vrsta upravljanja pogonom	
10.7	Nivo buke na razini uha vozača prema EN 12 053:2001 i EN ISO 4871 u radu LpAZ	dB (A)
10.7.1	Nivo buke na razini uha vozača prema EN 12 053:2001 i EN ISO 4871 pogon / podizanje / prazan hod LpAZ	dB (A)
10.7.2	Vibracije tijela (EN 13 059)	
10.7.3	Vibracije dlana-ruke (EN 13 059)	

	Cat Lift Trucks NSP12N2I	Cat Lift Trucks NSP14N2I	Cat Lift Trucks NSP16N2I
Baterija	Pješak	Pješak	Pješak
	1200	1400	1600
	600	600	600
	925	925	925
	1615	1615	1615
	1350	1395	1400
	1180 / 1370	1240 / 1555	1275 / 1725
	955 / 395	970 / 425	970 / 430
	Vul / Vul	Vul / Vul	Vul / Vul
	230 x 70	230 x 70	230 x 70
	85 x 90	85 x 75	85 x 75
	125 x 60	125 x 60	125 x 60
	1 + 1 x / 2	1 + 1 x / 4	1 + 1 x / 4
	517	517	517
	385	385	385
	Pogledajte tablice	Pogledajte tablice	Pogledajte tablice
	Pogledajte tablice	Pogledajte tablice	Pogledajte tablice
	Pogledajte tablice	Pogledajte tablice	Pogledajte tablice
	Pogledajte tablice	Pogledajte tablice	Pogledajte tablice
	115	115	115
	1050 / 1372	1050 / 1372	1050 / 1372
	90	90	90
	2007	2007	2007
	857	857	857
	800	800	800
	56 / 186 / 1150	56 / 186 / 1150	56 / 186 / 1150
	752	752	752
	570	570	570
	-	-	-
	20	20	20
	2653	2653	2653
	2123	2123	2123
	Ast (mm)	Ast (mm)	Ast (mm)
	Ast3 (mm)	Ast3 (mm)	Ast3 (mm)
	2533	2533	2533
	2323	2323	2323
	1848	1848	1848
	6.0 / 6.0	6.0 / 6.0	6.0 / 6.0
	0.12 / 0.26	0.12 / 0.26	0.14 / 0.27
	0.35 / 0.40	0.35 / 0.40	0.35 / 0.40
	8 / 15	8 / 15	8 / 15
	Električne	Električne	Električne
	1.0	1.0	1.0
	2.2	2.2	3.2
	24 / 150-250	24 / 250	24 / 250 - 375
	151 - 212	212	212 - 294
	Kontinuirano	Kontinuirano	Kontinuirano
	60 / 60 / 41	60 / 60 / 41	70 / 72 / 41
	-	-	-
	< 2.5	< 2.5	< 2.5

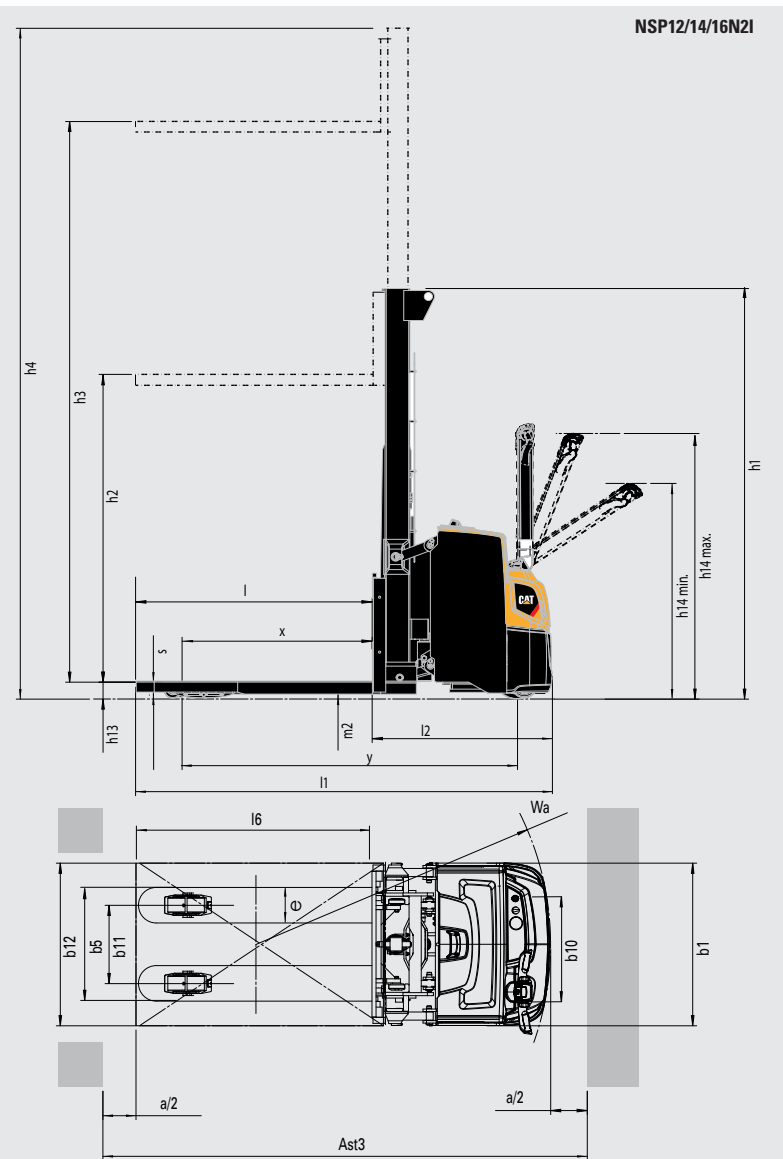

- Ast = Širina za rad u prolazu
 Ast3 = Radna širina prolaza (b12 < 1000mm)
 $Ast = Wa + \sqrt{(l6 - x)^2 + (b12 / 2)^2} + a$
 $Ast3 = Wa + l6 - x + a$
 Wa = Radijus okretanja
 l6 = Širina palete (800 ili 1000 mm)
 x = Opterećenje osovine kotača na lice vilice
 b12 = Širina palete (1200 mm)
 a = Sigurnosni razmak = 2 x 100 mm

1.0 Karakteristike			Cat Lift Trucks	Cat Lift Trucks	Cat Lift Trucks
1.1 Proizvođač (kratica)			NSP12N2R	NSP14N2R	NSP16N2R
1.2	Proizvođačeva oznaka modela		Baterija	Baterija	Baterija
1.3	Izvor snage		Pješač/ Na nogama	Pješač/ Na nogama	Pješač/ Na nogama
1.4	Vrsta strojara		1200	1400	1600
1.5	Nosivost	Q (kg)	600	600	600
1.6	Udaljenost središta tereta	c (mm)	625	625	625
1.8	Od teretne osovine do naličja vilica (spuštene vilice)	x (mm)	1205	1205	1205
1.9	Međuosovinski razmak	y (mm)			
2.0 Težina					
2.1b	Težina viličara s maksimalnom težinom akumulatora	kg	1245	1260	1265
2.2	Opterećenje osovine s nazivnim teretom i maksimalnom težinom akumulatora, na pogonskoj/teretnoj strani	kg	870 / 1575	875 / 1785	875 / 1990
2.3	Opterećenje osovine bez tereta i s maksimalnom težinom akumulatora, na strani pogona/tereta	kg	860 / 385	865 / 395	865 / 400
3.0 Kotači					
3.1	Gume: PT=Power Thane, Vul=Vulkollan, P=Polyurethane, N=Najlon, G=Guma pogonska / teretna strana		Vul / Vul	Vul / Vul	Vul / Vul
3.2	Dimenzije guma, pogonska strana	(mm)	230 x 70	230 x 70	230 x 70
3.3	Dimenzije guma, strana tereta	(mm)	85 x 90	85 x 75	85 x 75
3.4	Dimenzije okretnog kotača (promjer x širina)	(mm)	125 x 60	125 x 60	125 x 60
3.5	Broj kotača, strana pogona/tereta (x=pogonska)		1 + 1 x / 2	1 + 1 x / 4	1 + 1 x / 4
3.6	Razmak kotača (od sredine kotača), pogonska strana	b10 (mm)	517	517	517
3.7	Razmak kotača (od sredine kotača), strana tereta	b11 (mm)	385	385	385
4.0 Dimenzije					
4.2b	Visina	h1 (mm)	Pogledajte tablice	Pogledajte tablice	Pogledajte tablice
4.3	Slobodno podizanje	h2 (mm)	Pogledajte tablice	Pogledajte tablice	Pogledajte tablice
4.4	Visina podizanja	h3 (mm)	Pogledajte tablice	Pogledajte tablice	Pogledajte tablice
4.5	Ukupna visina s podignutim kranom	h4 (mm)	Pogledajte tablice	Pogledajte tablice	Pogledajte tablice
4.6	Početno podizanje	h5 (mm)	-	-	-
4.9	Visina upravljačke ručice/upravljačke konzole (min./maks.)	h14 (mm)	1150 / 1350	1150 / 1350	1150 / 1350
4.15	Visina vilica, potpuno spuštene	h13 (mm)	90	90	90
4.19	Ukupna duljina, podignuta/spuštena platforma	l1 (mm)	2020 / 2500	2020 / 2500	2020 / 2500
4.20	Duljina do naličja vilica, podignuta/spuštena platforma	l2 (mm)	870 / 1350	870 / 1350	870 / 1350
4.21	Ukupna širina	b1/b2 (mm)	800	800	800
4.22	Dimenzije vilica (debljina, širina, duljina)	s / e / l (mm)	56 / 186 / 1150	56 / 186 / 1150	56 / 186 / 1150
4.24	Širina nosača vilica	b3 (mm)	752	752	752
4.25	Vanjska širina preko vilica	b5 (mm)	570	570	570
4.26	Unutarnja širina potpornih nogu	b4 (mm)	-	-	-
4.32	Visina iznad tla na sredini podvozja (spuštene vilice)	m2 (mm)	20	20	20
4.33c	Radna širina prolaza (Ast) s paletama od 1000 x1200 mm, poprečan teret, podignuta/spuštena platforma	Ast (mm)	2475 / 2955	2475 / 2955	2475 / 2955
4.33d	Radna širina prolaza (Ast3) s paletama od 1000 x1200 mm, poprečan teret, podignuta/spuštena platforma	Ast3 (mm)	2142 / 2622	2142 / 2622	2142 / 2622
4.34a	Radna širina prolaza (Ast) s paletama od 800 x1200 mm, uzdužan teret	Ast (mm)			
4.34b	Radna širina prolaza (Ast3) s paletama od 800 x1200 mm, uzdužan teret	Ast3 (mm)			
4.34c	Radna širina prolaza (Ast) s paletama od 800 x1200 mm, uzdužan teret, podignuta/spuštena platforma	Ast (mm)	2467 / 2947	2467 / 2947	2467 / 2947
4.34d	Radna širina prolaza (Ast3) s paletama od 800 x1200 mm, uzdužan teret, podignuta/spuštena platforma	Ast3 (mm)	2342 / 2822	2342 / 2822	2342 / 2822
4.35	Polumjer okretanja	Wa (mm)	1567 / 2047	1567 / 2047	1567 / 2047
5.0 Performanse					
5.1	Brzina vožnje, sa/bez tereta	km / h	6.0 / 6.0	6.0 / 6.0	6.0 / 6.0
5.2	Brzina podizanja, sa/bez tereta	m / s	0.12 / 0.26	0.12 / 0.26	0.14 / 0.27
5.3	Brzina spuštanja, sa/bez tereta	m / s	0.35 / 0.40	0.35 / 0.40	0.35 / 0.40
5.7	Svladavanje nagiba, sa/bez tereta	%			
5.8	Maksimalan nagib, sa/bez tereta	%	8 / 15	8 / 15	8 / 15
5.9	Vrijeme ubrzavanja (10 metara) sa / bez tereta	s			
5.10	Servisne kočnice (mehaničke, hidraulične/električne/pneumatske)		Električne	Električne	Električne
6.0 Motori					
6.1	Kapacitet pogonskog motora (60 min kratkotrajno)	kW	1.0	1.0	1.0
6.2	Izlazna snaga podiznog motora uz faktor snage od 15 %	kW	2.2	2.2	3.2
6.3	Baterija prema DIN				
6.4	Napon akumulatora/kapacitet nakon pražnjenja od 5 sati	V / Ah	24 / 150 - 250	24 / 250	24 / 250 - 375
6.5	Težina akumulatora	kg	151 - 212	212	212 - 294
8.0 Razno					
8.1	Vrsta upravljanja pogonom		Kontinuirano	Kontinuirano	Kontinuirano
10.7	Nivo buke na razini uha vozača prema EN 12 053:2001 i EN ISO 4871 u radu LpAZ	dB (A)			
10.7.1	Nivo buke na razini uha vozača prema EN 12 053:2001 i EN ISO 4871 pogon / podizanje / prazan hod LpAZ	dB (A)	60 / 60 / 41	60 / 60 / 41	70 / 72 / 41
10.7.2	Vibracije tijela (EN 13 059)		0.8	0.8	0.8
10.7.3	Vibracije dlana-ruke (EN 13 059)		< 2.5	< 2.5	< 2.5

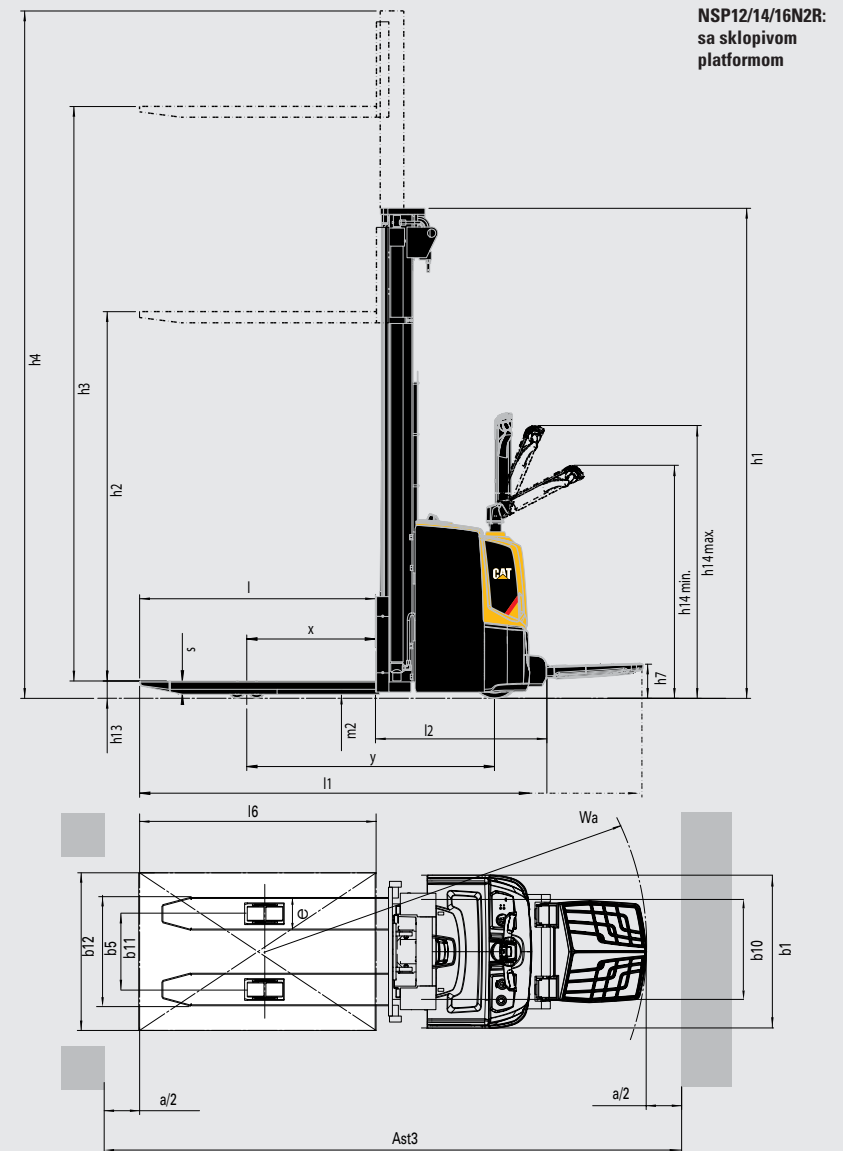

NSP12/14/16N2R:
sa sklopivom
platformom

- Ast = Širina za rad u prolazu
- Ast3 = Radna širina prolaza (b12 < 1000mm)
- Ast = $Wa + \sqrt{(l6 - x)^2 + (b12 / 2)^2} + a$
- Ast3 = $Wa + l6 - x + a$
- Wa = Radijus okretanja
- l6 = Širina palete (800 ili 1000 mm)
- x = Opterećenje osovine kotača na lice vilice
- b12 = Širina palete (1200 mm)
- a = Sigurnosni razmak = 2 x 100 mm

1.0 Karakteristike		
1.1	Proizvođač (kratica)	
1.2	Proizvođačeva oznaka modela	
1.3	Izvor snage	
1.4	Vrsta strojara	
1.5	Nosivost	Q (kg)
1.6	Udaljenost središta tereta	c (mm)
1.8	Od teretne osovine do naličja vilica (spuštene vilice)	x (mm)
1.9	Međuosovinski razmak	y (mm)
2.0 Težina		
2.1b	Težina viličara s maksimalnom težinom akumulatora	kg
2.2	Opterećenje osovine s nazivnim teretom i maksimalnom težinom akumulatora, na pogonskoj/teretnoj strani	kg
2.3	Opterećenje osovine bez tereta i s maksimalnom težinom akumulatora, na strani pogona/tereta	kg
3.0 Kotači		
3.1	Gume: PT=Power Thane, Vul=Vulkollan, P=Polyurethane, N=Najlon, G=Guma pogonska / teretna strana	
3.2	Dimenzije guma, pogonska strana	(mm)
3.3	Dimenzije guma, strana tereta	(mm)
3.4	Dimenzije okretnog kotača (promjer x širina)	(mm)
3.5	Broj kotača, strana pogona/tereta (x=pogonska)	
3.6	Razmak kotača (od sredine kotača), pogonska strana	b10 (mm)
3.7	Razmak kotača (od sredine kotača), strana tereta	b11 (mm)
4.0 Dimenzije		
4.2b	Visina	h1 (mm)
4.3	Slobodno podizanje	h2 (mm)
4.4	Visina podizanja	h3 (mm)
4.5	Ukupna visina s podignutim kranom	h4 (mm)
4.6	Početno podizanje	h5 (mm)
4.9	Visina upravljačke ručice/upravljačke konzole (min./maks.)	h14 (mm)
4.15	Visina vilica, potpuno spuštene	h13 (mm)
4.19	Ukupna duljina, podignuta/spuštena platforma	l1 (mm)
4.20	Duljina do naličja vilica, podignuta/spuštena platforma	l2 (mm)
4.21	Ukupna širina	b1/b2 (mm)
4.22	Dimenzije vilica (debljina, širina, duljina)	s / e / l (mm)
4.24	Širina nosača vilica	b3 (mm)
4.25	Vanjska širina preko vilica	b5 (mm)
4.26	Unutarnja širina potpornih nogu	b4 (mm)
4.32	Visina iznad tla na sredini podvozja (spuštene vilice)	m2 (mm)
4.33c	Radna širina prolaza (Ast) s paletama od 1000 x1200 mm, poprečan teret, podignuta/spuštena platforma	Ast (mm)
4.33d	Radna širina prolaza (Ast3) s paletama od 1000 x1200 mm, poprečan teret, podignuta/spuštena platforma	Ast3 (mm)
4.34a	Radna širina prolaza (Ast) s paletama od 800 x1200 mm, uzdužan teret	Ast (mm)
4.34b	Radna širina prolaza (Ast3) s paletama od 800 x1200 mm, uzdužan teret	Ast3 (mm)
4.34c	Radna širina prolaza (Ast) s paletama od 800 x1200 mm, uzdužan teret, podignuta/spuštena platforma	Ast (mm)
4.34d	Radna širina prolaza (Ast3) s paletama od 800 x1200 mm, uzdužan teret, podignuta/spuštena platforma	Ast3 (mm)
4.35	Polumjer okretanja	Wa (mm)
5.0 Performanse		
5.1	Brzina vožnje, sa/bez tereta	km / h
5.2	Brzina podizanja, sa/bez tereta	m / s
5.3	Brzina spuštanja, sa/bez tereta	m / s
5.7	Svladavanje nagiba, sa/bez tereta	%
5.8	Maksimalan nagib, sa/bez tereta	%
5.9	Vrijeme ubrzavanja (10 metara) sa / bez tereta	s
5.10	Servisne kočnice (mehaničke, hidraulične/električne/pneumatske)	
6.0 Motori		
6.1	Kapacitet pogonskog motora (60 min kratkotrajno)	kW
6.2	Izlazna snaga podiznog motora uz faktor snage od 15 %	kW
6.3	Baterija prema DIN	
6.4	Napon akumulatora/kapacitet nakon pražnjenja od 5 sati	V / Ah
6.5	Težina akumulatora	kg
8.0 Razno		
8.1	Vrsta upravljanja pogonom	
10.7	Nivo buke na razini uha vozača prema EN 12 053:2001 i EN ISO 4871 u radu LpAZ	dB (A)
10.7.1	Nivo buke na razini uha vozača prema EN 12 053:2001 i EN ISO 4871 pogon / podizanje / prazan hod LpAZ	dB (A)
10.7.2	Vibracije tijela (EN 13 059)	
10.7.3	Vibracije dlana-ruke (EN 13 059)	

	Cat Lift Trucks NSP12N2IR	Cat Lift Trucks NSP14N2IR	Cat Lift Trucks NSP16N2IR
Baterija	Baterija	Baterija	Baterija
Pješač/ Na nogama	Pješač/ Na nogama	Pješač/ Na nogama	Pješač/ Na nogama
1200	1400	1600	
600	600	600	
925	925	925	
1615	1615	1615	
1390	1435	1440	
1220 / 1370	1280 / 1555	1315 / 1725	
995 / 395	1010 / 425	1010 / 430	
Vul / Vul	Vul / Vul	Vul / Vul	
230 x 70	230 x 70	230 x 70	
85 x 90	85 x 75	85 x 75	
125 x 60	125 x 60	125 x 60	
1 + 1 x / 2	1 + 1 x / 4	1 + 1 x / 4	
517	517	517	
385	385	385	
Pogledajte tablice	Pogledajte tablice	Pogledajte tablice	
Pogledajte tablice	Pogledajte tablice	Pogledajte tablice	
Pogledajte tablice	Pogledajte tablice	Pogledajte tablice	
Pogledajte tablice	Pogledajte tablice	Pogledajte tablice	
115	115	115	
1150 / 1350	1150 / 1350	1150 / 1350	
90	90	90	
2127 / 2607	2127 / 2607	2127 / 2607	
977 / 1457	977 / 1457	977 / 1457	
800	800	800	
56 / 186 / 1150	56 / 186 / 1150	56 / 186 / 1150	
752	752	752	
570	570	570	
-	-	-	
20	20	20	
2773 / 3253	2773 / 3253	2773 / 3253	
2243 / 2723	2243 / 2723	2243 / 2723	
2653 / 3133	2653 / 3133	2653 / 3133	
2443 / 2923	2443 / 2923	2443 / 2923	
1968 / 2448	1968 / 2448	1968 / 2448	
Električne	Električne	Električne	
1.0	1.0	1.0	
2.2	2.2	3.2	
24 / 150 - 250	24 / 250	24 / 250 - 375	
151 - 212	212	212 - 294	
Kontinuirano	Kontinuirano	Kontinuirano	
60 / 60 / 41	60 / 60 / 41	70 / 72 / 41	
0.8	0.8	0.8	
< 2.5	< 2.5	< 2.5	

NSP12/14/16N2IR: sa sklopivom platformom

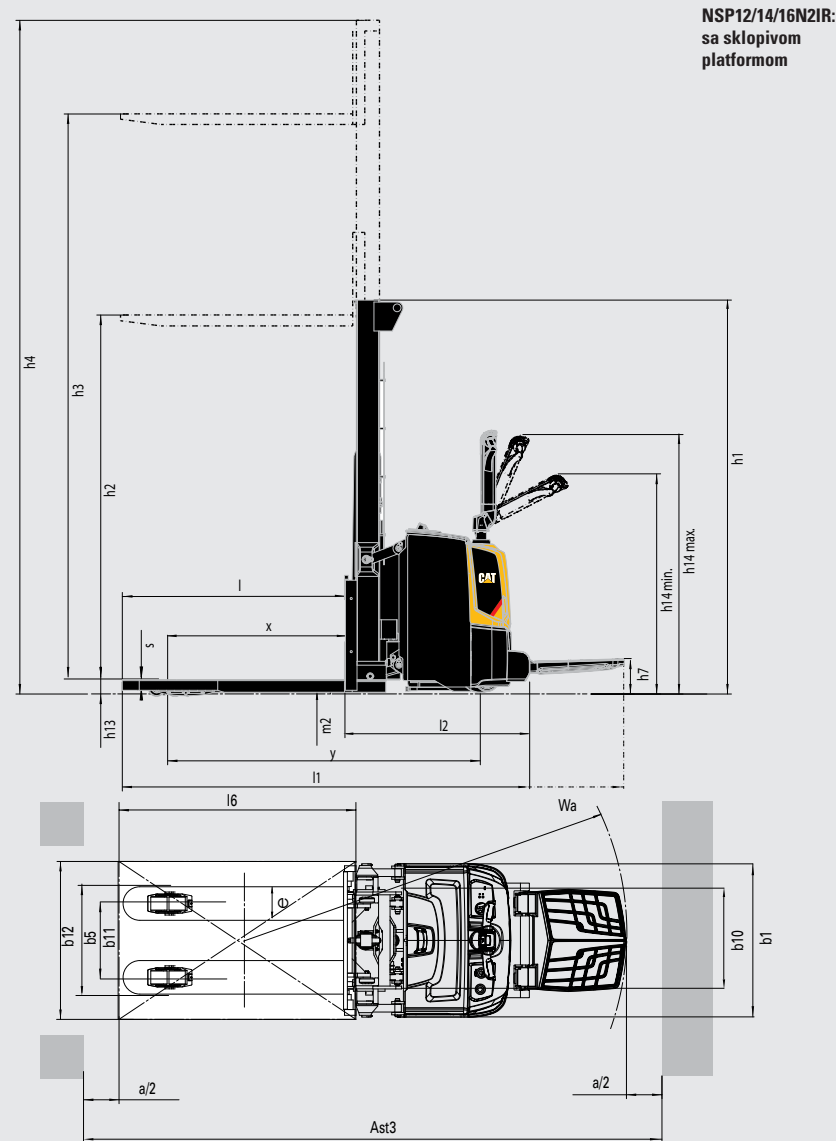

- Ast = Širina za rad u prolazu
- Ast3 = Radna širina prolaza (b12 < 1000mm)
- Ast = $Wa + \sqrt{(l6 - x)^2 + (b12 / 2)^2} + a$
- Ast3 = $Wa + l6 - x + a$
- Wa = Radijus okretanja
- l6 = Širina palete (800 ili 1000 mm)
- x = Opterećenje osovine kotača na lice vilice
- b12 = Širina palete (1200 mm)
- a = Sigurnosni razmak = 2 x 100 mm

1.0 Karakteristike			Cat Lift Trucks	Cat Lift Trucks
1.1	Proizvođač (kratica)		NSP16N2S	NSP16N2SR
1.2	Proizvođačeva oznaka modela		Baterija	Baterija
1.3	Izvor snage		Pješak	Pješak/ Na nogama
1.4	Vrsta strojara		1600	1600
1.5	Nosivost	Q (kg)	600	600
1.6	Udaljenost središta tereta	c (mm)	650	650
1.8	Od teretne osovine do naličja vilice (spuštene vilice)	x (mm)	1295	1295
1.9	Međuosovinski razmak	y (mm)		
2.0 Težina				
2.1b	Težina viličara s maksimalnom težinom akumulatora	kg	1397	1437
2.2	Opterećenje osovine s nazivnim teretom i maksimalnom težinom akumulatora, na pogonskoj/teretnoj strani	kg	1941 / 1056	1981 / 1056
2.3	Opterećenje osovine bez tereta i s maksimalnom težinom akumulatora, na strani pogona/tereta	kg	945 / 452	985 / 452
3.0 Kotači				
3.1	Gume: PT=Power Thane, Vul=Vulkollan, P=Polyurethane, N=Najlon, G=Guma pogonska / teretna strana		Vul / Vul	Vul / Vul
3.2	Dimenzije guma, pogonska strana	(mm)	230 x 70	230 x 70
3.3	Dimenzije guma, strana tereta	(mm)	85 x 75	85 x 75
3.4	Dimenzije okretnog kotača (promjer x širina)	(mm)	125 x 60	125 x 60
3.5	Broj kotača, strana pogona/tereta (x=pogonska)		1 + 1 x / 4	1 + 1 x / 4
3.6	Razmak kotača (od sredine kotača), pogonska strana	b10 (mm)	517	517
3.7	Razmak kotača (od sredine kotača), strana tereta	b11 (mm)	1025-1425	1025-1425
4.0 Dimenzije				
4.2b	Visina	h1 (mm)	Pogledajte tablice	Pogledajte tablice
4.3	Slobodno podizanje	h2 (mm)	Pogledajte tablice	Pogledajte tablice
4.4	Visina podizanja	h3 (mm)	Pogledajte tablice	Pogledajte tablice
4.5	Ukupna visina s podignutim kranom	h4 (mm)	Pogledajte tablice	Pogledajte tablice
4.6	Početno podizanje	h5 (mm)	-	-
4.9	Visina upravljačke ručice/upravljačke konzole (min./maks.)	h14 (mm)	1050 / 1372	1150 / 1350
4.15	Visina vilica, potpuno spuštene	h13 (mm)	85	85
4.19	Ukupna duljina, podignuta/spuštena platforma	l1 (mm)	1967	2087 / 2567
4.20	Duljina do naličja vilica, podignuta/spuštena platforma	l2 (mm)	817	937 / 1417
4.21	Ukupna širina	b1/b2 (mm)	800 / 1140 - 1575	800 / 1140 - 1575
4.22	Dimenzije vilica (debljina, širina, duljina)	s / e / l (mm)	40 / 100 / 1150	40 / 100 / 1150
4.24	Širina nosača vilica	b3 (mm)	980	980
4.25	Vanjska širina preko vilica	b5 (mm)	260-900	260-900
4.26	Unutarnja širina potpornih nogu	b4 (mm)	900-1300	900-1300
4.32	Visina iznad tla na sredini podvozja (spuštene vilice)	m2 (mm)	20	20
4.33c	Radna širina prolaza (Ast) s paletama od 1000 x1200 mm, poprečan teret, podignuta/spuštena platforma	Ast (mm)	2430	2550 / 3030
4.33d	Radna širina prolaza (Ast3) s paletama od 1000 x1200 mm, poprečan teret, podignuta/spuštena platforma	Ast3 (mm)	2085	2205 / 2685
4.34a	Radna širina prolaza (Ast) s paletama od 800 x1200 mm, uzdužan teret	Ast (mm)		
4.34b	Radna širina prolaza (Ast3) s paletama od 800 x1200 mm, uzdužan teret	Ast3 (mm)		
4.34c	Radna širina prolaza (Ast) s paletama od 800 x1200 mm, uzdužan teret, podignuta/spuštena platforma	Ast (mm)	2415	2535 / 3015
4.34d	Radna širina prolaza (Ast3) s paletama od 800 x1200 mm, uzdužan teret, podignuta/spuštena platforma	Ast3 (mm)	2285	2405 / 2885
4.35	Polumjer okretanja	Wa (mm)	1535	1655 / 2135
5.0 Performanse				
5.1	Brzina vožnje, sa/bez tereta	km / h	6.0 / 6.0	6.0 / 6.0
5.2	Brzina podizanja, sa/bez tereta	m / s	0.14 / 0.27	0.14 / 0.27
5.3	Brzina spuštanja, sa/bez tereta	m / s	0.35 / 0.40	0.35 / 0.40
5.7	Svladavanje nagiba, sa/bez tereta	%		
5.8	Maksimalan nagib, sa/bez tereta	%	8 / 15	8 / 15
5.9	Vrijeme ubrzavanja (10 metara) sa / bez tereta	s		
5.10	Servisne kočnice (mehaničke, hidraulične/električne/pneumatske)		Električne	Električne
6.0 Motori				
6.1	Kapacitet pogonskog motora (60 min kratkotrajno)	kW	1.0	1.0
6.2	Izlazna snaga podiznog motora uz faktor snage od 15 %	kW	3.2	3.2
6.3	Baterija prema DIN			
6.4	Napon akumulatora/kapacitet nakon pražnjenja od 5 sati	V / Ah	24 / 250 - 375	24 / 250 - 375
6.5	Težina akumulatora	kg	212 - 294	212 - 294
8.0 Razno				
8.1	Vrsta upravljanja pogonom		Kontinuirano	Kontinuirano
10.7	Nivo buke na razini uha vozača prema EN 12 053:2001 i EN ISO 4871 u radu LpAZ	dB (A)		
10.7.1	Nivo buke na razini uha vozača prema EN 12 053:2001 i EN ISO 4871 pogon / podizanje / prazan hod LpAZ	dB (A)	70 / 72 / 41	70 / 72 / 41
10.7.2	Vibracije tijela (EN 13 059)		-	0.8
10.7.3	Vibracije dlana-ruke (EN 13 059)		< 2.5	< 2.5

$Ast = \text{Širina za rad u prolazu}$
 $Ast3 = \text{Radna širina prolaza (b12 < 1000mm)}$
 $Ast = Wa + \sqrt{(l6 - x)^2 + (b12 / 2)^2} + a$
 $Ast3 = Wa + l6 - x + a$
 $Wa = \text{Radijus okretanja}$
 $l6 = \text{Širina paleta (800 ili 1000 mm)}$
 $x = \text{Opterećenje osovine kotača na lice vilice}$
 $b12 = \text{Širina paleta (1200 mm)}$
 $a = \text{Sigurnosni razmak} = 2 \times 100 \text{ mm}$

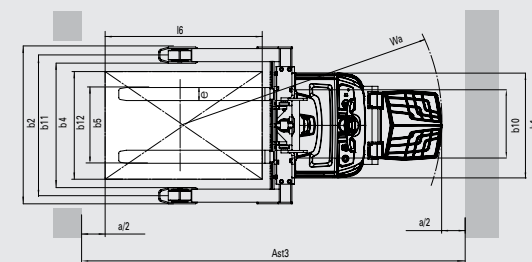
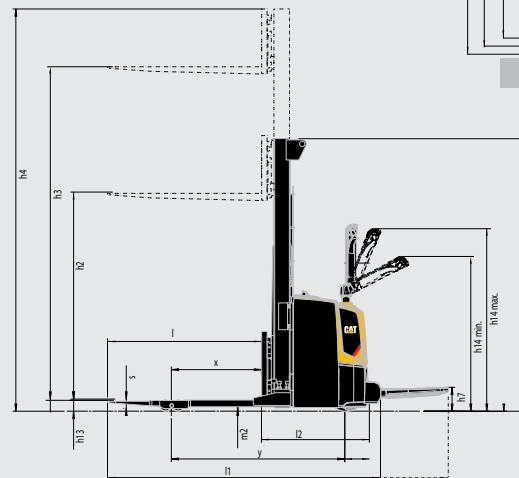
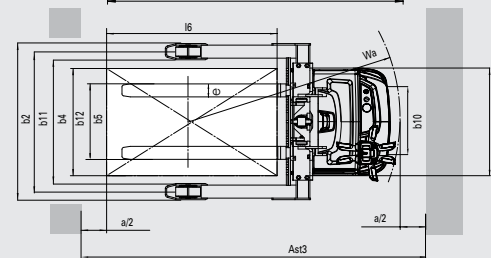
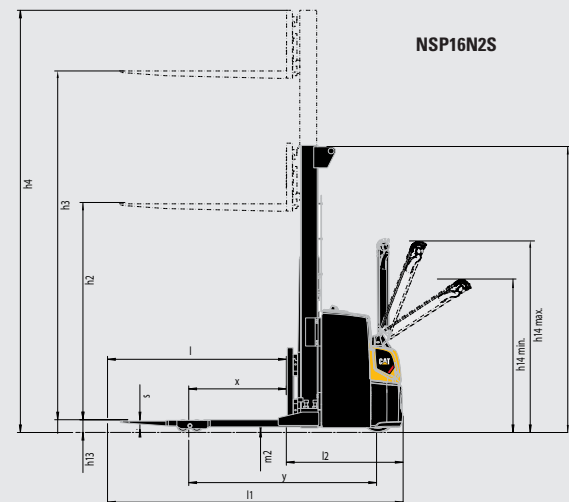

NSP16N2SR:
sa sklopivom platformom

NSP12PC			
Tip stupa	h3+h13	h1*	h2+h13
	mm	mm	mm
Dupleks bez slobodnog dizanja	1790	1400	NA
	2090	1550	NA

* h1 zatvorena visina stupa uključuje zaštitu od polikarbonata. Visina stupa bez zaštitna prsta je 1343mm/1493mm

NSP10N2				
Tip stupa	h3+h13	h1*	h4	h2+h13
	mm	mm	mm	mm
Simpleks	1500	1980	1980	1500
Dupleks	2500	1775	3000	195
	2900	1975	3400	195
	3300	2175	3800	195

NSP12/14/16N2 / NSP12/14 / 16N2R				
Tip stupa	h3+h13	h1*	h4	h2+h13
	mm	mm	mm	mm
Simpleks	1500	1950	1950	1500
	2500	1835	3000	200
	2900	2035	3400	200
	3300	2235	3800	200
	3600	2385	4100	200
	4300	2735	4800	200
Dupleks slobodno dizanje	2500	1775	2940	1355
	2900	1975	3340	1555
	3300	2235	3800	1755
	3600	2385	4100	1905
	4300	2735	4800	2255
Tripleks	4100	1955	4640	
	4300	2020	4840	
	4700	2153	5250	
	5400*	2385	5940	
Tripleks slobodno podizanje	4100	1955	4640	1475
	4300	2020	4840	1540
	4700	2153	5250	1673
	5400*	2385	5940	1905

NSP12/14/16N2I / NSP12/14/16N2IR				
Tip stupa	h3+h13	h1*	h4	h2+h13
	mm	mm	mm	mm
Simpleks	1500	2055	2055	1505
	2500	1940	3105	200
	2900	2140	3505	200
	3300	2340	3905	200
	3600	2490	4205	200
	4300	2840	4905	200
	Dupleks slobodno dizanje	2500	1940	3105
2900		2140	3505	1560
3300		2340	3905	1760
3600		2490	4205	1910
4300		2840	4905	2260
Tripleks	4100	2060	4745	
	4300	2125	4945	
	4700	2260	5345	
	5400*	2490	6045	
	Tripleks slobodno podizanje	4100	2060	4745
4300		2125	4945	1545
4700		2260	5345	1673
5400*		2490	6045	1910

NSP16N2S / NSP16N2SR				
Tip stupa	h3+h13	h1*	h4	h2+h13
	mm	mm	mm	mm
Simpleks	1500	2030	2030	1500
	2500	1915	3080	195
	2900	2115	3480	195
	3300	2315	3880	195
	3600	2465	4180	195
	4300	2815	4880	195
	Dupleks slobodno dizanje	2500	1915	3080
2900		2115	3480	1555
3300		2315	3880	1755
3600		2465	4180	1905
4300		2815	4880	2255
Tripleks	4100	2035	4720	
	4300	2100	4920	
	4700	2233	5320	
	5400*	2465	6020	
Tripleks slobodno podizanje	4100	2035	4720	1475
	4300	2100	4920	1540
	4700	2233	5320	1753
	5400*	2465	6020	1905

Učinak i kapacitet stupa

- * = samo NSP14-16N2R & NSP14-16N2(I)R
- S = Simpleks
- DS = Dupleks s jasnim pogledom
- DEV = Dupleks s potpunim slobodnim dizanjem
- TR = Tripleks s jasnim pogledom
- TREV = Tripleks s potpunim slobodnim dizanjem
- h3+h13 = Visina dizanja
- h1 = Visina spuštenog stupa
- h4 = Visina podignutog stupa
- h2+h13 = Slobodno podizanje



LITIJ-IONSKE BATERIJE

UZMITE U OBZIR TEHNOLOGIJU LI-ION AKUMULATORA NA MODELU NSP12PC



Tehnologija litij-ionskih baterija odsad je dostupna u opciji kod većine proizvodnog programa električnih Cat® viličara s protutežom i viličara za skladišta. Iako akumulatori od olova i kiseline i dalje ostaju popularan izbor kod naših klijenata jer nude mnogo prednosti, ipak imaju i svoje izazove koje pak litij-ionska baterija može savladati.

Najznačajniju promjenu pri prijelazu na litij-ionsku tehnologiju možda predstavlja mogućnost punjenja. Umjesto zamjene akumulatora između smjena, stroj se jednostavno poveže na priključak za brzo punjenje za vrijeme kraćih pauza pa se ista baterija može upotrebljavati cijeli dan. Zahvaljujući tome, zajedno sa sigurnosnim prednostima i prednostima za okoliš, litij-ionska baterija vrlo je privlačno alternativno rješenje.



DULJE
TRAJANJE



VEĆE
UČINKOVITOSTI



DULJI
RAD

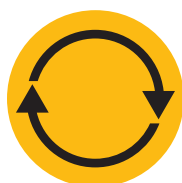

DOSLJEDNO VISOKA
UČINKOVITOST



BRŽE
PUNJENJE



BEZ ZAMJENE
AKUMULATORA



BEZ DNEVNIH
ODRŽAVANJA



UGRAĐENA
ZAŠTITA

Prednosti Cat litij-ionske tehnologije nad tehnologije s olovom i kiselinom

Kod prijelaza na litij-ionske baterije u početku je trošak veći, ali treba uzeti u obzir daljnje uštede po pitanju energije, opreme, rada i vremena zastoja.

- **Dulje trajanje** – 3 do 4 puta više od trajanja olovno-kiselinskih – smanjuje ukupna ulaganja u baterije
- **Veća učinkovitost** – gubici energije tijekom punjenja i pražnjenja su do 30% manji pa se potrošnja struje smanjuje
- **Dulje vrijeme rada** - zahvaljujući većoj učinkovitosti baterije i mogućnosti punjenja u bilo koje vrijeme bez oštećivanja baterije ili skraćivanja njezinog radnog vijeka
- **Dosljedno visoka učinkovitost** – uz više konstantnu krivulju napona – zadržava veću produktivnost viličara, čak i pri kraju smjene
- **Brže punjenje** - omogućuje punjenje do kraja u samo 1 sat s pomoću brzih punjača
- **Nema zamjene baterije** - brzo punjenje - 15 minuta za nekoliko dodatnih sati rada - omogućava neprekidni rad uz samo jednu bateriju i smanjuje potrebu za kupnjom, pohranom i održavanjem rezervnih
- **Nema dnevnih održavanja** - baterija ostaje na viličaru tijekom punjenja i nema potrebe za dopunjavanjem vode ili provjerom elektrolita
- **Nema plina** - niti prolijevanja kiseline - izbjegava trošak prostora, opreme i rada za prostoriju s baterijama i sustav ventilacije
- **Ugrađena zaštita** - inteligentni sustav upravljanja baterijom (BMS) automatski sprječava pretjerano pražnjenje, punjenje, napon i temperaturu, te gotovo eliminira pogreške tijekom upotrebe

Dostupne su baterije i punjači različitog kapaciteta. Vaš će zastupnik identificirati najbolju kombinaciju za vaše potrebe. Pitajte svog distributera i o 5-godišnjim dodatnim jamstvima podložnim godišnjim provjerama koje dodatno ulijevaju pouzdanost.

info@catliftruck.com | www.catliftruck.com

WC:SC1991(02/21) ©2021, MLE B.V. All Rights Reserved. CAT, CATERPILLAR, LET'S DO THE WORK, njihovi logotipi, "Caterpillar Yellow" i komercijalna oprema "Power Edge" i Cat "Modern Hex" kao i poslovni identitet i identitet proizvoda koji se ovdje upotrebljavaju, zaštitni su znakovi tvrtke Caterpillar i ne mogu se upotrebljavati bez prethodnog dopuštenja.

NAPOMENA: Specifikacije performansi se mogu razlikovati ovisno o standardnim proizvođačkim tolerancijama, stanju vozila, vrsti guma, uvjetima tla ili površine, primjeni i radnom okruženju. Viličari mogu biti prikazani s nestandardnim opcijama. Specifični zahtjevi glede performansi i lokalno dostupne konfiguracije treba raspraviti s vašim dobavljačem za Cat viličare. Cat viličari slijede politiku neprekidnog poboljšanja proizvoda. Iz tog se razloga neki materijali, opcije i specifikacije mogu promijeniti bez obavijesti.



DOWNLOAD
BROCHURE



WATCH
VIDEOS



DOWNLOAD
OUR APP

