



NVT11
NVT12
NVT13
NVT14
NVT15
NVT15XL*
NVT20*

DIE PERFEKTE PASSFORM

VORLÄUFIGE TECHNISCHE DATEN

MAN-UP-SCHUBMASTSTAPLER 48/80V, 1,1 - 2,0 TONNEN



MODULARE FLEXIBILITÄT FÜR MAXIMALE LAGEREFFIZIENZ

DIESE STAPLER EIGNEN SICH PERFEKT ZUM STAPELN UND KOMMISSIONIEREN IN SEHR SCHMALEN GÄNGEN UND HOCHREGALEN UND LASSEN SICH GENAU AN IHRE PLATZ-, LAST- UND BEDIENERANFORDERUNGEN ANPASSEN. ÜBERLEGENE ERGONOMIE UND KOMFORT MACHEN DIE BETDIENUNG ZUM VERGNÜGEN, WÄHREND STARKE LEISTUNG UND NIEDRIGE BETRIEBSKOSTEN DEN GEWINN STEIGERN.



Die sieben Modelle der NVT-Baureihe decken Hubhöhen von bis zu 19 Metern* und Kapazitäten zwischen 1,1 und 2,0 Tonnen ab. Dank des modularen Aufbaus kann jedes Modell nahezu unbegrenzt an die spezifischen Anforderungen Ihrer Räumlichkeiten und Anwendung angepasst werden.

Für optimale Raumausnutzung können Staplergesamtbreiten von 1,0 bis 1,9 Metern spezifiziert werden - in Schritten von 5 Zentimetern oder sogar weniger. Eine Vielzahl von Masten und Schwenk- oder Teleskopgabeln kann für unterschiedliche Lasten und Regalanordnungen gewählt werden.

Fortschrittliche Konstruktionstechnologie reduziert das Gewicht von Mast, Kabine und Chassis für eine schnellere und energieeffizientere Performance, optimiert jedoch die Stabilität. Jede Staplerkomponente, jedes System oder jede Struktur ist außerdem für geringen Verschleiß, hohen Schutz und minimale Wartungsanforderungen ausgelegt.

Die komfortable und ergonomisch ausgestattete Kabine kann mit einer von mehreren Konsolen-Optionen und Anordnungen ausgestattet werden, um Bediener und Unternehmen gerecht zu werden. Die Benutzung der Bedienelemente und der gut lesbaren Anzeige ist einfach und intuitiv.

* Die Modelle NVT15XL und NVT20 sind auf Anfrage für spezifische Anwendungen erhältlich. Eine Hubhöhe von 19 Metern ist nur mit dem NVT15XL möglich.

GERINGERE BETRIEBSKOSTEN

- Geringes Gewicht reduziert Energieverbrauch und Verschleiß und steigert die Leistung.
- Ein separates Proportionalventil regelt die Absenkgeschwindigkeit der Kabine effizienter, für eine längere Batterielaufzeit und höhere Lebensdauer der Komponenten.
- Niedriger Schwerpunkt und Leichtbauweise vermeiden die Notwendigkeit von Lastradbremsten, die eine regelmäßige Einstellung, Wartung und den Austausch von Verschleißteilen erfordern würden.
- Die einstellbare Lastradhöhe ermöglicht den einfachen Ausgleich von Verschleißunterschieden zwischen den Rädern oder bei Beschädigung eines Rades, sodass ein paarweiser Austausch nicht erforderlich ist.
- Schmierstellen verbessern die Leistung und Langlebigkeit aller Kabinen- und Mastlager.
- Ein großer Abstand zwischen den Hilfshubmastlagern verringert die Durchbiegung, senkt die Lagerbelastung und erhöht die Lebensdauer.
- Große, geschlossene Radkästen in Kombination mit Führungsrollen schützen die Lasträder vor Beschädigungen.
- Die Lenkkette ist verstellbar, weniger schmutzempfindlich und wesentlich verschleißbeständiger als die Alternative mit Stirnrad.
- Stabile Stahltüren umschließen den Motorraum, schützen die internen Komponenten - einschließlich der elektronischen Steuerungen - und lassen sich für einen einfachen, ungehinderten Wartungszugang öffnen.
- Eine schnelle Fehleranalyse ist über LED-Anzeigen, PC-Verbindung oder aus der Ferne über Mobilkommunikation möglich, um Reparaturen und Wartung zu vereinfachen und zu beschleunigen.
- Lange Austauschintervalle sparen Zeit und Materialkosten für Artikel wie Mastketten und Hydrauliköl.
- Der Batteriewechsel erfolgt schnell und einfach mit einem Gegengewichtstapler.

KONKURRENZLOSE PRODUKTIVITÄT

- Die flexible Wahl der Kabinen- und Chassisabmessungen - in kleinen Schritten - ermöglicht eine perfekte Anpassung an verschiedene Gänge, Anwendungen und Batterien.
- Modernste AC-Antriebstechnologie sorgt für schnelle Hubgeschwindigkeiten für Gabeln, Masten und Kabinen bei geringen Energieverlusten.
- Beim fortschrittlichen Mastdesign wird die FEM (Finite-Elemente-Methode) zur Optimierung von Stabilität, Gewicht und Leistung angewandt.
- Die Auswahl von Duplex-Masten für alle Hubhöhen bedeutet schnellere und stabilere Leistung, geringeren Energieverbrauch, weniger Wartung und kürzere Staplerlänge als bei Triplex.
- Zu den Triplex-Mastoptionen gehören Versionen ohne Vollfreihub, für höhere Geschwindigkeit und geringeren Wartungsaufwand.
- Das Gabelsortiment umfasst Drehmasten und teleskopierbare Typen, die für verschiedene spezifische Anwendungen geeignet sind.

SICHERHEIT UND ERGONOMIE

- Verstrebungen zwischen Mast und Chassis erhöhen die Steifigkeit des Mastes, während der niedrige Schwerpunkt die Gesamtstabilität des Staplers maximiert.
- Klare Rundumsicht wird durch die hervorragende Sicht durch den Mast, den abgewinkelten Motorraum und das abgerundete Chassis unterstützt.
- Optionale kippbare Seitentüren öffnen sich durch Umklappen der oberen Stange, um die Kommissionierung zu erleichtern.
- Die dünne Stirnwand ermöglicht problemloses Erreichen der Regale, um die kommissionierten Artikel im Container oder auf der Palette zu platzieren.
- Die geräumige und sichere Kabine ist serienmäßig mit teppichbezogenen Wänden, dick gepolstertem Boden, einem Komfortsitz (mit Gewichtseinstellung) und eingebauten Dokumenten- und Gerätehaltern ausgestattet.
- Zahlreiche Sitzoptionen und Zubehör, darunter eine klappbare Version für die Wahl zwischen stehender oder sitzender Bedienung, mit pneumatischem Federmechanismus zum einfachen Wechseln der Konsole zwischen den Positionen.
- Die Auswahl an Bedienkonsolen und Anordnungen ist auf unterschiedliche Bedürfnisse und Vorlieben abgestimmt und ermöglicht in allen Fällen eine einfache Erreichbarkeit und Nutzung der Bedienelemente und des übersichtlichen Bildschirms.



STANDARD AUSSTATTUNG UND OPTIONEN

	NVT11	NVT12	NVT13	NVT14	NVT15	NVT15XL	NVT20
ALLGEMEINES							
Schutzdach mit 4 LED-Spots	●	●	●	●	●	●	●
Spiegel	●	●	●	●	●	●	●
Notfall-Seil	●	●	●	●	●	●	●
Bedienfeld mit Stange mit Kugelhalterung	●	●	●	●	●	●	●
Höhere Seitenschubgeschwindigkeit	●	●	●	●	●	●	●
FAHRGESTELL							
Sonderlackierung, Änderung einer Farbe (Standard RAL)	○	○	○	○	○	○	○
Verlängertes oder verkürztes Chassis	○	○	○	○	○	○	○
Zwillings-/Doppellasträder, Mindestchassisbreite 1450 mm	○	○	○	○	○	○	○
NVT14 mit NVT15-Chassis, Batterie bis 5 PzS 700/775 Ah	○	○	○	○	○	○	○
NVT15 mit Chassis für Batterie 6 PzS 840/930 Ah, spezielles Antriebsrad	○	○	○	○	○	○	○
Schienenführung für Standardprofil, mindestens 80 mm Profilhöhe	○	○	○	○	○	○	○
Schienenführung, mindestens 38 mm Profilhöhe	○	○	○	○	○	○	○
Seitliche Führungsrollen antistatisch	○	○	○	○	○	○	○
Zusätzliche Seitenführungsrolle in der Mitte des Staplers (3 Rollen auf jeder Seite)	○	○	○	○	○	○	○
Induktive Drahtführung 6,25 kHz +/- 30 Hz, 78 mA	○	○	○	○	○	○	○
Leitungstreiber für max. 1200 m Draht, 6,25 kHz	○	○	○	○	○	○	○
HUBGERÜST							
Gabelträgerbreite 850 mm	○	○	○	○	○	○	○
Gabelträgerbreite 1150 mm	○	○	○	○	○	○	○
Kopf-Mitten-Abstand 700 mm (weniger Kapazität)	○	○	○	○	○	○	○
Kopf-Mitten-Abstand 750/800 mm (weniger Kapazität)	○	○	○	○	○	○	○
Mast verkürzen, spezielle geschlossene Höhen	○	○	○	○	○	○	○
Vollständiger Gabelträger für Schwenkgabel 320, 850 mm für Gabelabstand 240 - 795 mm	○	○	○	○	○	○	○
Hydraulische Gabelverstellung, 500 - 800 mm, integriert, Breite des Gabelträgers 1080 mm	○	○	○	○	○	○	○
Seitenschieber +/- 100 mm	○	○	○	○	○	○	○
Teleskopgabel, Breite 1200 mm, Zusatzhub 650 mm	○	○	○	○	○	○	○
Teleskopgabel, Breite 1200 mm, Zusatzhub > 650 mm	○	○	○	○	○	○	○
Teleskopgabel, Breite 1200 mm, Zusatzhub > 650 mm, Profile vor der Last, max. 1000 kg, nicht für Kühllager	○	○	○	○	○	○	○
Teleskopgabeln, abgesenkte Höhe 190 mm, maximale Tragfähigkeit 1000 kg	○	○	○	○	○	○	○
Zusatzhubhöhe 1700 mm mit Schwenkgabel Typ MSG 320	○	○	○	○	○	○	○
Zusatzhubhöhe 2100 oder 2300 mm mit Schwenkgabel Typ MSG 320	○	○	○	○	○	○	○
NVT15 mit Schwenkgabel Typ MSG 120, Zusatzhub 1500 mm	○	○	○	○	○	○	○
NVT15 mit Schwenkgabel Typ MSG 120, Führung am Schutzdach, Zusatzhub 1500 mm	○	○	○	○	○	○	○
KABINE							
Bedienfeld mit Drehschaltern	○	○	○	○	○	○	○
Bedienfeld mit einem Hebel	○	○	○	○	○	○	○
Bedienfeld mit Multifunktionshebel	○	○	○	○	○	○	○
Schwenkbares Bedienfeld zum Kommissionieren (nur mit Stange mit Kugelhalterung oder Drehschalter möglich)	○	○	○	○	○	○	○
Geteiltes Bedienfeld auf der Rückseite, neben dem Sitz, einschließlich Armlehnen	○	○	○	○	○	○	○
Multicheck mit PIN-Code-Zugang, 10 verschiedene Codes, Stundenzähler für Woche und Tag	○	○	○	○	○	○	○
12- oder 24-Volt-Anschluss mit separatem DC-Wandler	○	○	○	○	○	○	○
24-Volt-Anschluss hinter dem Zündschloss, max. 2 Ampere	○	○	○	○	○	○	○

● Standard ○ Option

STANDARD AUSSTATTUNG UND OPTIONEN

	NVT11	NVT12	NVT13	NVT14	NVT15	NVT15XL	NVT20
Armlehnen, verstellbar	○	○	○	○	○	○	○
Beheizter Sitz	○	○	○	○	○	○	○
Luftgefederter Sitz	○	○	○	○	○	○	○
Drehbarer Sitz	○	○	○	○	○	○	○
2 zusätzliche LED-Arbeitsscheinwerfer an beiden Seiten des Schutzdachs	○	○	○	○	○	○	○
2 leistungsstarke LED-Lichtleisten links und rechts am Schutzdach	○	○	○	○	○	○	○
Blinklicht am Mast	○	○	○	○	○	○	○
Blue Spot am Mast nach hinten, funktioniert bei Rückwärtsfahrt	○	○	○	○	○	○	○
Gleichzeitiges Heben von Haupt- und Zusatzhub	○	○	○	○	○	○	○
Klemmbrett DIN A4 in der Kabine	○	○	○	○	○	○	○
Klemmbrett DIN A4 an Universal-Befestigungsschiene	○	○	○	○	○	○	○
Höhenpositionierungssystem (10 Stufen) mit Anzeige, für Kabinenhub (nicht zusammen mit PIN-Code-System)	○	○	○	○	○	○	○
Überlastanzeige	○	○	○	○	○	○	○
Digitale Waage, +/- 25 kg, Messung durch hydraulischen Druck des Zusatzhubmastes	○	○	○	○	○	○	○
Ventilator in der Kabine	○	○	○	○	○	○	○
Schwenk-/Kipp-Seitentüren, speziell zum Kommissionieren	○	○	○	○	○	○	○
Ablage für universelle Befestigungsschiene	○	○	○	○	○	○	○
Akustisches Signal beim Rückwärtsfahren	○	○	○	○	○	○	○
Geschwindigkeitskontrolleinheit GSG2 für lineare Fahrgeschwindigkeiten abhängig von der Hubhöhe, programmierbarer Hubstopp über 500 mm	○	○	○	○	○	○	○
Windschutzscheibe abnehmbar	○	○	○	○	○	○	○
Makrolon-Abdeckung auf dem Schutzdach	○	○	○	○	○	○	○
Makrolon-Fenster vor dem Bedienfeld (nur für EK 1500 mit Schwenkgabel Typ 120)	○	○	○	○	○	○	○
Makrolon-Kabine, Windschutzscheibe abnehmbar	○	○	○	○	○	○	○
Kabinenheizung	○	○	○	○	○	○	○
SPERREN							
Abbremsen am Ende des Gangs, ohne Anhalten (System CAT)	○	○	○	○	○	○	○
Abbremsen und Anhalten am Ende des Gangs (System CAT)	○	○	○	○	○	○	○
Magnete pro Gang	○	○	○	○	○	○	○
Abschaltung von elektrischem Antrieb und Hub mit Überbrückungsschalter	○	○	○	○	○	○	○
Abschaltung von elektrischem Antrieb und Hub mit Überbrückungsschalter außerhalb des Gangs	○	○	○	○	○	○	○
Abschaltung der elektrischen Hubfunktion für Schwenkkopf MSG 320	○	○	○	○	○	○	○
Zonenabhängige Sperren	○	○	○	○	○	○	○
Fahren außerhalb der Führung bis zur maximalen Hubhöhe mit Überbrückungsschalter, 2,5 km/h, Antriebsrad in gerader Position	○	○	○	○	○	○	○
BATTERIE							
Zusätzlicher Batterierahmen für schnellen und einfachen Batteriewechsel mit Gegengewichtstapler	○	○	○	○	○	○	○
Batterierollen in Stapler 48 V 6 PzS/80 V 3 PzS	○	○	○	○	○	○	○
Batterierollstation für 1 Batterie 48 V 6 PzS/80 V 3 PzS zur Befestigung auf dem Boden	○	○	○	○	○	○	○
Batterierollen in Stapler 80 V 5 PzS	○	○	○	○	○	○	○
Batterierollstation für 1 Batterie 80 V 5 PzS zur Befestigung auf dem Boden	○	○	○	○	○	○	○
Mobile Winde für Batteriewechsel zur Befestigung am Chassis	○	○	○	○	○	○	○
Batteriekabel für Batteriewechsel	○	○	○	○	○	○	○
KÜHLLAGER							
Kühlageranwendung, ohne Kabine	○	○	○	○	○	○	○
Kabine für Kühlageranwendungen	○	○	○	○	○	○	○
Induktive Drahtführung 6,25 kHz +/- 30 Hz, 78 mA +/- 15%, Zapi	○	○	○	○	○	○	○
Hebebock zum Entlasten des Antriebsrads beim Laden der Batterie	○	○	○	○	○	○	○
48/80-Volt-Versorgung für die Nacht (Konverter nicht für Kühlagerbereich, ohne Kabel)	○	○	○	○	○	○	○
Teleskopgabeln für Kühlageranwendung	○	○	○	○	○	○	○
SICHERHEIT							
Vorbereitung zur Installation eines Personensicherheitsystems mit Laserscanner	○	○	○	○	○	○	○
Personensicherheitsystem mit 2 Laserscannern, SSZ (einschließlich Vorbereitung)	○	○	○	○	○	○	○

● Standard ○ Option

Kennzeichen		
1.1	Hersteller	
1.2	Typenbezeichnung des Herstellers	
1.3	Antrieb	
1.4	Bedienung	
1.5	Tragfähigkeit	Q (kg)
1.6	Lastschwerpunktabstand	c (mm)
	Abmessung Radachse bis Aussenkante Chassis	x/x1 (mm)
1.9	Radabstand	y (mm)
Gewicht		
2.1	Eigengewicht ohne Last mit maximalem Batteriegewicht	kg
2.2	Achslast mit Last mit maximalem Batteriegewicht, Fahr-/Lastseite	kg
2.3	Achslast ohne Last mit maximalem Batteriegewicht, Fahr-/Lastseite	kg
Räder, Fahrwerk		
3.1	Reifen:PT=Power Thane, Vul=Vulkollan, P=Polyurethane, N=Nylon, G=Gummi Hinter/Vorderachse	
3.2	Radabmessung, Fahrseite	(mm)
3.3	Radabmessung, Lastseite	(mm)
3.5	Anzahl der Räder, Last-/Fahrseite (x=angetrieben)	
Abmessungen		
4.2a	Höhe mit eingefahrenem Hubgerüst	h1 (mm)
4.4	Hubhöhe	h3G+h13 (mm)
4.5	Höhe, Hubgerüst ausgefahren	h4 (mm)
4.7	Höhe Fahrerschutzdach	h6 (mm)
4.8	Sitzhöhe/Standhöhe	h7 (mm)
4.11	Zusatzhub	h9 (mm)
4.14a	Fahrerplattform angehoben	h12 (mm)
4.14b	Kommissionierhöhe	(mm)
4.15	Gabelhöhe, vollständig abgesenkt	h13 (mm)
4.19a	Gesamtlänge	l1 (mm)
4.19b	Gesamtlänge	l1 (mm)
	Länge Stützausleger (standard)	M1S (mm)
4.21	Gesamtbreite	b1 (mm)
4.22a	Gabelzinkenmaße (Dicke/Breite)	s / e (mm)
4.22b	Gabelzinkenmaße (Länge)	l (mm)
4.25	Gabelaußenabstand (min./max.)	b5 (mm)
4.32	Bodenfreiheit Mitte Radstand (Gabeln gesenkt)	m2 (mm)
4.33a	Arbeitsgangbreite (AST) mit Palette 1000 x 1200 mm quer	Ast (mm)
4.34a	Arbeitsgangbreite (AST) mit Palette 800 x 1200 mm längs	Ast (mm)
4.35	Wenderadius	Wa (mm)
Leistungen		
5.1	Fahrgeschwindigkeit (mit/ohne Last)	km / h
5.2	Hubgeschwindigkeit (mit/ohne Last)	m / s
5.3	Senkgeschwindigkeit (mit/ohne Last)	m / s
5.4	Schubgeschwindigkeit (mit/ohne Last)	m / s
5.10	Betriebsbremse	
E-Motor		
6.1	Fahrmotor, Leistung (60 min.)	kW
6.2	Hubmotor, Leistung (15%)	kW
6.4	Batteriespannung, Nennkapazität nach 5 Std. Entladung	V / Ah
6.5	Batteriegewicht	kg
Sonstiges		
8.1	Art der Fahrsteuerung	

Cat Lift Trucks	Cat Lift Trucks	Cat Lift Trucks	Cat Lift Trucks
NVT11	NVT12	NVT13	NVT14
Batterie	Batterie	Batterie	Batterie
Stand-/ Sitz-Hubwagen	Stand-/ Sitz-Hubwagen	Stand-/ Sitz-Hubwagen	Stand-/ Sitz-Hubwagen
1100	1200	1300	1350
600	600	600	600
355/255	355/255	355/255	365/255
1780	1845	1910	1880
4900 - 5600	4950 - 5800	5050 - 5900	5800 - 6900
1600/4400; 1850/4850	1650/4500; 1900/5100	1700/4650; 2000/5200	1800/5300; 2050/6150
2100/2800; 2400/3200	2150/2800; 2450/3350	2250/2800; 2550/3350	2400/3400; 2700/4200
P	P	P	P
343/140	343/140	343/140	343/140
343/140	343/140	343/140	377/178
2/1x	2/1x	2/1x	2/1x
siehe Tabelle	siehe Tabelle	siehe Tabelle	siehe Tabelle
siehe Tabelle	siehe Tabelle	siehe Tabelle	siehe Tabelle
siehe Tabelle	siehe Tabelle	siehe Tabelle	siehe Tabelle
siehe Tabelle	siehe Tabelle	siehe Tabelle	siehe Tabelle
siehe Tabelle	siehe Tabelle	siehe Tabelle	siehe Tabelle
1900	1900	1900	1900
siehe Tabelle	siehe Tabelle	siehe Tabelle	siehe Tabelle
h12 + 1600	h12 + 1600	h12 + 1600	h12 + 1600
90	90	90	90
3275 - 3365 - 3465	3335 - 3425 - 3525	3400 - 3490 - 3590	3375 - 3465 - 3565
3140 - 3230 - 3330	3200 - 3290 - 3390	3265 - 3355 - 3455	3240 - 3330 - 3430
460 - 550 - 650	460 - 550 - 650	460 - 550 - 650	460 - 550 - 650
1000 - 1700	1200 - 1700	1200 - 1700	1200 - 1700
40/120	40/120	40/120	40/120
800 - 1300	800 - 1300	800 - 1300	800 - 1300
530/505 - 795	530/505 - 795	530/505 - 795	530/505 - 795
40	40	40	40
siehe Tabelle	siehe Tabelle	siehe Tabelle	siehe Tabelle
siehe Tabelle	siehe Tabelle	siehe Tabelle	siehe Tabelle
2080	2145	2210	2170
12.0/12.0	12.0/12.0	12.0/12.0	12.0/12.0
0.32/0.40 *	0.31/0.40*	0.52/0.56*	0.49/0.52*
0.45/0.45	0.45/0.45	0.45/0.45	0.45/0.45
up to 0.45	up to 0.45	up to 0.45	up to 0.45
elektrisch	elektrisch	elektrisch	elektrisch
5.0	5.0	7.0	7.0
12.5*	12.5 *	21.0*	21.0*
48 / 775**, ***	48 / 930**, ***	80 / 620***	80 / 465***
1118	1309	1558	1238
stufenlos	stufenlos	stufenlos	stufenlos

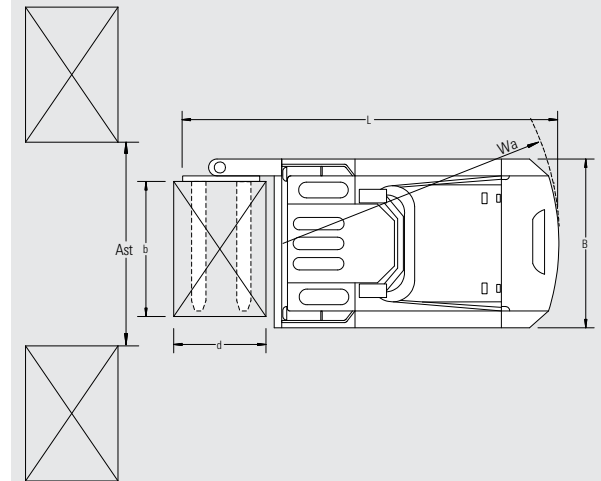
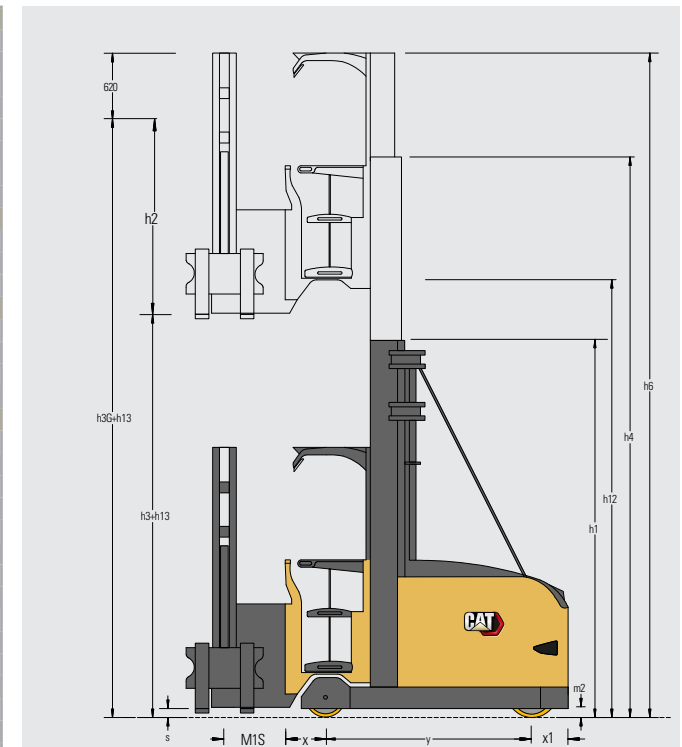

$Ast = Wa - x + l6 + 200$
 Ast = Arbeitsgangbreite
 Wa = Wenderadius

* Höhere Hubgeschwindigkeiten auf Anfrage
 ** Auch in 80 Volt erhältlich
 *** Andere Kapazitäten auf Anfrage

Kennzeichen		
1.1	Hersteller	
1.2	Typenbezeichnung des Herstellers	
1.3	Antrieb	Batterie
1.4	Bedienung	
1.5	Tragfähigkeit	Q (kg)
1.6	Lastschwerpunktabstand	c (mm)
	Abmessung Radachse bis Aussenkante Chassis	x/x1 (mm)
1.9	Radabstand	y (mm)
Gewicht		
2.1	Eigengewicht ohne Last mit maximalem Batteriegewicht	kg
2.2	Achslast mit Last mit maximalem Batteriegewicht, Fahr-/Lastseite	kg
2.3	Achslast ohne Last mit maximalem Batteriegewicht, Fahr-/Lastseite	kg
Räder, Fahrwerk		
3.1	Reifen:PT=Power Thane, Vul=Vulkollan, P=Polyurethane, N=Nylon, G=Gummi Hinter/Vorderachse	
3.2	Radabmessung, Fahrseite	(mm)
3.3	Radabmessung, Lastseite	(mm)
3.5	Anzahl der Räder, Last-/Fahrseite (x=angetrieben)	
Abmessungen		
4.2a	Höhe mit eingefahrenem Hubgerüst	h1 (mm)
4.4	Hubhöhe	h3G+h13 (mm)
4.5	Höhe, Hubgerüst ausgefahren	h4 (mm)
4.7	Höhe Fahrerschutzdach	h6 (mm)
4.8	Sitzhöhe/Standhöhe	h7 (mm)
4.11	Zusatzhub	h9 (mm)
4.14a	Fahrerplattform angehoben	h12 (mm)
4.14b	Kommissionierhöhe	(mm)
4.15	Gabelhöhe, vollständig abgesenkt	h13 (mm)
4.19a	Gesamtlänge	l1 (mm)
4.19b	Gesamtlänge	l1 (mm)
4.19b	Länge Stützausleger (standard)	M1S (mm)
4.21	Gesamtbreite	b1 (mm)
4.22a	Gabelzinkenmaße (Dicke/Breite)	s / e (mm)
4.22b	Gabelzinkenmaße (Länge)	l (mm)
4.25	Gabelaußenabstand (min./max.)	b5 (mm)
4.32	Bodenfreiheit Mitte Radstand (Gabeln gesenkt)	m2 (mm)
4.33a	Arbeitsgangbreite (AST) mit Palette 1000 x 1200 mm quer	Ast (mm)
4.34a	Arbeitsgangbreite (AST) mit Palette 800 x 1200 mm längs	Ast (mm)
4.35	Wenderadius	Wa (mm)
Leistungen		
5.1	Fahrtgeschwindigkeit (mit/ohne Last)	km / h
5.2	Hubgeschwindigkeit (mit/ohne Last)	m / s
5.3	Senkgeschwindigkeit (mit/ohne Last)	m / s
5.4	Schubgeschwindigkeit (mit/ohne Last)	m / s
5.10	Betriebsbremse	
E-Motor		
6.1	Fahrmotor, Leistung (60 min.)	kW
6.2	Hubmotor, Leistung (15%)	kW
6.4	Batteriespannung, Nennkapazität nach 5 Std. Entladung	V / Ah
6.5	Batteriegewicht	kg
Sonstiges		
8.1	Art der Fahrsteuerung	

Cat Lift Trucks	Cat Lift Trucks	Cat Lift Trucks
NVT15	NVT15XL	NVT20
Batterie	Batterie	Batterie
Stand-/ Sitz-Hubwagen	Stand-/ Sitz-Hubwagen	Stand-/ Sitz-Hubwagen
1500	1500	2000
600	600	600
360/270	360/270	360/270
2140	2140	2140
7100 - 8700	8900 - 9400	7400 - 8900
2300/6300; 2950/7250	3000/7400; 3100/7800	2100/7300; 2700/8200
2900/4200; 3550/5150	3500/5400; 3700/5700	3000/4400; 3400/5400
P	P	P
381/152	381/152	381/152
377/178	377/178	377/178
2/1x	2/1x	2/1x
siehe Tabelle	siehe Tabelle	siehe Tabelle
siehe Tabelle	siehe Tabelle	siehe Tabelle
siehe Tabelle	siehe Tabelle	siehe Tabelle
siehe Tabelle	siehe Tabelle	siehe Tabelle
siehe Tabelle	siehe Tabelle	siehe Tabelle
1900	1900	1500
siehe Tabelle	siehe Tabelle	siehe Tabelle
h12 + 1600	h12 + 1600	h12 + 1600
90	90	90
3650 - 3740 - 3840	3650 - 3740 - 3840	3740 - 3840
3515 - 3605 - 3705	3515 - 3605 - 3705	3605 - 3705
460 - 550 - 650	460 - 550 - 650	550 - 650
1200 - 1700	1600 - 1900	1200 - 1700
40/120	40/120	40/120
800 - 1300	800 - 1300	800 - 1300
530/505 - 795	530/505 - 795	240 - 795
40	40	40
siehe Tabelle	siehe Tabelle	siehe Tabelle
siehe Tabelle	siehe Tabelle	siehe Tabelle
2445	2445	2445
12.0/12.0	12.0/12.0	12.0/12.0
0.48/0.52*	0.44/0.52	0.48/0.56
0.45/0.45	0.45/0.45	0.45/0.45
up to 0.45	up to 0.45	0.20/0.20
elektrisch	elektrisch	elektrisch
7.0	7.0	7.0
21.0*	32.0	32.0*
80 / 775***	80 / 775***	80 / 775***
1862	1862	1862
stufenlos	stufenlos	stufenlos

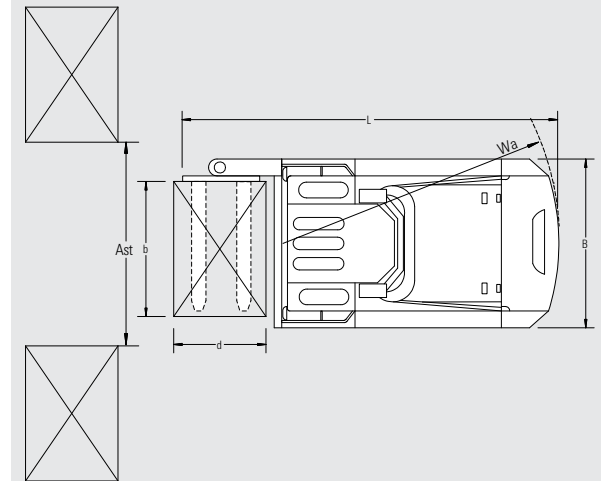
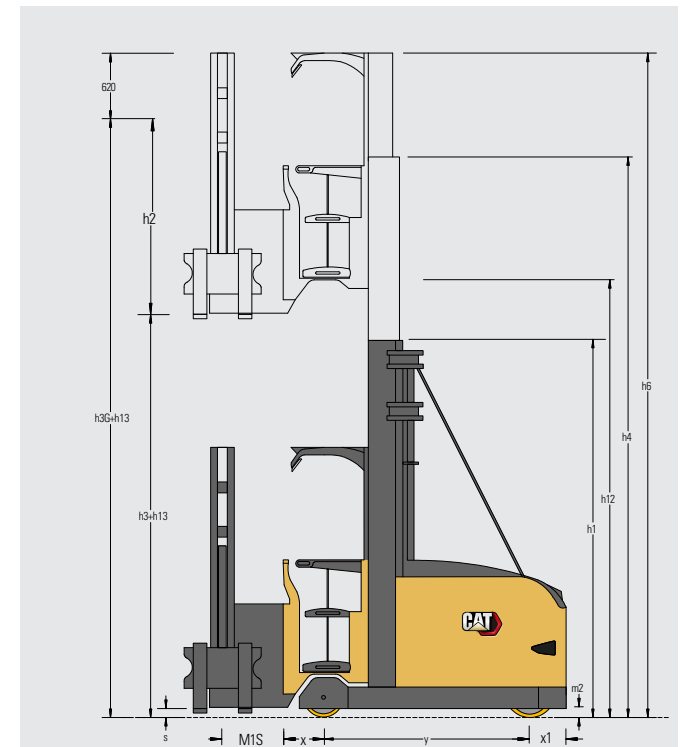

Ast = Wa-x+l6+200
 Ast = Arbeitsgangbreite
 Wa = Wenderadius

* Höhere Hubgeschwindigkeiten auf Anfrage
 ** Auch in 80 Volt erhältlich
 *** Andere Kapazitäten auf Anfrage

Bau- und Hubhöhen des Duplex-Hubgerüsts mit Schwenkgabel, Zusatzhub 1900 mm oder 2300 mm (optional)

					NVT11 - NVT13	NVT14/NVT15	NVT15XL	NVT20
Gesamthubhöhe mit 1900 mm Zusatzhub	Gesamthubhöhe mit 2300 mm Zusatzhub	Kabinenhubhöhe	Höhe Plattform ausgefahren	Erweiterte Hubhöhe Kabine **	Duplex-Mast Bauhöhe eingefahren *	Duplex-Mast Bauhöhe eingefahren *	Duplex-Mast Bauhöhe eingefahren	Duplex-Mast Bauhöhe eingefahren ***
h3G+h13 mm	h3G+h13 mm	h3+h13 mm	h12 mm	h6 mm	h1 mm	h1 mm	h1 mm	h1 mm
4400	4800	2500	2820	5020	2600	-	-	-
4900	5300	3000	3320	5520	2745	-	-	-
5400	5800	3500	3820	6020	2995	2920	-	3170
5900	6300	4000	4320	6520	3245	3170	-	3420
6400	6800	4500	4820	7020	3495	3420	-	3670
6900	7300	5000	5320	7520	3745	3670	-	3920
7400	7800	5500	5820	8020	3995	3920	-	4170
7900	8300	6000	6320	8520	4245	4170	-	4420
8400	8800	6500	6820	9020	4495	4420	-	4670
8900	9300	7000	7320	9520	4745	4670	-	4920
9400	9800	7500	7820	10020	4995	4920	-	5170
9900	10300	8000	8320	10520	5245	5170	-	5420
10400	10800	8500	8820	11020	-	5420	-	5670
10900	11300	9000	9320	11520	-	5670	-	5920
11400	11800	9500	9820	12020	-	5920	-	6170
11900	12300	10000	10320	12520	-	6170	-	6420
12400	12800	10500	10820	13020	-	6420	-	6670
12900	13300	11000	11320	13520	-	6670	-	6920
13400	13800	11500	11820	14020	-	6920	-	7170
13900	14300	12000	12320	14520	-	7170	7420	-
14400	14800	12500	12820	15020	-	-	7670	-
14900	15300	13000	13320	15520	-	-	7920	-
15400	15800	13500	13820	16020	-	-	8170	-
15900	16300	14000	14320	16520	-	-	8420	-

*NVT11 maximale geschlossene Höhe 4745 mm; *NVT14 maximale geschlossene Höhe 6170 mm; andere geschlossene/Hubhöhen auf Anfrage.
 Erweiterte Höhe mit 2300 mm Zusatzhub + 600 mm; *NVT20 reduzierte Gesamthubhöhen, Zusatzhub = 1500 mm; andere Höhen auf Anfrage.



info@catlifttruck.com | www.catlifttruck.com

WGSC2011(03/20) ©2020, MLE B.V. Alle Rechte vorbehalten. CAT, CATERPILLAR, LETS DO THE WORK ihre jeweiligen Logos und "Caterpillar Yellow," sowie die hierin verwendete "Power Edge" und Cat "Modern Hex" Corporate und Product Identity, sind Warenzeichen von Caterpillar und dürfen nicht ohne Genehmigung verwendet werden.

HINWEIS: Leistungsspezifikationen können abhängig von den Standardfertigungstoleranzen, dem Zustand des Fahrzeugs, dem Reifenzustand, den Bodenbedingungen, der Anwendung oder der Betriebsumgebung variieren. Gabelstapler sind unter Umständen mit nicht serienmäßigen Optionen abgebildet. Besondere Leistungsanforderungen und lokal verfügbare Konfigurationen sollten Sie mit Ihrem Cat Lift Trucks Händler besprechen. Cat Lift Trucks verfolgt eine Politik der ständigen Produktverbesserung. Aus diesem Grund können bestimmte Materialien, Optionen und technische Daten ohne vorherige Ankündigung geändert werden.

Bau- und Hubhöhen des Triplex-Hubgerüsts mit Schwenkgabel, Zusatzhub 1900 mm oder 2300 mm (optional)

					NVT11 - NVT13	NVT14/NVT15	NVT15XL
Gesamthubhöhe mit 1900 mm Zusatzhub	Gesamthubhöhe mit 2300 mm Zusatzhub	Kabinenhubhöhe	Höhe Plattform ausgefahren	Erweiterte Hubhöhe Kabine **	Triplex-Mast Bauhöhe eingefahren *	Triplex-Mast Bauhöhe eingefahren	Triplex-Mast Bauhöhe eingefahren
h3G+h13 mm	h3G+h13 mm	h3+h13 mm	h12 mm	h6 mm	h1 mm	h1 mm	h1 mm
5650	6050	3750	4070	6270	2600	-	-
6400	6800	4500	4820	7020	2745	-	-
7150	7550	5250	5570	7770	2995	2920	-
7900	8300	6000	6320	8520	3245	3170	-
8650	9050	6750	7070	9270	3495	3420	-
9400	9800	7500	7820	10020	3745	3670	-
10150	10550	8250	8570	10770	3995	3920	-
10900	11300	9000	9320	11520	-	4170	-
11650	12050	9750	10070	12270	-	4420	-
12400	12800	10500	10820	13020	-	4670	4920
13150	13550	11250	11570	13770	-	4920	5170
13900	14300	12000	12320	14520	-	5170	5420
14650	15050	12750	13070	15270	-	5420	5670
15400	15800	13500	13820	16020	-	-	5920
16150	16550	14250	14570	16770	-	-	6170

*NVT11 maximale geschlossene Höhe 3495 mm; **erweiterte Höhe mit 2300 mm Zusatzhub + 400 mm; andere geschlossene/Hubhöhen auf Anfrage.
 Gesamtlänge mit Triplex-Mast: NVT11/12/13 ist 35 mm länger; NVT14/15 ist 125 mm länger; NVT14 geschlossene Höhe > 4170 mm gleiche Länge wie NVT15.

Gangbreite je nach Last-/Palettenabmessungen

Lastabmessungen				NVT11	NVT12/NVT13	NVT14	NVT15/NVT20
Tiefe	Breite	Abstand zwischen Lasten**	Auslegerlänge	Breite des Transfergangs*	Breite des Transfergangs*	Breite des Transfergangs*	Breite des Transfergangs*
mm	mm	Ast mm	M1S mm	mm	mm	mm	mm
1240	835	1700	460	3480	3530	3595	3820
1200	800	1650	460	3460	3510	3575	3800
1200	1000	1650	550	3540	3600	3655	3890
1200	1200	1650	650	3630	3690	3745	3980
1000	800	1450	460	3380	3440	3495	3730
1000	1000	1450	550	3460	3520	3585	3820
1000	1200	1450	650	3560	3610	3675	3910
800	800	1400	460	3360	3420	3485	3710
800	1000	1400	550	3450	3500	3565	3800
800	1200	1400	650	3540	3600	3655	3900
835	1240	1400	650	3540	3600	3655	3900

*Transfergangbreite ohne Last und 580 mm Gabelträgerbreite, mit mechanischer Führung + 300 mm, mit Drahtführung + 800 mm empfohlen.
 Gangbreite für mechanische Führung und Duplex-Mast; reduzierte Staplerlängen auf Anfrage. ** NVT20 + 50 mm.



DOWNLOAD BROCHURE



WATCH VIDEOS



DOWNLOAD OUR APP

