

**EQ Line**

**LiION**  
BATTERY TECHNOLOGY



**ESPECIFICACIONES DE LAS EQ LINE**  
**TRANSPALETA ELÉCTRICA**  
**CONDUCTOR ACOMPAÑANTE**  
24 V, 1,6 TONELADAS

**NPP1602L**

# UN COMPAÑERO DE TRABAJO QUE AHORRA COSTES

## **LLEVE MÁS Y PAGUE MENOS**

**Este pequeño y práctico asistente de almacén elimina gran parte del esfuerzo y los gastos del transporte de mercancías. De construcción robusta, fácil de maniobrar y suficientemente resistente para cargar hasta 1,6 toneladas, es una ayuda fiable para la productividad capaz de rendir sin problemas y mantener unos bajos costes operativos durante una larga vida útil.**

**CAT**<sup>®</sup>

Características			
1.1	Fabricante		
1.2	Designación del modelo del fabricante		
1.3	Fuente de potencia		
1.4	Tipo de operador		
1.5	Capacidad de carga	Q	(kg)
1.6	Distancia al centro de carga	c	(mm)
1.8	Eje de rueda de carga hasta cara de horquilla (horquillas bajadas)	x	(mm)
1.9	Longitud del chasis	y	(mm)
Peso			
2.1b	Peso de la carretilla sin carga, con el peso máximo de la batería		kg
2.2	Cargas por eje con carga nominal y peso máximo de la batería, lado carga/motriz		kg
2.3	Cargas por eje sin carga y con peso máximo de la batería, lado carga/motriz		kg
Ruedas, grupo motriz			
3.1	Neumáticos: PT=Power Thane, Vul=Vulkollan, P=Polyurethane, N=Nylon, R=caucho rueda de carga/motriz		
3.2	Dimensiones del neumático, lado motriz		(mm)
3.3	Dimensiones del neumático, lado de carga		(mm)
3.4	Dimensiones ruedas de apoyo (diámetro x ancho)		(mm)
3.5	Numero de ruedas, lado carga/motriz (x = motrices)		
3.6	Distancia entre centros de ruedas, lado motriz	b10	(mm)
3.7	Distancia entre centros de ruedas, lado de carga	b11	(mm)
Dimensiones			
4.4	Altura de elevación	h3	(mm)
4.9	Altura hasta el timón/console de dirección (mín./máx.)	h14	(mm)
4.15	Altura horquillas, totalmente replegadas	h13	(mm)
4.19	Longitud total	l1	(mm)
4.20	Longitud al frente de las horquillas	l2	(mm)
4.21	Anchura total	b1	(mm)
4.22	Dimensiones de horquillas (grosor, ancho, largo)	s / e / l	(mm)
4.25	Anchura exterior de las horquillas (mínimo/máximo)	b5	(mm)
4.32	Distancia al suelo en el centro de la longitud del chasis (horquillas bajadas)	m2	(mm)
4.34a	Ancho del pasillo de trabajo (Ast) con palets de 800 x 1200 mm, carga a lo largo	Ast	(mm)
4.35	Radio de giro	Wa	(mm)
Rendimiento			
5.1	Velocidad de desplazamiento, con/sin carga		km/h
5.2	Velocidad de elevación, con/sin carga		m/s
5.3	Velocidad de descenso, con/sin carga		m/s
5.8	Capacidad máxima de superación de pendientes, con/sin carga		%
5.10	Freno de servicio		
Motores eléctricos			
6.1	Capacidad del motor de tracción (60 min. en ciclo corto)		kW
6.2	Potencia del motor de elevación con factor de operación de 15%		kW
6.3	Batería a DIN		no
6.4	Batería, voltaje/capacidad nominal después de 5 horas de descarga		V /Ah
6.5	Batería, peso		kg
6.6a	Consumo energético según EN16796		kWh / h
Varios			
8.1	Tipo de control de tracción		CA
10.7	Nivel sonoro al oído del conductor según EN 12 053:2001 y EN ISO 4871, LpAZ en el puesto de trabajo		dB(A)

Cat Lift Trucks
<b>NPP16Q2L</b>
Batería
Conductor acompañante
1600
600
966
1258
P/P
230x70
84x84 (Single)
82x110(Tandem)
100x40
1x+2/4
510
367 / 512
120
740 / 1190
85
1590
440
729
60/173/1150
540 / 685
25
2068
1422
5.7/6.0
0.025/0.035
0.035/0.030
10/20
Electromagnético
1.3
0.8
no
24/100
34.5
0.187
CA
<70

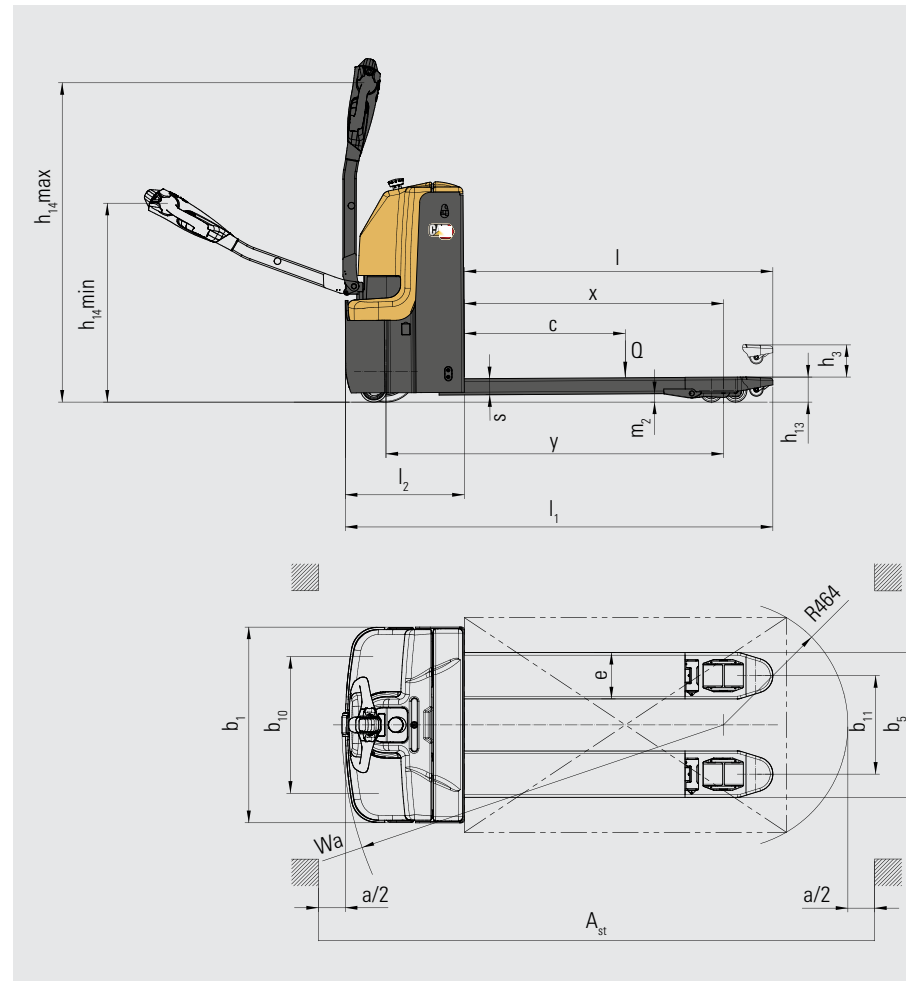

## EQUIPAMIENTO DE SERIE Y OPCIONAL

### CARACTERÍSTICAS GENERALES

Motor de tracción: 1,3 kW CA
Bomba: 0,8 kW
Controladora y pantalla Curtis
Acceso mediante código PIN y tarjeta RFID
Horquilla: 540 x 1150 mm
Batería de Li-Ion de 24 V / 100 Ah y cargador de 24/40 A
Reducción de la velocidad en curvas
Horquilla: 685 x 1150 mm
Respaldo de carga
Enchufe tipo Reino Unido (UK)

### NPP16Q2L

●
●
●
●
●
○
○
○
○
○

● De serie

○ Opcional

# EQLine

## CALIDAD CAT LIFT TRUCKS, INCLUSO PARA LOS TRABAJOS MÁS PEQUEÑOS

**Nuestras carretillas de almacén EQ Line tienen todo lo que necesitas para entrar en el mundo de la manipulación de materiales de forma fiable: incluye una construcción robusta, un mantenimiento sencillo, características de eficiencia energética, un rendimiento sólido, un uso intuitivo y seguro. Una línea de productos para aplicaciones ligeras. Si eso es lo que necesita para llevar a cabo su trabajo, EQ line es la elección ideal.**

Su tamaño compacto y su mando ergonómico del timón hacen que la carretilla sea rápida y cómoda de manejar. Gracias a su reducido radio de giro, resulta ideal para trabajar en espacios estrechos, como camiones, ascensores, muelles de carga congestionados y pasillos estrechos. La carga de palets es suave y resistente gracias en gran medida a sus horquillas de alta calidad y a su moderno motor de tracción de CA.

La tecnología de baterías de Litio y la carga flexible y cómoda garantizan la máxima productividad.

Su construcción resistente y sus necesidades de mantenimiento mínimas permiten reducir los gastos de mantenimiento. Todo ello, junto con su económico precio, su gran vida útil y su bajo consumo energético permiten reducir su coste total de propiedad (TCO).



## BAJO COSTE DE PROPIEDAD

- Su construcción robusta y de alta calidad, que incluye un bastidor de chasis de acero, garantiza un funcionamiento fiable durante una larga vida útil con mínimas necesidades de mantenimiento y reparación.
- El motor de transmisión de CA ofrece una larga vida útil con escasas necesidades de mantenimiento.
- Las baterías de Litio ofrecen los máximos niveles de vida útil, eficiencia y autonomía sin necesidad de rellenarlas con agua ni de otro tipo de mantenimiento.
- El sistema de diagnóstico rápido, resolución de problemas y programación mediante un puerto externo reduce los tiempos de inactividad y mantiene un rendimiento eficiente.
- El fácil acceso para tareas de mantenimiento, que incluye una cubierta de liberación rápida, permite ahorrar tiempo y costes.
- El cómodo acceso mediante código PIN y el arranque sin llave, compatibles con etiquetas RFID, evitan el uso no autorizado y ahorran tiempo.

## PRODUCTIVIDAD INIGUALABLE

- La potente tecnología del motor de tracción proporciona un alto rendimiento con una gran capacidad en pendientes y supera fácilmente obstáculos y baches.
- Su diseño compacto y estable, con un radio de giro reducido, permite un funcionamiento rápido y seguro con una excelente maniobrabilidad.
- La reducción automática de velocidad en curvas opcional evita la pérdida de estabilidad.
- La opción de batería de alta capacidad de 24 V / 100 Ah ofrece un potente rendimiento y una gran autonomía entre cargas.
- La tecnología Litio permite trabajar de forma continua sin necesidad de sustituir la batería gracias a la carga rápida de oportunidad.

## SEGURIDAD Y ERGONOMÍA

- El largo brazo ergonómico del timón accionado por resorte proporciona un agarre cómodo y un funcionamiento de bajo esfuerzo para obtener el máximo control con los mínimos niveles de fatiga o tensión.
- El cabezal del timón multifuncional sitúa los controles al alcance de la mano y permite el manejo de la máquina con una sola mano.
- El botón de velocidad tortuga/reptante permite maniobrar con el brazo del timón en vertical para moverse con seguridad por espacios estrechos.
- La composición química de la batería de Litio elimina el riesgo de fugas peligrosas de gas o ácido.
- La opción de respaldo de carga mejora la estabilidad del palet y de la mercancía.

# EQ LINE BATERÍAS DE LITIO

**Nuestras carretillas de almacén EQ line vienen equipadas con tecnología de baterías de Litio (iones de litio).**

Una gran ventaja de la tecnología Litio es que permite el uso de cargas de oportunidad: en lugar de cambiar de batería entre turnos, solo tiene que conectar la carretilla a un cargador rápido durante los descansos breves. Su empresa también disfrutará de otras ventajas en materia de eficiencia, medio ambiente y seguridad.



## MAYOR VIDA ÚTIL

- De 3 a 4 veces mayor que la vida útil de las baterías de plomo-ácido; reduce la inversión total en baterías.



## CARGA MÁS RÁPIDA

- Permite una carga completa en tan solo 1 hora con los cargadores más rápidos.



## MÁS EFICIENCIA

- Las pérdidas de energía durante la carga y descarga son hasta un 30 % menores, por lo que se reduce el consumo eléctrico.



## SIN NECESIDAD DE CAMBIAR DE BATERÍA

- Carga de oportunidad rápida: solo se necesitan 15 minutos para disponer de varias horas de autonomía adicional, lo que permite utilizar una sola batería y reducir al mínimo la necesidad de comprar, almacenar y mantener repuestos.



## MAYOR DURACIÓN

- Gracias a un rendimiento más eficiente de la batería y al uso de cargas de oportunidad, que se pueden realizar en cualquier momento sin dañar la batería ni acortar su vida útil.



## SIN MANTENIMIENTO DIARIO

- No es necesario extraer la batería de la carretilla para cargarla, rellenarla con agua ni comprobar el nivel de electrolitos.

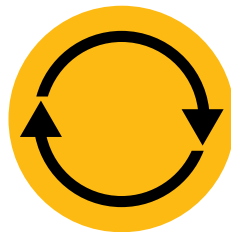

## ALTO RENDIMIENTO CONSTANTE

- Con una curva de tensión más constante para conservar el rendimiento de la carretilla incluso cuando la carga de la batería es baja.



## PROTECCIÓN INCORPORADA

- El sistema inteligente de gestión de la batería (BMS) evita automáticamente el exceso de descarga, carga, tensión y temperatura, además de eliminar prácticamente cualquier uso indebido.

[info@catliftruck.com](mailto:info@catliftruck.com) | [www.catliftruck.com](http://www.catliftruck.com)

WSSC2585(04/26) © 2026 Logisnext Europe B.V. Todos los derechos reservados. CAT, CATERPILLAR, LET'S DO THE WORK, sus respectivos logotipos, el color "Caterpillar Corporate Yellow", la imagen comercial de "Power Edge" y de Cat "Modern Hex", así como la identidad corporativa y de producto aquí utilizada, son marcas registradas de Caterpillar utilizadas bajo licencia y no pueden utilizarse sin autorización de Caterpillar. Las especificaciones son orientativas y pueden variar en función de las condiciones de uso. Si no se tienen en cuenta todos los factores, el rendimiento puede variar. A la hora de determinar cuál es el mejor producto o solución, deben tenerse en cuenta todos los recursos comerciales pertinentes y también los conocimientos técnicos del distribuidor oficial. Las opciones y los detalles técnicos pueden cambiar sin previo aviso. Aviso legal completo e información actualizada sobre los productos: [www.catliftruck.com](http://www.catliftruck.com).



WATCH  
VIDEOS



DOWNLOAD  
OUR APP

