



NVT11
NVT12
NVT13
NVT14
NVT15
NVT15XL*
NVT20*

MÁXIMA PERSONALIZACIÓN

ESPECIFICACIONES PRELIMINARES

CARRETILLAS TRILATERALES HOMBRE ARRIBA DE 48/80 V, 1,1 - 2,0 TONELADAS



FLEXIBILIDAD MODULAR PARA LA MÁXIMA EFICACIA EN ALMACENES

ESTAS CARRETILLAS, PERFECTAS PARA APILAR Y RECOGER PEDIDOS EN PASILLOS MUY ESTRECHOS Y ESTANTERÍAS DE GRAN ALTURA, SON PERSONALIZABLES PARA AJUSTARSE CON PRECISIÓN AL ESPACIO, LA CARGA Y LAS NECESIDADES DEL OPERARIO. CON SU ERGONOMÍA Y SU COMODIDAD SUPERIORES, CONDUCIRLAS ES UN PLACER, Y ADEMÁS SU POTENTE RENDIMIENTO Y SUS BAJOS COSTES DE EXPLOTACIÓN AUMENTAN LOS BENEFICIOS.



La gama NVT de siete modelos comprende alturas de elevación de hasta 19 metros* y capacidades de entre 1,1 y 2 toneladas. Gracias a la ingeniería modular, cada modelo puede adaptarse casi infinitamente para cumplir los requisitos específicos de sus instalaciones y su aplicación.

Para optimizar el uso del espacio, la carretilla puede solicitarse con un ancho total de entre 1 y 1,9 metros en incrementos de 5 centímetros o incluso menos. Es posible elegir entre una amplia variedad de mástiles y horquillas telescópicas o giratorias para diferentes cargas y configuraciones de estanterías.

La avanzada tecnología de su diseño reduce los pesos del mástil, la cabina y el chasis para rendir con más rapidez y eficiencia energética sin perder estabilidad. Cada componente, sistema o estructura de la carretilla también ha sido diseñado para ofrecer un bajo desgaste, alta protección y necesidades mínimas de mantenimiento.

La cómoda y ergonómica cabina puede equiparse con una de las diversas opciones y distribuciones de la consola para adaptarse a cada operario y negocio. El uso de los mandos y de la pantalla de fácil lectura es sencillo y muy intuitivo.

* Los modelos NVT15XL y NVT20 están disponibles bajo pedido para aplicaciones específicas. La altura de elevación de 19 metros solo es posible con el modelo NVT15XL.

MENOR COSTE DE PROPIEDAD

- Su ligero diseño reduce el consumo de energía y el desgaste, además de mejorar el rendimiento.
- La válvula proporcional independiente regula la velocidad de descenso de la cabina con más eficacia para aumentar el tiempo de funcionamiento de la batería y alarga la vida útil de los componentes.
- El bajo centro de gravedad y la ligera estructura permiten prescindir de frenos en las ruedas de carga y de su correspondiente ajuste, así como del mantenimiento y la sustitución periódicos de las piezas desgastadas.
- La altura ajustable de las ruedas de carga permite compensar fácilmente las diferencias de desgaste entre las ruedas o si una rueda resulta dañada, haciendo innecesaria su sustitución por pares.
- Los puntos de engrase mejoran el rendimiento y la vida útil de todos los cojinetes del mástil y de la cabina.
- La gran distancia entre los cojinetes auxiliares del mástil de elevación reduce la deformación, alivia el esfuerzo de los cojinetes y aumenta la durabilidad.
- Los grandes arcos de rueda cerrados se combinan con rodillos guía para proteger las ruedas de carga frente a posibles daños.
- La cadena de dirección es ajustable, menos sensible a la suciedad y mucho más resistente al desgaste que la alternativa de engranajes rectos.
- Unas resistentes puertas de acero albergan el compartimento del motor, protegen los componentes internos —incluyendo los controles electrónicos— y se abren para poder acceder fácilmente y sin obstáculos para las tareas de mantenimiento.
- Es posible efectuar un rápido análisis de fallos mediante pantallas LED, conexión de PC o de forma remota por comunicación móvil GSM para simplificar y agilizar las tareas de reparación y mantenimiento.
- Los largos intervalos de sustitución reducen los costes de material y tiempo en elementos como las cadenas del mástil y el aceite hidráulico.
- El cambio de batería es rápido y sencillo utilizando una carretilla contrapesada.

PRODUCTIVIDAD INIGUALABLE

- La flexibilidad a la hora de elegir las dimensiones de la cabina y del chasis —en pequeños incrementos— permite la máxima personalización con diferentes pasillos, aplicaciones y baterías.
- La última tecnología de accionamiento de CA genera altas velocidades de elevación en horquillas, mástiles y cabinas con bajas pérdidas de energía.
- El diseño avanzado del mástil utiliza el MEF (método de elementos finitos) para optimizar la estabilidad, el peso y el rendimiento.
- Las opciones de mástil dúplex para todas las alturas de elevación garantizan un rendimiento más rápido y estable, un consumo inferior de energía, menos mantenimiento y una menor longitud de la carretilla que el tríplex.
- Las opciones de mástil tríplex incluyen versiones sin elevación libre total para una mayor velocidad y un menor mantenimiento.
- La gama de horquillas incluye tipos telescópicos y giratorios adecuados para diferentes aplicaciones específicas.

SEGURIDAD Y ERGONOMÍA

- Los puntales entre el mástil y el chasis aumentan la rigidez del mástil, mientras que el bajo centro de gravedad maximiza la estabilidad general de la carretilla.
- La visibilidad panorámica sin obstáculos se ve reforzada por la excelente visión a través del mástil, el compartimento inclinado del motor y el chasis redondeado.
- Las puertas laterales basculantes opcionales se abren con solo mover la barra superior para facilitar la recogida de pedidos.
- La delgada pared delantera permite acceder fácilmente para colocar los productos recogidos en un contenedor o palet.
- La espaciosa y segura cabina incorpora de serie paredes enmoquetadas, una fuerte amortiguación en el suelo, un asiento de máximo confort (con ajuste de peso) y soportes integrados para documentos y equipos.
- El amplio abanico de opciones y accesorios para asientos incluye una versión plegable para poder conducir de pie o sentado, con un mecanismo de suspensión neumática para cambiar fácilmente de consola entre las posiciones.
- La selección de estilos y distribuciones de la consola del operario se adapta a diferentes necesidades y preferencias, lo que permite acceder y utilizar fácilmente los mandos (y la nítida pantalla) en todos los casos.



EQUIPOS ESTÁNDAR Y OPCIONES

	NVT11	NVT12	NVT13	NVT14	NVT15	NVT15XL	NVT20
GENERAL							
Tejadillo protector con 4 focos LED	●	●	●	●	●	●	●
Retrovisores	●	●	●	●	●	●	●
Cuerda de emergencia	●	●	●	●	●	●	●
Panel de control con palanca de bola	●	●	●	●	●	●	●
Mayor velocidad de desplazamiento lateral	●	●	●	●	●	●	●
CHASIS							
Pintura especial, cambio de un color (estándar RAL)	○	○	○	○	○	○	○
Chasis alargado o acortado	○	○	○	○	○	○	○
Ruedas de carga dobles/gemelas, ancho mínimo del chasis 1450 mm	○	○	○	○	○	○	○
NVT14 con chasis de NVT15, batería hasta 5 PzS 700/775 Ah	○	○	○	○	○	○	○
NVT15 con chasis para batería 6 PzS 840/930 Ah, rueda motriz especial	○	○	○	○	○	○	○
Guiado por carril para perfil estándar, altura mínima de perfil 80 mm	○	○	○	○	○	○	○
Guiado por carril, altura mínima de perfil 38 mm	○	○	○	○	○	○	○
Rodillos guía laterales antiestáticos	○	○	○	○	○	○	○
Rodillo guía lateral adicional en el centro de la carretilla (3 rodillos a cada lado)	○	○	○	○	○	○	○
Guiado por hilo inductivo 6,25 kHz +/- 30 Hz, 78 mA	○	○	○	○	○	○	○
Controlador de línea para cable de máx. 1200 m, 6,25 kHz	○	○	○	○	○	○	○
MÁSTIL							
Ancho de portahorquillas 850 mm	○	○	○	○	○	○	○
Ancho de portahorquillas 1150 mm	○	○	○	○	○	○	○
Distancia al centro desde la parte delantera 700 mm (menos capacidad)	○	○	○	○	○	○	○
Distancia al centro desde la parte delantera 750/800 mm (menos capacidad)	○	○	○	○	○	○	○
Mástil corto, alturas especiales de mástil cerrado	○	○	○	○	○	○	○
Portahorquillas completo para horquilla giratoria 320, 850 mm para distancia entre horquillas 240 - 795 mm	○	○	○	○	○	○	○
Ajuste hidráulico de las horquillas, 500 - 800 mm, integrado, ancho de portahorquillas 1080 mm	○	○	○	○	○	○	○
Desplazador lateral +/-100 mm	○	○	○	○	○	○	○
Horquilla telescópica, ancho 1200 mm, elevación suplementaria 650 mm	○	○	○	○	○	○	○
Horquilla telescópica, ancho 1200 mm, elevación suplementaria >650 mm	○	○	○	○	○	○	○
Horquilla telescópica, ancho 1200 mm, elevación suplementaria >650 mm, perfiles delante de la carga, máx. 1000 kg, sin almacenamiento en frío	○	○	○	○	○	○	○
Horquillas telescópicas, altura en descenso 190 mm, capacidad máx. 1000 kg	○	○	○	○	○	○	○
Altura de elevación suplementaria 1700 mm con horquilla de tipo giratorio MSG 320	○	○	○	○	○	○	○
Altura de elevación suplementaria 2100 o 2300 mm con horquilla de tipo giratorio MSG 320	○	○	○	○	○	○	○
NVT15 con horquilla de tipo giratorio MSG 120, elevación suplementaria 1500 mm	○	○	○	○	○	○	○
NVT15 con horquilla de tipo giratorio MSG 120, guiado en tejadillo protector, elevación suplementaria 1500 mm	○	○	○	○	○	○	○
CABINA							
Panel de control con interruptores giratorios	○	○	○	○	○	○	○
Panel de control con palanca simple	○	○	○	○	○	○	○
Panel de control con palanca multifunción	○	○	○	○	○	○	○
Panel basculante para recogida de pedidos (solo posible con palanca de bola o interruptor giratorio)	○	○	○	○	○	○	○
Panel de control dividido en la parte trasera, junto al asiento, incluyendo reposabrazos	○	○	○	○	○	○	○
Verificación múltiple con acceso por código PIN, 10 códigos diferentes, contador horario de semana y día	○	○	○	○	○	○	○
Conexión de 12 o 24 V con convertidor CC aparte	○	○	○	○	○	○	○
Conexión de 24 V detrás de la llave de contacto, máx. 2 A	○	○	○	○	○	○	○

● Estándar ○ Opciones

EQUIPOS ESTÁNDAR Y OPCIONES

	NVT11	NVT12	NVT13	NVT14	NVT15	NVT15XL	NVT20
Reposabrazos ajustables	○	○	○	○	○	○	○
Asiento calefactado	○	○	○	○	○	○	○
Asiento con suspensión neumática	○	○	○	○	○	○	○
Asiento giratorio	○	○	○	○	○	○	○
2 luces de trabajo LED adicionales a ambos lados del tejadillo protector	○	○	○	○	○	○	○
2 potentes barras de iluminación LED a izquierda y derecha del tejadillo protector	○	○	○	○	○	○	○
Luz intermitente en el mástil	○	○	○	○	○	○	○
Foco azul en la parte trasera del mástil, funciona al conducir marcha atrás	○	○	○	○	○	○	○
Elevación principal y suplementaria simultáneas	○	○	○	○	○	○	○
Portapapeles DIN A4 en la cabina	○	○	○	○	○	○	○
Portapapeles DIN A4 en el carril de sujeción universal	○	○	○	○	○	○	○
Sistema de posicionamiento de nivel de altura (10 niveles) con indicador, para elevación de la cabina (no junto con sistema de código PIN)	○	○	○	○	○	○	○
Indicador de sobrecarga	○	○	○	○	○	○	○
Báscula digital, +/-25 kg, medición por presión hidráulica del mástil de elevación suplementaria	○	○	○	○	○	○	○
Ventilador en la cabina	○	○	○	○	○	○	○
Puertas laterales giratorias/basculantes, especialmente para recogida de pedidos	○	○	○	○	○	○	○
Bandeja para carril de sujeción universal	○	○	○	○	○	○	○
Señal acústica al conducir marcha atrás	○	○	○	○	○	○	○
Unidad de control de velocidad GSG2 para velocidades de conducción lineal según la altura de elevación, parada de elevación programable por encima de 500 mm	○	○	○	○	○	○	○
Parabrisas desmontable	○	○	○	○	○	○	○
Pantalla de Makrolon en el tejadillo protector	○	○	○	○	○	○	○
Ventana de Makrolon delante del panel de control (solo para EK 1500 con horquilla de tipo giratorio 120)	○	○	○	○	○	○	○
Cabina de Makrolon, parabrisas desmontable	○	○	○	○	○	○	○
Calefacción de cabina	○	○	○	○	○	○	○
INTERBLOQUEOS							
Reducción de velocidad al final del pasillo, sin parada (sistema CAT)	○	○	○	○	○	○	○
Reducción de velocidad y parada al final del pasillo (sistema CAT)	○	○	○	○	○	○	○
Imanes por pasillo	○	○	○	○	○	○	○
Corte eléctrico de accionamiento y elevación con interruptor de anulación	○	○	○	○	○	○	○
Corte eléctrico de accionamiento y elevación con interruptor de anulación fuera del pasillo	○	○	○	○	○	○	○
Corte eléctrico de retracción para cabezal giratorio MSG 320	○	○	○	○	○	○	○
Interbloques por zona	○	○	○	○	○	○	○
Conducción fuera del sistema de guiado hasta la altura de elevación máxima con interruptor de anulación, 2,5 km/h, rueda motriz en posición recta	○	○	○	○	○	○	○
BATERÍA							
Bastidor de batería adicional para un cambio de batería rápido y sencillo con una carretilla contrapesada	○	○	○	○	○	○	○
Rodillos de batería en la carretilla 48 V 6 PzS/80 V 3 PzS	○	○	○	○	○	○	○
Estación de rodillos de batería para 1 batería 48 V 6 PzS/80 V 3 PzS con fijación en el suelo	○	○	○	○	○	○	○
Rodillos de batería en la carretilla 80 V 5 PzS	○	○	○	○	○	○	○
Estación de rodillos de batería para 1 batería 80 V 5 PzS con fijación en el suelo	○	○	○	○	○	○	○
Cabrestante móvil para cambiar la batería con fijación en el chasis	○	○	○	○	○	○	○
Cable para cambiar la batería	○	○	○	○	○	○	○
ALMACENAMIENTO EN FRÍO							
Aplicación de almacenamiento en frío, sin cabina	○	○	○	○	○	○	○
Cabina para aplicaciones de almacenamiento en frío	○	○	○	○	○	○	○
Guiado por hilo inductivo 6,25 kHz +/- 30 Hz, 78 mA +/- 15 %, Zapi	○	○	○	○	○	○	○
Gato elevador para aliviar la rueda motriz durante la carga de la batería	○	○	○	○	○	○	○
Suministro nocturno de 48/80 V (convertidor no para área de almacenamiento en frío, sin cable)	○	○	○	○	○	○	○
Horquillas telescópicas para aplicación de almacenamiento en frío	○	○	○	○	○	○	○
SEGURIDAD							
Preparación para instalación de un sistema de seguridad personal con escáner láser	○	○	○	○	○	○	○
Sistema de seguridad personal con 2 escáneres láser, SSZ (incluyendo preparación)	○	○	○	○	○	○	○

● Estándar ○ Opciones

Características		
1.1	Fabricante	
1.2	Designación del modelo del fabricante	
1.3	Fuente de potencia	
1.4	Control de dirección	
1.5	Capacidad específica de elevación	Q (kg)
1.6	Distancia al centro de carga	c (mm)
1.9	Longitud del chasis	y (mm)
Peso		
2.1	Peso de la carretilla sin carga y con batería (máx.)	kg
2.2	Carga por eje con carga nominal y batería (max.), lado carga/motriz	kg
2.3	Peso por eje sin carga y con batería (max.), lado carga/motriz	kg
Ruedas y Tren de Potencia		
3.1	Neumáticos: PT=Power Thane, Vul=Vulkollan, P-Polyurethane, N=Nylon, C=caucho rueda de tracción / rueda portadora	
3.2	Dimensiones del neumático, lado motriz	(mm)
3.3	Dimensiones del neumático, lado de la carga	(mm)
3.5	Numero de ruedas, lado carga/motriz (x = motrices)	
Dimensiones		
4.2a	Altura con mástil plegado	h1 (mm)
4.4	Elevación estándar	h3G + h13(mm)
4.5	Altura, mástil desplegado	h4 (mm)
4.7	Altura hasta tejadillo protector	h6 (mm)
4.8	Altura hasta el asiento/ la plataforma	h7 (mm)
4.11	Elevación suplementaria	h9 (mm)
4.14a	Altura máxima de la plataforma, subida	h12 (mm)
4.15	Altura horquillas, totalmente plegadas	h13 (mm)
4.22	Dimensiones de las horquillas (grosor, ancho, longitud)	s / e / l (mm)
4.22b	Dimensiones de las horquillas (grosor, ancho, longitud)	l (mm)
4.25	Anchura exterior de las horquillas (mínimo/máximo)	b5 (mm)
4.32	Distancia al suelo en el centro del chasis, (horquillas bajadas)	m2 (mm)
4.33a	Ancho del pasillo de trabajo (Ast) con palets de 1000 x1200 mm, carga atravesada	Ast (mm)
4.34a	Ancho del pasillo de trabajo (Ast) con palets de 800 x1200 mm, carga a lo largo	Ast (mm)
4.35	Radio de giro	Wa (mm)
Rendimientos		
5.1	Velocidades desplazamiento, con/sin carga	km / h
5.2	Velocidades elevación, con/sin carga	m / s
5.3	Velocidades descenso, con/sin carga	m / s
5.4	Velocidad retracción con/sin carga	m / s
5.10	Freno de servicio	
Motor Eléctrico		
6.1	Capacidad del motor de tracción (60 min. en ciclo corto)	kW
6.2	Potencia del motor de elevación con factor de operación de 15%	kW
6.4	Batería, voltaje/capacidad después de 5 horas de descarga	V / Ah
6.5	Peso de la batería	kg
Accesorios		
8.1	Tipo de control de velocidad	

Cat Lift Trucks	Cat Lift Trucks	Cat Lift Trucks
NVT15	NVT15XL	NVT20
Batería	Batería	Batería
De pie/ Sentado	De pie/ Sentado	De pie/ Sentado
1500	1500	2000
600	600	600
2140	2140	2140
7100 - 8700	8900 - 9400	7400 - 8900
2300/6300; 2950/7250	3000/7400; 3100/7800	2100/7300; 2700/8200
2900/4200; 3550/5150	3500/5400; 3700/5700	3000/4400; 3400/5400
P	P	P
381/152	381/152	381/152
377/178	377/178	377/178
2/1x	2/1x	2/1x
ver tablas	ver tablas	ver tablas
ver tablas	ver tablas	ver tablas
ver tablas	ver tablas	ver tablas
ver tablas	ver tablas	ver tablas
ver tablas	ver tablas	ver tablas
1900	1900	1500
ver tablas	ver tablas	ver tablas
90	90	90
40/120 / 800 - 1300	40/120 / 800 - 1300	40/120 / 800 - 1300
800 - 1300	800 - 1300	800 - 1300
530/505 - 795	530/505 - 795	240 - 795
40	40	40
ver tablas	ver tablas	ver tablas
ver tablas	ver tablas	ver tablas
2445	2445	2445
Eléctricos	Eléctricos	Eléctricos
7.0	7.0	7.0
21.0 ¹⁾	32.0	32.0 ¹⁾
80 Volt / 775 ³⁾	80 Volt / 775 ³⁾	80 Volt / 775 ³⁾
1862	1862	1862
Continuo	Continuo	Continuo

- 1) Mayores velocidades de elevación bajo pedido
- 2) También disponible en 80 V
- 3) Otras capacidades bajo pedido
- 4) Ajustable

T1	Voladizo	x/x1 (mm)
T2	Altura de recogida	(mm)
T3	Ancho total (en incrementos de 50 mm)	b1 (mm)
T4	Longitud total con ancho del portahorquillas de 850 mm	l1 (mm)
T5	Longitud total con ancho del portahorquillas de 580 mm	l1 (mm)
T6	Longitud del brazo de apoyo	M1S (mm)

NVT15	NVT15XL	NVT20
360 / 270	360 / 270	360 / 270
h12 + 1600	h12 + 1600	h12 + 1600
1200 - 1700	1600 - 1900	1200 - 1700
3650 - 3740 - 3840	3650 - 3740 - 3840	3740 - 3840
3515 - 3605 - 3705	3515 - 3605 - 3705	3605 - 3705
460 - 550 - 650	460 - 550 - 650	550 - 650

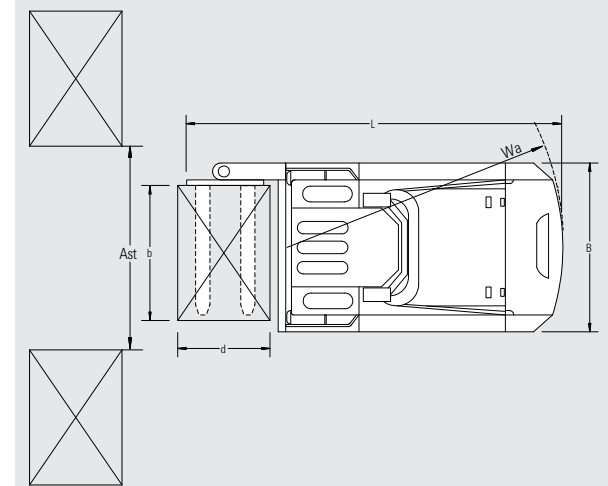
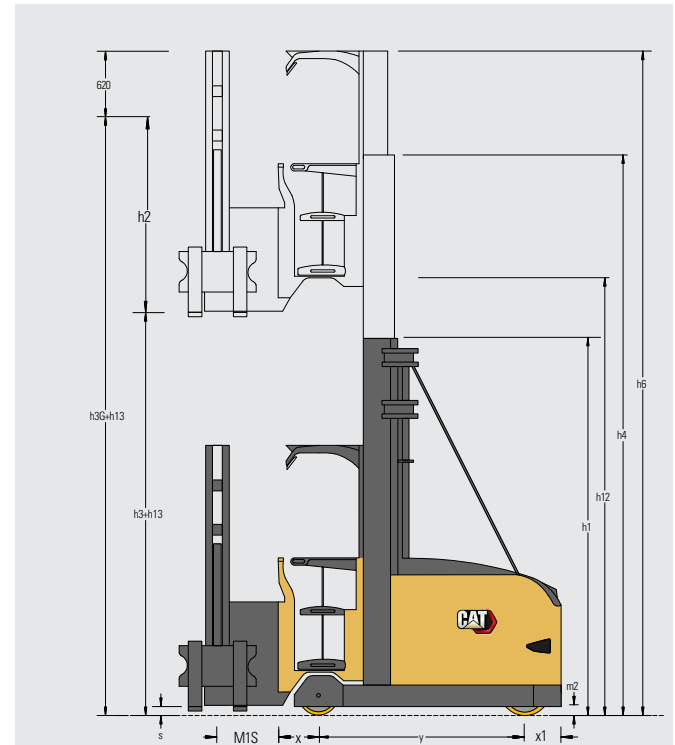

Ast = Wa-x+h6+200
 Ast = Ancho del pasillo de trabajo
 Wa = Radio de giro

Alturas de estructura y elevación del mástil de elevación dúplex con horquilla giratoria, elevación suplementaria 1900 mm o 2300 mm (opcional)

					NVT11 - NVT13	NVT14/NVT15	NVT15XL	NVT20
Altura de elevación total con elevación supl. 1900 mm	Altura de elevación total con elevación supl. 2300 mm	Altura de elevación de la cabina	Altura con la plataforma levantada	Altura de cabina extendida**	Altura de mástil cerrado de 2 fases*	Altura de mástil cerrado de 2 fases*	Altura de mástil cerrado de 2 fases	Altura de mástil cerrado de 2 fases***
h3G+h13 mm	h3G+h13 mm	h3+h13 mm	h12 mm	h6 mm	h1 mm	h1 mm	h1 mm	h1 mm
4400	4800	2500	2820	5020	2600	-	-	-
4900	5300	3000	3320	5520	2745	-	-	-
5400	5800	3500	3820	6020	2995	2920	-	3170
5900	6300	4000	4320	6520	3245	3170	-	3420
6400	6800	4500	4820	7020	3495	3420	-	3670
6900	7300	5000	5320	7520	3745	3670	-	3920
7400	7800	5500	5820	8020	3995	3920	-	4170
7900	8300	6000	6320	8520	4245	4170	-	4420
8400	8800	6500	6820	9020	4495	4420	-	4670
8900	9300	7000	7320	9520	4745	4670	-	4920
9400	9800	7500	7820	10020	4995	4920	-	5170
9900	10300	8000	8320	10520	5245	5170	-	5420
10400	10800	8500	8820	11020	-	5420	-	5670
10900	11300	9000	9320	11520	-	5670	-	5920
11400	11800	9500	9820	12020	-	5920	-	6170
11900	12300	10000	10320	12520	-	6170	-	6420
12400	12800	10500	10820	13020	-	6420	-	6670
12900	13300	11000	11320	13520	-	6670	-	6920
13400	13800	11500	11820	14020	-	6920	-	7170
13900	14300	12000	12320	14520	-	7170	7420	-
14400	14800	12500	12820	15020	-	-	7670	-
14900	15300	13000	13320	15520	-	-	7920	-
15400	15800	13500	13820	16020	-	-	8170	-
15900	16300	14000	14320	16520	-	-	8420	-

*Altura máxima de mástil cerrado de NVT11 4745 mm; *altura máxima de mástil cerrado de NVT14 6170 mm; otras alturas de mástil cerrado/elevación bajo pedido.

Altura extendida con elevación supl. 2300 mm + 600 mm; *alturas reducidas de elevación total de NVT20, elevación suplementaria = 1500 mm; otras alturas bajo pedido.



info@catlifttruck.com | www.catlifttruck.com

WSSC2011(09/21) © 2021 MLE B.V. (número de registro 33274459). Reservados todos los derechos. CAT, CATERPILLAR, LET'S DO THE WORK, sus respectivos logotipos, el color "Caterpillar Yellow", la imagen comercial de "Power Edge" y de Cat "Modern Hex", así como la identidad corporativa y de producto utilizadas en la presente, son marcas registradas de Caterpillar y no pueden utilizarse sin autorización.

NOTA: Las especificaciones de rendimiento pueden variar en función de tolerancias de fabricación estándar, estado del vehículo, tipos de neumáticos, estado de suelos o superficies, aplicaciones o entornos de trabajo. Es posible que las carretillas se muestren con opciones que no son de serie. Los requisitos de rendimiento específicos y las configuraciones disponibles localmente deberán tratarse con el distribuidor de carretillas elevadoras Cat. Cat Lift Trucks mantiene una política de desarrollo de productos constante. Por esa razón, algunos materiales, opciones y especificaciones pueden cambiar sin previo aviso.

Alturas de estructura y elevación del mástil de elevación triplex con horquilla giratoria, elevación suplementaria 1900 mm o 2300 mm (opcional)

					NVT11 - NVT13	NVT14/NVT15	NVT15XL
Altura de elevación total con elevación supl. 1900 mm	Altura de elevación total con elevación supl. 2300 mm	Altura de elevación de la cabina	Altura con la plataforma levantada	Altura de cabina extendida**	Altura de mástil cerrado de 3 fases*	Altura de mástil cerrado de 3 fases	Altura de mástil cerrado de 3 fases
h3G+h13 mm	h3G+h13 mm	h3+h13 mm	h12 mm	h6 mm	h1 mm	h1 mm	h1 mm
5650	6050	3750	4070	6270	2600	-	-
6400	6800	4500	4820	7020	2745	-	-
7150	7550	5250	5570	7770	2995	2920	-
7900	8300	6000	6320	8520	3245	3170	-
8650	9050	6750	7070	9270	3495	3420	-
9400	9800	7500	7820	10020	3745	3670	-
10150	10550	8250	8570	10770	3995	3920	-
10900	11300	9000	9320	11520	-	4170	-
11650	12050	9750	10070	12270	-	4420	-
12400	12800	10500	10820	13020	-	4670	4920
13150	13550	11250	11570	13770	-	4920	5170
13900	14300	12000	12320	14520	-	5170	5420
14650	15050	12750	13070	15270	-	5420	5670
15400	15800	13500	13820	16020	-	-	5920
16150	16550	14250	14570	16770	-	-	6170

*Altura máxima de mástil cerrado de NVT11 3495 mm; **altura extendida con elevación supl. 2300 mm + 400 mm; otras alturas de mástil cerrado/elevación bajo pedido. Longitud total con mástil triplex: la NVT11/12/13 es 35 mm más larga; la NVT14/15 es 125 mm más larga; altura de mástil cerrado de NVT14 >1170 mm misma longitud que NVT15.

Ancho de pasillo según las dimensiones de la carga/palet

Dimensiones de la carga				NVT11	NVT12/NVT13	NVT14	NVT15/NVT20
Profundidad	Ancho	Distancia entre cargas**	Longitud de la pluma	Ancho del pasillo de transferencia*	Ancho del pasillo de transferencia*	Ancho del pasillo de transferencia*	Ancho del pasillo de transferencia*
mm	mm	Ast mm	M1S mm	mm	mm	mm	mm
1240	835	1700	460	3480	3530	3595	3820
1200	800	1650	460	3460	3510	3575	3800
1200	1000	1650	550	3540	3600	3655	3890
1200	1200	1650	650	3630	3690	3745	3980
1000	800	1450	460	3380	3440	3495	3730
1000	1000	1450	550	3460	3520	3585	3820
1000	1200	1450	650	3560	3610	3675	3910
800	800	1400	460	3360	3420	3485	3710
800	1000	1400	550	3450	3500	3565	3800
800	1200	1400	650	3540	3600	3655	3900
835	1240	1400	650	3540	3600	3655	3900

*Ancho del pasillo de transferencia sin carga y ancho de portahorquillas 580 mm, con guiado mecánico + 300 mm, con guiado por hilo + 800 mm recomendado. Ancho de pasillo para guiado mecánico y mástil dúplex; longitudes de carretilla reducidas bajo pedido. ** NVT20 + 50 mm.



DOWNLOAD BROCHURE



WATCH VIDEOS



DOWNLOAD OUR APP

