

EQ Line

LITHION
BATTERY TECHNOLOGY



ESPECIFICAÇÕES DA EQ LINE
PORTA PALETES ELÉTRICOS
DE CONDUTOR APEADO
24 V, 1,6 TONELADAS

NPP1602L

UM COLEGA DE TRABALHO QUE PERMITE POUPAR NOS CUSTOS

TRANSPORTE MAIS – PAGUE MENOS

Este assistente de armazém pequeno e prático elimina grande parte do esforço e das despesas de transporte de mercadorias. De construção robusta, fácil de manobrar e suficientemente forte para cargas até 1,6 toneladas, é uma ajuda fiável para a produtividade. Pode esperar um desempenho sem problemas e custos de funcionamento reduzidos durante uma longa vida útil.

CAT[®]

Características			
1.1	Fabricante		
1.2	Designação do modelo do fabricante		
1.3	Fonte de alimentação		
1.4	Tipo de operador		
1.5	Capacidade de carga	Q	(kg)
1.6	Distância ao centro de carga	c	(mm)
1.8	Distância do eixo das rodas de carga à face do garfo (garfos descidos)	x	(mm)
1.9	Distância entre eixos	y	(mm)
Peso			
2.1b	Peso de empilhador sem carga e com peso máximo da bateria		kg
2.2	Carregamento nos eixos com carga nominal & peso máximo da bateria, lado motriz/da carga		kg
2.3	Carregamento no eixo sem carga e com peso máximo da bateria, lado motriz/da carga		kg
Rodas/Unidade de Tração			
3.1	Tipo de pneu: PT=Power Thane, Vul=Vulkollan, P=Poliuretano, N=Nylon, B=Borracha lado motriz/da carga		
3.2	Dimensões dos pneus, lado motriz		(mm)
3.3	Dimensões dos pneus, lado da carga		(mm)
3.4	Dimensões da roda estabilizadora (diâmetro x largura)		(mm)
3.5	Numero de rodas, da carga/lado motriz (x = motrizes)		
3.6	Distância de rodagem (centro dos pneus), lado motriz	b10	(mm)
3.7	Distância de rodagem (centro dos pneus), lado da carga	b11	(mm)
Dimensões			
4.4	Altura de elevação	h3	(mm)
4.9	Altura do braço do timão/console da direção (mín./máx.)	h14	(mm)
4.15	Altura dos garfos completamente rebaixados	h13	(mm)
4.19	Comprimento total	l1	(mm)
4.20	Comprimento até à face do garfo	l2	(mm)
4.21	Largura total	b1	(mm)
4.22	Dimensões do garfo, (espessura, largura, comprimento)	s / e / l	(mm)
4.25	Largura externa sobre garfos (mínimo/máximo)	b5	(mm)
4.32	Altura livre ao solo no centro da distância entre eixos (garfos em baixo)	m2	(mm)
4.34a	Largura do corredor de trabalho (Ast) c/ paletes de 800 x 1200 mm, carga ao comprimento	Ast	(mm)
4.35	Raio de viragem	Wa	(mm)
Rendimento			
5.1	Velocidade de deslocação, com/sem carga		km/h
5.2	Velocidade de elevação, com/sem carga		m/s
5.3	Velocidade de descida, com/sem carga		m/s
5.8	Pendente máxima superável com/sem carga		%
5.10	Travões de serviço		
Motores Elétricos			
6.1	Capacidade do motor de tração (ciclo curto de 60 min.)		kW
6.2	Força do motor de elevação a 15% do fator de carga		kW
6.3	Bateria de acordo com a norma DIN		não
6.4	Tensão/capacidade da bateria com descarga de 5 h		V /Ah
6.5	Peso da bateria		kg
6.6a	Consumo de energia segundo a EN16796		kWh / h
Diversos			
8.1	Tipo de comando da deslocação		
10.7	Nível do som ao nível dos ouvidos do operador de acordo com EN 12 053:2001 e EN ISO 4871 em trabalho LpAZ		dB(A)

Cat Lift Trucks
NPP16Q2L
Bateria
Op. a pé
1600
600
966
1258
P/P
230x70
84x84 (Single)
82x110(Tandem)
100x40
1x+2/4
510
367 / 512
120
740 / 1190
85
1590
440
729
60/173/1150
540 / 685
25
2068
1422
5.7/6.0
0.025/0.035
0.035/0.030
10/20
Eletromagnético
1.3
0.8
não
24/100
34.5
0.187
CA
<70

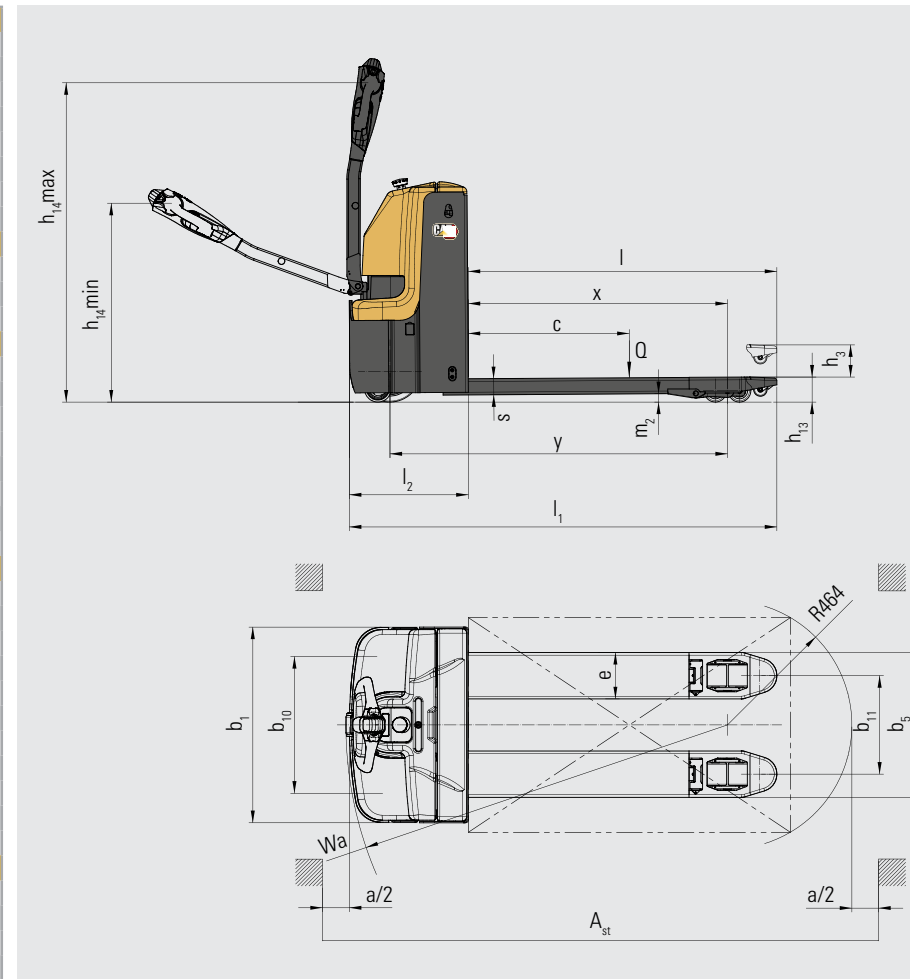

EQUIPAMENTO DE SÉRIE E OPCIONAL

ASPETOS GERAIS

Motor de tração: 1,3 kW CA	●
Bomba de 0,8 kW	●
Controlador Curtis e visor	●
Acesso por código PIN e cartão RFID	●
Garfos: 540 x 1150 mm	●
Bateria de íões de lítio de 24 V/100 Ah e carregador de 24/40 A	●
Redução da velocidade em curvas	○
Garfos: 685 x 1150 mm	○
Grade de encosto de carga	○
Ficha britânica	○

NPP16Q2L

● Série

○ Opção

EQLine

QUALIDADE CAT LIFT TRUCKS – MESMO PARA OS TRABALHOS MAIS PEQUENOS

Os nossos veículos de armazém da EQ line têm tudo o que é necessário para uma movimentação de materiais fiável e de nível básico. Isso inclui uma construção resistente, manutenção simples, funcionalidades com eficiência energética, desempenho robusto, design intuitivo e segurança. Uma linha de produtos para aplicações leves. Se isto é aquilo de que precisa para o seu trabalho, a EQ line é a escolha perfeita.

O tamanho compacto e o comando ergonómico do braço do timão tornam o empilhador rápido e confortável na sua operação. Graças ao raio de viragem reduzido, é ideal para o trabalho em espaços apertados. Camiões, elevadores, plataformas de carga congestionadas e corredores estreitos são apenas alguns exemplos. A movimentação de cargas em paletes é suave e resistente, devido aos garfos de elevada qualidade e ao moderno motor de acionamento CA.

A tecnologia da bateria de iões de lítio e o carregamento flexível e prático garantem a máxima produtividade.

A construção duradoura e as necessidades mínimas de manutenção significam que os custos são reduzidos. Juntamente com o preço baixo, a vida útil longa e o consumo de energia económico, estes fatores reduzem o custo total de propriedade (TCO).



MENOR CUSTO DE PROPRIEDADE

- A construção robusta e de alta qualidade, que inclui uma estrutura de chassis de aço, garante um funcionamento fiável durante uma longa vida útil, com necessidades mínimas de manutenção e reparação.
- O motor de acionamento CA promete uma longa vida útil com uma necessidade de manutenção reduzida.
- As baterias de iões de lítio proporcionam a máxima duração, eficiência e tempo de funcionamento, sem necessidade de reabastecimento de água ou qualquer outro tipo de manutenção.
- O diagnóstico plug-in rápido, a resolução de problemas e a programação, através de uma porta externa, reduzem períodos de indisponibilidade e mantêm um desempenho eficiente.
- O fácil acesso para manutenção, incluindo a tampa de libertação rápida, poupa tempo e custos de manutenção.
- O acesso prático por código PIN e o arranque sem chave, graças às etiquetas RFID, impedem uma utilização não autorizada e permitem poupar tempo.

PRODUTIVIDADE INIGUALÁVEL

- A potente tecnologia do motor de tração proporciona um elevado desempenho, com forte capacidade de subida, permitindo ultrapassar facilmente os obstáculos e as irregularidades do terreno.
- O design compacto e estável com um raio de viragem reduzido proporciona um desempenho rápido e seguro com excelente manobrabilidade.
- A funcionalidade opcional de redução automática de velocidade nas curvas evita a perda de estabilidade.
- A opção de bateria de alta capacidade com 24 V/100 Ah oferece um desempenho potente e um longo tempo de funcionamento entre cargas.

- A tecnologia de iões de lítio torna possível um funcionamento contínuo sem necessidade de trocar a bateria, utilizando o carregamento de oportunidade rápido durante as pausas curtas.

SEGURANÇA E ERGONOMIA

- O braço do timão longo e ergonómico com molas de suspensão oferece uma aderência confortável e um funcionamento com reduzido nível de esforço, para o máximo controlo com o mínimo de cansaço ou tensão.
- A cabeça do timão multifuncional faz com que os comandos sejam de fácil alcance e permite a operação com uma só mão.
- O botão de velocidade "tartaruga/marcha lenta" permite manobrar com o braço do timão na vertical, para uma deslocação segura em espaços estreitos.
- A química da bateria de iões de lítio significa que não há risco de fugas de gases ou ácidos perigosos.
- A opção da grade de encosto de carga aumenta a estabilidade da paleta e das mercadorias.

EQ LINE BATERIAS DE IÕES DE LÍTIO

Os nossos veículos de armazém da EQ line estão equipados com tecnologia de baterias de iões de lítio.

Uma grande vantagem da tecnologia de ião de lítio é o facto de permitir a utilização do carregamento de oportunidade. Em vez de trocar as baterias entre os turnos, pode simplesmente estabelecer ligação a um carregador rápido durante as pequenas pausas. A sua empresa irá também beneficiar de outras vantagens em termos de eficiência, ambiente e segurança aqui descritas.



VIDA ÚTIL PROLONGADA

– 3 a 4 vezes superior à das baterias de chumbo-ácido, o que reduz o investimento global em baterias



CARREGAMENTO MAIS RÁPIDO

– permite o carregamento completo em apenas 1 hora com os carregadores mais rápidos



MAIS EFICIÊNCIA

– as perdas de energia durante o carregamento e o descarregamento são até 30% inferiores, pelo que o consumo de eletricidade é reduzido



SEM TROCA DE BATERIAS

– carregamento de oportunidade rápido – 15 minutos para várias horas de funcionamento extra – torna o funcionamento prático com apenas uma bateria e reduz a necessidade de comprar, armazenar e manter baterias sobresselentes



TEMPO DE FUNCIONAMENTO MAIS LONGO

– graças a um desempenho mais eficiente da bateria e à utilização de cargas de oportunidade, que podem ser realizadas em qualquer altura sem danificar a bateria ou encurtar a sua vida útil



SEM MANUTENÇÃO DIÁRIA

– a bateria fica a bordo do veículo para o carregamento e não é necessário o reabastecimento de água nem a verificação do eletrólito

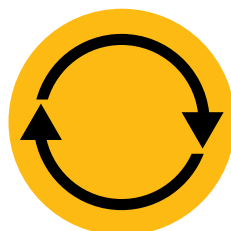

DESEMPENHO SEMPRE ELEVADO

– com uma curva de tensão mais constante, o desempenho do veículo mantém-se, mesmo quando a carga da bateria for reduzida



PROTEÇÃO INCORPORADA

– o sistema inteligente de gestão da bateria (BMS) evita automaticamente a descarga, carga, tensão e temperatura excessivas, além de praticamente eliminar a utilização indevida

info@catliftruck.com | www.catliftruck.com

WPSC2585(01/26) © Logisnext Europe B.V., 2026. Todos os direitos reservados. CAT, CATERPILLAR, LETS DO THE WORK, seus respectivos logotipos, "Caterpillar Corporate Yellow", e a identidade visual "Power Edge" e Cat "Modern Hex", assim como a identidade corporativa e de produtos aqui usada, são marcas registradas da Caterpillar usado sob licença e não pode ser usado sem permissão da Caterpillar. As especificações são meramente indicativas e podem variar consoante as condições de funcionamento. A não avaliação de todos os fatores pode resultar em desvios no desempenho. Para identificar os melhores produtos ou soluções, é necessário ter em conta todos os materiais de apoio às vendas relevantes e os conhecimentos técnicos do distribuidor oficial. As opções e os detalhes técnicos podem sofrer alterações sem aviso prévio. Aviso legal completo e informações atualizadas sobre produtos: www.catliftruck.com.



WATCH
VIDEOS



DOWNLOAD
OUR APP

