

NVT11  
NVT12  
NVT13  
NVT14  
NVT15  
NVT15XL\*  
NVT20\*

# A SOLUÇÃO IDEAL

ESPECIFICAÇÕES PRELIMINARES

**EMPILHADORES MAN-UP** 48/80 V, 1,1 - 2,0 TONELADAS



# FLEXIBILIDADE MODULAR PARA UMA EFICIÊNCIA MÁXIMA NO ARMAZÉM

PERFEITOS PARA EMPILHAR E RECOLHER ENCOMENDAS EM CORREDORES MUITO ESTREITOS E PRATELEIRAS ALTAS, ESTES EMPILHADORES SÃO PERSONALIZÁVEIS PARA SE ADEQUAREM CORRETAMENTE AO ESPAÇO, À CARGA E ÀS NECESSIDADES DO OPERADOR. ERGONOMIA E CONFORTO SUPERIORES PARA AGILIZAR AS OPERAÇÕES, ALTO DESEMPENHO E CUSTOS OPERACIONAIS REDUZIDOS PARA AUMENTAR OS LUCROS.



A gama NVT, composta por sete modelos, abrange alturas de elevação até 19 metros\* e capacidades entre 1,1 e 2,0 toneladas. Graças à engenharia modular, cada modelo pode ser adaptado de inúmeras formas para corresponder aos requisitos específicos das instalações e da aplicação.

Para otimizar a utilização do espaço, a largura total do empilhador pode ser especificada entre 1,0 e 1,9 metros, em incrementos de 5 centímetros ou menos. Está disponível uma variedade de mastros e garfos rotativos ou telescópicos para diferentes cargas e disposições de empilhamento.

A avançada tecnologia de design reduz o peso do mastro, da cabina e do chassis, para um desempenho mais rápido e energeticamente eficiente, otimizando a estabilidade. Cada componente, sistema ou estrutura do empilhador é concebido para proporcionar um desgaste reduzido, proteção elevada e manutenção mínima.

A cabina equipada com todo o conforto e ergonomia pode incluir uma ou várias opções e disposições de consola, à medida do operador e da atividade. A utilização dos controlos e do visor de leitura fácil é simples e muito intuitiva.

\* Os modelos NVT15XL e NVT20 estão disponíveis a pedido para aplicações específicas. A altura de elevação a 19 metros apenas é possível no modelo NVT15XL.

## REDUZIDOS CUSTOS DE MANUTENÇÃO

- O design de baixo peso reduz o nível de consumo de energia e desgaste, melhorando simultaneamente o desempenho.
- A válvula proporcional em separado regula eficazmente a velocidade de descida da cabina, para uma maior duração da bateria, prolongando a vida útil dos componentes.
- O baixo centro de gravidade e a estrutura leve evitam a necessidade de dispor de travões na roda de carga, que exigiriam a realização regular de ajustes, manutenção e substituição das peças gastas.
- A altura ajustável da roda de carga permite uma compensação simples das diferenças de desgaste entre as rodas ou, caso uma roda fique danificada, tal não implica a substituição do par.
- Os pontos de lubrificação melhoram o desempenho e a longevidade de todos os rolamentos da cabina e do mastro.
- O amplo espaçamento entre os rolamentos do mastro de elevação auxiliar reduz o desvio, alivia a tensão sobre os rolamentos e aumenta a durabilidade.
- As cavas das rodas fechadas e de grandes dimensões combinam com os rolos-guia para proteger as rodas de carga contra danos.
- A corrente da direção é ajustável, está menos sujeita à sujidade e é muito mais resistente ao desgaste do que a alternativa de roda dentada.
- As sólidas portas de aço isolam o compartimento do motor, protegem os componentes internos, incluindo os controlos elétricos, e abrem-se para permitir um acesso fácil e desobstruído para efeitos de manutenção.
- A análise rápida de falhas é possível através dos visores LED, da ligação ao computador ou remota, através da comunicação móvel GSM, para simplificar e agilizar as operações de reparação e manutenção.
- Os intervalos de substituição alargados reduzem os custos em termos de tempo e de materiais para componentes como as correntes do mastro e o óleo hidráulico.
- A substituição da bateria é rápida e fácil, utilizando um empilhador de contrapeso.

## PRODUTIVIDADE INCOMPARÁVEL

- A escolha flexível das dimensões da cabina e do chassis (em pequenos incrementos) permite a adequação perfeita a diferentes corredores, aplicações e baterias.
- A mais recente tecnologia de acionamento CA gera velocidades de elevação rápidas para os garfos, mastros e cabinas, com perdas de energia reduzidas.
- O design avançado do mastro utiliza o método FEM (método de elementos finitos) para otimizar a estabilidade, o peso e o desempenho.
- As opções de mastro duplex para todas as alturas de elevação traduzem-se num desempenho mais rápido e mais estável, consumo de energia inferior, menos manutenção e menor comprimento do empilhador do que com a opção triplex.
- As opções de mastro triplex incluem versões sem elevação livre total, para uma velocidade superior e uma manutenção inferior.
- A gama de garfos inclui os tipos de mastros rotativo e telescópico adequados a diferentes aplicações específicas.

## SEGURANÇA E ERGONOMIA

- As longarinas entre o mastro e o chassis reforçam a rigidez do mastro, ao passo que o baixo centro da gravidade maximiza a estabilidade geral das longarinas.
- A vista panorâmica é complementada por uma excelente visibilidade através do mastro, pelo compartimento do motor em ângulo e pelo chassis arredondado.
- Barras laterais inclináveis opcionais abertas com oscilação da barra superior para simplificar o acesso à mercadoria.
- A parede frontal fina permite um alcance fácil para colocar a mercadoria recolhida no contentor ou na palete.
- A cabina espaçosa e segura possui paredes revestidas, piso com amortecimento espesso, banco muito confortável (com ajuste de peso) e suportes integrados de série para documentos e equipamentos.
- A ampla variedade de opções de bancos e acessórios inclui uma versão dobrável para optar entre a utilização em pé ou sentado, com mecanismo de mola pneumática para a comutação fácil da consola entre posições.
- A escolha de estilos e disposições da consola do operador satisfaz as várias necessidades e preferências, proporcionando facilidade de acesso e de utilização dos controlos (e um ecrã nítido) em todos os casos.



# EQUIPAMENTO DE SÉRIE E OPCIONAIS

	NVT11	NVT12	NVT13	NVT14	NVT15	NVT15XL	NVT20
<b>GERAL</b>							
Proteção superior com 4 luzes LED	●	●	●	●	●	●	●
Espelhos	●	●	●	●	●	●	●
Cabo de emergência	●	●	●	●	●	●	●
Painel de controlo com guiador de esfera	●	●	●	●	●	●	●
Velocidade de deslocamento lateral superior	●	●	●	●	●	●	●
<b>CHASSIS</b>							
Tinta especial, alteração de uma cor (RAL Standard)	○	○	○	○	○	○	○
Chassis aumentado ou encurtado	○	○	○	○	○	○	○
Rodas de carga duplas (Twin), largura mínima do chassis de 1450 mm	○	○	○	○	○	○	○
NVT14 com chassis NVT15, bateria até 5 PzS 700/775 Ah	○	○	○	○	○	○	○
NVT15 com chassis para bateria de 6 PzS 840/930 Ah, roda motora especial	○	○	○	○	○	○	○
Guiamento por calha para perfil de série, altura mínima do perfil de 80 mm	○	○	○	○	○	○	○
Guiamento por calha, altura mínima do perfil de 38 mm	○	○	○	○	○	○	○
Rolos-guia laterais antiestáticos	○	○	○	○	○	○	○
Rolo-guia lateral adicional no centro do empilhador (3 rolos de cada lado)	○	○	○	○	○	○	○
Guiamento por cabo de indução 6,25 kHz +/- 30 Hz, 78 mA	○	○	○	○	○	○	○
Condutor de linha para cabo máx. de 1200 m, 6,25 kHz	○	○	○	○	○	○	○
<b>MASTRO</b>							
Largura de transporte do garfo de 850 mm	○	○	○	○	○	○	○
Largura de transporte do garfo de 1150 mm	○	○	○	○	○	○	○
Distância do centro da cabeça de 700 mm (menos capacidade)	○	○	○	○	○	○	○
Distância do centro da cabeça de 750/800 mm (menos capacidade)	○	○	○	○	○	○	○
Encurtamento do mastro, alturas do mastro fechado especiais	○	○	○	○	○	○	○
Carro porta-garfos completo para garfo rotativo 320, 850 mm com distância entre garfos de 240 - 795 mm	○	○	○	○	○	○	○
Ajuste do garfo hidráulico, 500 - 800 mm, integrado, largura do carro porta-garfos de 1080 mm	○	○	○	○	○	○	○
Deslocador lateral de +/- 100 mm	○	○	○	○	○	○	○
Garfo telescópico, largura de 1200 mm, elevação suplementar de 650 mm	○	○	○	○	○	○	○
Garfo telescópico, largura de 1200 mm, elevação suplementar > 650 mm	○	○	○	○	○	○	○
Garfo telescópico, largura de 1200 mm, elevação suplementar > 650 mm, perfis na parte da frente da carga, máx. 1000 kg, sem armazenamento frigorífico	○	○	○	○	○	○	○
Garfos telescópicos, altura em baixo de 190 mm, capacidade máx. de 1000 kg	○	○	○	○	○	○	○
Altura de elevação suplementar de 1700 mm com garfo rotativo tipo MSG 320	○	○	○	○	○	○	○
Altura de elevação suplementar de 2100 ou 2300 mm com garfo rotativo tipo MSG 320	○	○	○	○	○	○	○
NVT15 com garfo rotativo tipo MSG 120, elevação suplementar de 1500 mm	○	○	○	○	○	○	○
NVT15 com garfo rotativo tipo MSG 120, guiamento na proteção superior, elevação suplementar de 1500 mm	○	○	○	○	○	○	○
<b>CABINA</b>							
Painel de controlo com interruptores rotativos	○	○	○	○	○	○	○
Painel de controlo com alavanca simples	○	○	○	○	○	○	○
Painel de controlo com alavanca multifuncional	○	○	○	○	○	○	○
Painel inclinável para a recolha de mercadoria (apenas possível com guiador de esfera ou interruptor rotativo)	○	○	○	○	○	○	○
Painel de controlo dividido na traseira, ao lado do banco, incluindo apoios de braços	○	○	○	○	○	○	○
Verificação múltipla com acesso por código PIN, 10 códigos diferentes, contador horário semanal e diário	○	○	○	○	○	○	○
Ligação de 12 ou 24 V com conversor CC em separado	○	○	○	○	○	○	○
Ligação de 24 V atrás do bloqueio da ignição, máx. 2 amperes	○	○	○	○	○	○	○

● De série    ○ Opcional

# EQUIPAMENTO DE SÉRIE E OPCIONAIS

	NVT11	NVT12	NVT13	NVT14	NVT15	NVT15XL	NVT20
Porta USB de 5 V (USB-A e USB-C) na cabine	○	○	○	○	○	○	○
Apoios de braços, ajustáveis	○	○	○	○	○	○	○
Banco aquecido	○	○	○	○	○	○	○
Banco com suspensão pneumática	○	○	○	○	○	○	○
Banco rotativo	○	○	○	○	○	○	○
2 luzes LED de trabalho adicionais em ambos os lados da proteção superior	○	○	○	○	○	○	○
2 tiras de iluminação LED potentes nos lados esquerdo e direito da proteção superior	○	○	○	○	○	○	○
Luz intermitente no mastro	○	○	○	○	○	○	○
Luz azul no mastro para a traseira, que funciona em marcha-atrás	○	○	○	○	○	○	○
Elevação simultânea dos elevadores principal e suplementar	○	○	○	○	○	○	○
Suporte DIN A4 na cabine	○	○	○	○	○	○	○
Suporte DIN A4 na calha de aperto universal	○	○	○	○	○	○	○
Sistema de posicionamento do nível de altura (10 níveis) com indicador, para elevação da cabine (não em conjunto com o sistema de código PIN)	○	○	○	○	○	○	○
Indicador de sobrecarga	○	○	○	○	○	○	○
Balança digital, +/- 25 kg, medição por pressão hidráulica do mastro de elevação suplementar	○	○	○	○	○	○	○
Ventoinha na cabine	○	○	○	○	○	○	○
Barras laterais rotativas/inclináveis, especialmente para a recolha de mercadoria	○	○	○	○	○	○	○
Tabuleiro para calha de aperto universal	○	○	○	○	○	○	○
Sinal acústico de marcha-atrás	○	○	○	○	○	○	○
Unidade de controlo da velocidade GSG2 para velocidades de condução lineares consoante a altura de elevação, paragem de elevação programável acima de 500 mm	○	○	○	○	○	○	○
Para-brisas amovível	○	○	○	○	○	○	○
Painel Makrolon na proteção superior	○	○	○	○	○	○	○
Janela Makrolon na parte da frente do painel de controlo (apenas para EK 1500 com garfo rotativo tipo 120)	○	○	○	○	○	○	○
Cabina Makrolon, para-brisas amovível	○	○	○	○	○	○	○
Aquecimento da cabine	○	○	○	○	○	○	○
<b>BLOQUEIOS</b>							
Abrandamento no final do corredor, sem paragem	○	○	○	○	○	○	○
Abrandamento e paragem no final do corredor	○	○	○	○	○	○	○
Ímãs por corredor	○	○	○	○	○	○	○
Acionamento elétrico e corte de elevação com interruptor de sobreposição	○	○	○	○	○	○	○
Acionamento elétrico e corte de elevação com interruptor de sobreposição fora do corredor	○	○	○	○	○	○	○
Corte de alcance elétrico para a cabeça rotativa MSG 320	○	○	○	○	○	○	○
Bloqueios dependentes da zona	○	○	○	○	○	○	○
Condução fora do guiamento até à altura de elevação máxima com interruptor de sobreposição, 2,5 km/h, roda motora na posição reta	○	○	○	○	○	○	○
<b>BATERIA</b>							
Estrutura da bateria adicional para a substituição rápida e fácil da bateria com um empilhador de contrapeso	○	○	○	○	○	○	○
Rodas para baterias em empilhadores	○	○	○	○	○	○	○
Estação de carregamento de baterias sobressalentes fora do empilhador	○	○	○	○	○	○	○
Guincho móvel de substituição da bateria para fixação no chassis	○	○	○	○	○	○	○
Cabo de bateria para substituição da bateria	○	○	○	○	○	○	○
<b>ARMAZENAMENTO FRIGORÍFICO</b>							
Aplicação de armazenamento frigorífico, sem cabine	○	○	○	○	○	○	○
Cabine para aplicações de armazenamento frigorífico	○	○	○	○	○	○	○
Guiamento por cabo de indução de 6,25 kHz +/- 30 Hz, 78 mA +/- 15%, Zapi	○	○	○	○	○	○	○
Macaco para aliviar a roda motora quando a bateria está a carregar	○	○	○	○	○	○	○
Alimentação de 48/80 V para a noite (conversor não para a área de armazenamento frigorífico, sem cabo)	○	○	○	○	○	○	○
Garfos telescópicos para aplicação de armazenamento frigorífico	○	○	○	○	○	○	○
<b>SEGURANÇA</b>							
Preparação para instalação do sistema de segurança pessoal com leitor a laser	○	○	○	○	○	○	○
Sistema de segurança pessoal com 2 leitores a laser, SSZ	○	○	○	○	○	○	○

● De série ○ Opcional

Características		
1.1	Fabricante	
1.2	Tipo Designação do modelo do fabricante	
1.3	Força motriz	
1.4	Comando da operação	
1.5	Capacidade de carga	Q (kg)
1.6	Distância do centro de carga	c (mm)
1.9	Distância entre eixos	y (mm)
Peso		
2.1	Peso de empilhador sem carga e com bateria (máxima)	kg
2.2	Peso nos eixos com carga máxima nominal & incluindo a bateria (máxima) lado motriz/da carga	kg
2.3	Peso nos eixos sem carga e com bateria (máxima), lado motriz/da carga	kg
Rodas / Transmissão		
3.1	Tipo de pneu: PT=Power Thane, Vul=Vulkollan, P=Políuretano, N=Nylon, B=Borracha lado motriz/da carga	
3.2	Dimensões da roda motriz	(mm)
3.3	Dimensões da roda de carga	(mm)
3.5	Numero de rodas, da carga/lado motriz (x = motrizes)	
Dimensões		
4.2a	Altura com mastro recolhido	h1 (mm)
4.4	Altura normal de elevação	h3G + h13(mm)
4.5	Altura com mastro todo elevado	h4 (mm)
4.7	Altura da grade de protecção do operador	h6 (mm)
4.8	Distância entre o chão e o assento / a plataforma	h7 (mm)
4.11	Elevação suplementar	h9 (mm)
4.14a	Altura máxima da plataforma, quando subida	h12 (mm)
4.15	Altura dos garfos completamente apoiados no solo	h13 (mm)
4.22	Garfos, (espessura, largura, comprimento)	s / e / l (mm)
4.22b	Garfos, (espessura, largura, comprimento)	l (mm)
4.25	Largura externa sobre garfos (mínimo/máximo)	b5 (mm)
4.32	Altura livre ao solo no centro da base das rodas (garfos em baixo)	m2 (mm)
4.33a	Largura do corredor de trabalho (Ast) c/paletes de 1000 x1200 mm, carga transversal	Ast (mm)
4.34a	Largura do corredor de trabalho (Ast) c/paletes de 800 x1200 mm, carga em comprimento	Ast (mm)
4.35	Raio do círculo de viragem	Wa (mm)
Rendimento		
5.1	Velocidade de deslocação, com/sem carga	km / h
5.2	Velocidade de elevação, com/sem carga	m / s
5.3	Velocidade de descida, com/sem carga	m / s
5.4	Velocidade de alcance, com/sem carga	m / s
5.10	Travões de serviço (mecânico/hidráulico/eléctrico/pneumático)	
Motores Eléctricos		
6.1	Capacidade do motor de tração (ciclo curto de 60 min.)	kW
6.2	Força do motor de elevação a 15% do factor de carga	kW
6.4	Tensão da bateria/capacidade com descarga de 5h	V / Ah
6.5	Peso da bateria	kg
Diversos		
8.1	Tipo de comando da deslocação	

Cat Lift Trucks	Cat Lift Trucks	Cat Lift Trucks	Cat Lift Trucks
NVT11	NVT12	NVT13	NVT14
Eléctrico	Eléctrico	Eléctrico	Eléctrico
Op. em pé/ Sentado	Op. em pé/ Sentado	Op. em pé/ Sentado	Op. em pé/ Sentado
1100	1200	1300	1350
600	600	600	600
1780	1845	1910	1880
4900 - 5600	4950 - 5800	5050 - 5900	5800 - 6900
1600/4400; 1850/4850	1650/4500; 1900/5100	1700/4650; 2000/5200	1800/5300; 2050/6150
2100/2800; 2400/3200	2150/2800; 2450/3350	2250/2800; 2550/3350	2400/3400; 2700/4200
P	P	P	P
343 / 140	343/140	343/140	343/140
343 / 140	343/140	343/140	377/178
2/1x	2/1x	2/1x	2/1x
Ver tabela	Ver tabela	Ver tabela	Ver tabela
Ver tabela	Ver tabela	Ver tabela	Ver tabela
Ver tabela	Ver tabela	Ver tabela	Ver tabela
Ver tabela	Ver tabela	Ver tabela	Ver tabela
Ver tabela	Ver tabela	Ver tabela	Ver tabela
1900	1900	1900	1900
Ver tabela	Ver tabela	Ver tabela	Ver tabela
90	90	90	90
40/120 / 800 - 1300	40/120 / 800 - 1300	40/120 / 800 - 1300	40/120 / 800 - 1300
800 - 1300	800 - 1300	800 - 1300	800 - 1300
530/505 - 795	530/505 - 795	530/505 - 795	530/505 - 795
40	40	40	40
Ver tabela	Ver tabela	Ver tabela	Ver tabela
Ver tabela	Ver tabela	Ver tabela	Ver tabela
2080	2145	2210	2170
12.0/12.0	12.0/12.0	12.0/12.0	12.0/12.0
0.32/0.40 <sup>1)</sup>	0.31/0.40 <sup>1)</sup>	0.52/0.56 <sup>1)</sup>	0.49/0.52 <sup>1)</sup>
0.45/0.45	0.45/0.45	0.45/0.45	0.45/0.45
up to 0.45 <sup>4)</sup>	up to 0.45 <sup>4)</sup>	up to 0.45 <sup>4)</sup>	up to 0.45 <sup>4)</sup>
Eléctrico	Eléctrico	Eléctrico	Eléctrico
5,0	5,0	7,0	7,0
12,5 <sup>1)</sup>	12,5 <sup>1)</sup>	21,0 <sup>1)</sup>	21,0 <sup>1)</sup>
48 Volt / 775 <sup>2,3)</sup>	48 Volt / 930 <sup>2,3)</sup>	80 Volt / 620 <sup>3)</sup>	80 Volt / 465 <sup>3)</sup>
1118	1309	1558	1238
Contínuo	Contínuo	Contínuo	Contínuo

- 1) Velocidades de elevação superiores a pedido
- 2) Também disponível em 80 V
- 3) Outras capacidades a pedido
- 4) Ajustável

T1	Voladizo	x/x1 (mm)
T2	Altura de elevação	(mm)
T3	Largura total (em incrementos de 50 mm)	b1 (mm)
T4	Comprimento total com largura do porta-garfos de 850 mm	l1 (mm)
T5	Comprimento total com largura do porta-garfos de 580 mm	l1 (mm)
T6	Comprimento do braço de suporte (padrão)	M1S (mm)

NVT11	NVT12	NVT13	NVT14
355 / 255	355 / 255	355 / 255	365 / 255
h12 + 1600	h12 + 1600	h12 + 1600	h12 + 1600
1000 - 1700	1200 - 1700	1200 - 1700	1200 - 1700
3275 - 3365 - 3465	3335 - 3425 - 3525	3400 - 3490 - 3590	3375 - 3465 - 3565
3140 - 3230 - 3330	3200 - 3290 - 3390	3265 - 3355 - 3455	3240 - 3330 - 3430
460 - 550 - 650	460 - 550 - 650	460 - 550 - 650	460 - 550 - 650

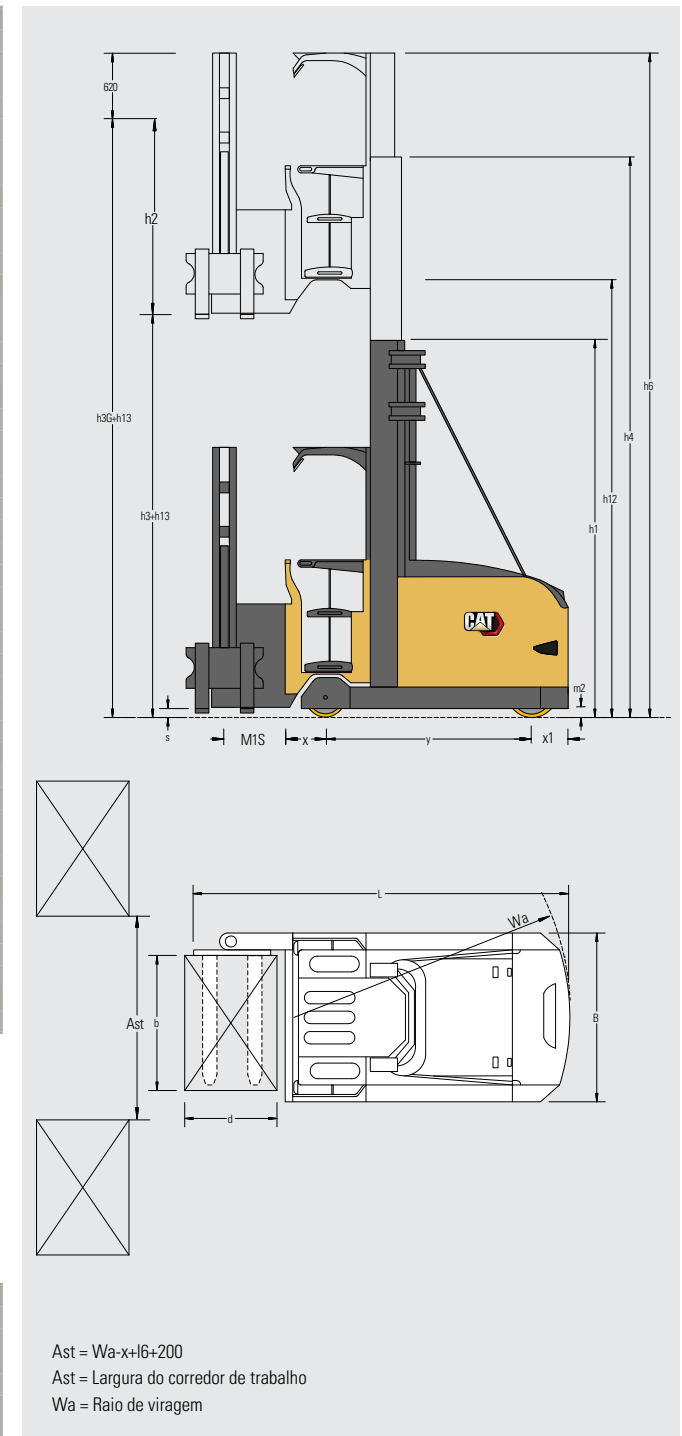

Características		
1.1	Fabricante	
1.2	Tipo Designação do modelo do fabricante	
1.3	Força motriz	
1.4	Comando da operação	
1.5	Capacidade de carga	Q (kg)
1.6	Distância do centro de carga	c (mm)
1.9	Distância entre eixos	y (mm)
Peso		
2.1	Peso de empilhador sem carga e com bateria (máxima)	kg
2.2	Peso nos eixos com carga máxima nominal & incluindo a bateria (máxima) lado motriz/da carga	kg
2.3	Peso nos eixos sem carga e com bateria (máxima), lado motriz/da carga	kg
Rodas / Transmissão		
3.1	Tipo de pneu: PT=Power Thane, Vul=Vulkollan, P=Poluretano, N=Nylon, B=Borracha lado motriz/da carga	
3.2	Dimensões da roda motriz	(mm)
3.3	Dimensões da roda de carga	(mm)
3.5	Numero de rodas, da carga/lado motriz (x = motrizes)	
Dimensões		
4.2a	Altura com mastro recolhido	h1 (mm)
4.4	Altura normal de elevação	h3G + h13(mm)
4.5	Altura com mastro todo elevado	h4 (mm)
4.7	Altura da grade de protecção do operador	h6 (mm)
4.8	Distância entre o chão e o assento / a plataforma	h7 (mm)
4.11	Elevação suplementar	h9 (mm)
4.14a	Altura máxima da plataforma, quando subida	h12 (mm)
4.15	Altura dos garfos completamente apoiados no solo	h13 (mm)
4.22	Garfos, (espessura, largura, comprimento)	s / e / l (mm)
4.22b	Garfos, (espessura, largura, comprimento)	l (mm)
4.25	Largura externa sobre garfos (mínimo/máximo)	b5 (mm)
4.32	Altura livre ao solo no centro da base das rodas (garfos em baixo)	m2 (mm)
4.33a	Largura do corredor de trabalho (Ast) c/paletes de 1000 x1200 mm, carga transversal	Ast (mm)
4.34a	Largura do corredor de trabalho (Ast) c/paletes de 800 x1200 mm, carga em comprimento	Ast (mm)
4.35	Raio do círculo de viragem	Wa (mm)
Rendimento		
5.1	Velocidade de deslocação, com/sem carga	km / h
5.2	Velocidade de elevação, com/sem carga	m / s
5.3	Velocidade de descida, com/sem carga	m / s
5.4	Velocidade de alcance, com/sem carga	m / s
5.10	Travões de serviço (mecânico/hidráulico/eléctrico/pneumático)	
Motores Eléctricos		
6.1	Capacidade do motor de tração (ciclo curto de 60 min.)	kW
6.2	Força do motor de elevação a 15% do factor de carga	kW
6.4	Tensão da bateria/capacidade com descarga de 5h	V / Ah
6.5	Peso da bateria	kg
Diversos		
8.1	Tipo de comando da deslocação	

Cat Lift Trucks	Cat Lift Trucks	Cat Lift Trucks
NVT15	NVT15XL	NVT20
Eléctrico	Eléctrico	Eléctrico
Op. em pé/ Sentado	Op. em pé/ Sentado	Op. em pé/ Sentado
1500	1500	2000
600	600	600
2140	2140	2140
7100 - 8700	8900 - 9400	7400 - 8900
2300/6300; 2950/7250	3000/7400; 3100/7800	2100/7300; 2700/8200
2900/4200; 3550/5150	3500/5400; 3700/5700	3000/4400; 3400/5400
P	P	P
381/152	381/152	381/152
377/178	377/178	377/178
2/1x	2/1x	2/1x
Ver tabela	Ver tabela	Ver tabela
Ver tabela	Ver tabela	Ver tabela
Ver tabela	Ver tabela	Ver tabela
Ver tabela	Ver tabela	Ver tabela
1900	1900	1500
Ver tabela	Ver tabela	Ver tabela
90	90	90
40/120 / 800 - 1300	40/120 / 800 - 1300	40/120 / 800 - 1300
800 - 1300	800 - 1300	800 - 1300
530/505 - 795	530/505 - 795	240 - 795
40	40	40
Ver tabela	Ver tabela	Ver tabela
Ver tabela	Ver tabela	Ver tabela
2445	2445	2445
12.0/12.0	12.0/12.0	12.0/12.0
0.48/0.52 <sup>1)</sup>	0.44/0.52 <sup>1)</sup>	0.48/0.56 <sup>1)</sup>
0.45/0.45	0.45/0.45	0.45/0.45
up to 0.45 <sup>4)</sup>	up to 0.45 <sup>4)</sup>	0.20 / 0.20
Eléctrico	Eléctrico	Eléctrico
7.0	7.0	7.0
21.0 <sup>1)</sup>	32.0	32.0 <sup>1)</sup>
80 Volt / 775 <sup>3)</sup>	80 Volt / 775 <sup>3)</sup>	80 Volt / 775 <sup>3)</sup>
1862	1862	1862
Contínuo	Contínuo	Contínuo

- 1) Velocidades de elevação superiores a pedido  
 2) Também disponível em 80 V  
 3) Outras capacidades a pedido  
 4) Ajustável

T1	Voladizo	x/x1 (mm)
T2	Altura de elevação	(mm)
T3	Largura total (em incrementos de 50 mm)	b1 (mm)
T4	Comprimento total com largura do porta-garfos de 850 mm	l1 (mm)
T5	Comprimento total com largura do porta-garfos de 580 mm	l1 (mm)
T6	Comprimento do braço de suporte (padrão)	M1S (mm)

NVT15	NVT15XL	NVT20
360 / 270	360 / 270	360 / 270
h12 + 1600	h12 + 1600	h12 + 1600
1200 - 1700	1600 - 1900	1200 - 1700
3650 - 3740 - 3840	3650 - 3740 - 3840	3740 - 3840
3515 - 3605 - 3705	3515 - 3605 - 3705	3605 - 3705
460 - 550 - 650	460 - 550 - 650	550 - 650

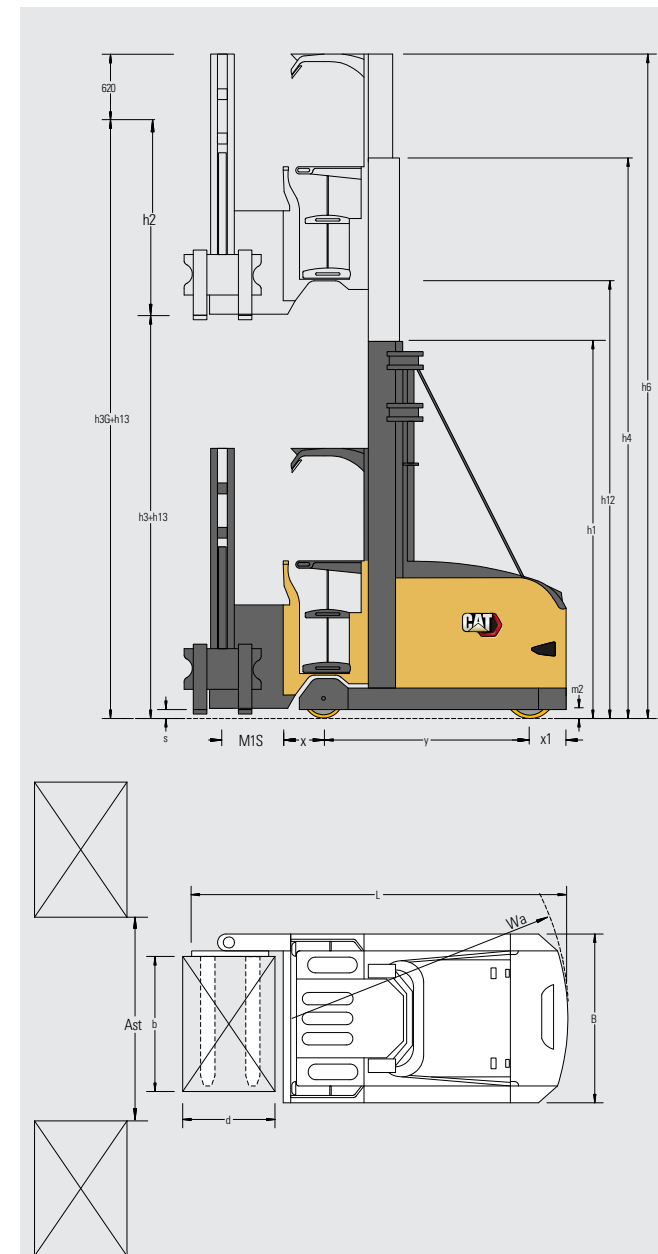

Ast = Wa - x + l6 + 200  
 Ast = Largura do corredor de trabalho  
 Wa = Raio de viragem

## Alturas de construção e elevação do mastro de elevação duplex com garfo rotativo, elevação suplementar de 1900 mm ou 2300 mm (opcional)

					NVT11 - NVT13	NVT14/NVT15	NVT15XL	NVT20
Altura de elevação total com elevador suplementar de 1900 mm	Altura de elevação total com elevador suplementar de 2300 mm	Altura de elevação da cabina	Altura da plataforma elevada	Cabina de altura aumentada**	Altura do mastro fechado de 2 fases*	Altura do mastro fechado de 2 fases*	Altura do mastro fechado de 2 fases	Altura do mastro fechado de 2 fases***
h3G+h13 mm	h3G+h13 mm	h3+h13 mm	h12 mm	h6 mm	h1 mm	h1 mm	h1 mm	h1 mm
4400	4800	2500	2820	5020	2600	-	-	-
4900	5300	3000	3320	5520	2745	-	-	-
5400	5800	3500	3820	6020	2995	2920	-	3170
5900	6300	4000	4320	6520	3245	3170	-	3420
6400	6800	4500	4820	7020	3495	3420	-	3670
6900	7300	5000	5320	7520	3745	3670	-	3920
7400	7800	5500	5820	8020	3995	3920	-	4170
7900	8300	6000	6320	8520	4245	4170	-	4420
8400	8800	6500	6820	9020	4495	4420	-	4670
8900	9300	7000	7320	9520	4745	4670	-	4920
9400	9800	7500	7820	10020	4995	4920	-	5170
9900	10300	8000	8320	10520	5245	5170	-	5420
10400	10800	8500	8820	11020	-	5420	-	5670
10900	11300	9000	9320	11520	-	5670	-	5920
11400	11800	9500	9820	12020	-	5920	-	6170
11900	12300	10000	10320	12520	-	6170	-	6420
12400	12800	10500	10820	13020	-	6420	-	6670
12900	13300	11000	11320	13520	-	6670	-	6920
13400	13800	11500	11820	14020	-	6920	-	7170
13900	14300	12000	12320	14520	-	7170	7420	-
14400	14800	12500	12820	15020	-	-	7670	-
14900	15300	13000	13320	15520	-	-	7920	-
15400	15800	13500	13820	16020	-	-	8170	-
15900	16300	14000	14320	16520	-	-	8420	-

\*Altura máxima do mastro NVT11 fechado de 4745 mm; \*Altura máxima do mastro NVT14 fechado de 6170 mm; outras alturas do mastro fechado/elevado a pedido.

\*\*Altura aumentada com 2300 mm de elevação suplementar + 800 mm; \*\*\*Alturas de elevação total reduzidas NVT20, elevação suplementar = 1500 mm; outras alturas a pedido.



[info@catlifttruck.com](mailto:info@catlifttruck.com) | [www.catlifttruck.com](http://www.catlifttruck.com)

WPSC2011(04/26) © Logisnext Europe B.V., 2026. Todos os direitos reservados. CAT, CATERPILLAR, LETS DO THE WORK, seus respectivos logotipos, "Caterpillar Corporate Yellow", e a identidade visual "Power Edge" e Cat "Modern Hex", assim como a identidade corporativa e de produtos aqui usada, são marcas registradas da Caterpillar usado sob licença e não pode ser usado sem permissão da Caterpillar. As especificações são meramente indicativas e podem variar consoante as condições de funcionamento. A não avaliação de todos os fatores pode resultar em desvios no desempenho. Para identificar os melhores produtos ou soluções, é necessário ter em conta todos os materiais de apoio às vendas relevantes e os conhecimentos técnicos do distribuidor oficial. As opções e os detalhes técnicos podem sofrer alterações sem aviso prévio. Aviso legal completo e informações atualizadas sobre produtos: [www.catlifttruck.com](http://www.catlifttruck.com).

## Alturas de construção e elevação do mastro de elevação triplex com garfo rotativo, elevação suplementar de 1900 mm ou 2300 mm (opcional)

					NVT11 - NVT13	NVT14/NVT15	NVT15XL
Altura de elevação total com elevador suplementar de 1900 mm	Altura de elevação total com elevador suplementar de 2300 mm	Altura de elevação da cabina	Altura da plataforma elevada	Cabina de altura aumentada**	Altura do mastro fechado de 3 fases*	Altura do mastro fechado de 3 fases	Altura do mastro fechado de 3 fases
h3G+h13 mm	h3G+h13 mm	h3+h13 mm	h12 mm	h6 mm	h1 mm	h1 mm	h1 mm
5650	6050	3750	4070	6270	2600	-	-
6400	6800	4500	4820	7020	2745	-	-
7150	7550	5250	5570	7770	2995	2920	-
7900	8300	6000	6320	8520	3245	3170	-
8650	9050	6750	7070	9270	3495	3420	-
9400	9800	7500	7820	10020	3745	3670	-
10150	10550	8250	8570	10770	3995	3920	-
10900	11300	9000	9320	11520	-	4170	-
11650	12050	9750	10070	12270	-	4420	-
12400	12800	10500	10820	13020	-	4670	4920
13150	13550	11250	11570	13770	-	4920	5170
13900	14300	12000	12320	14520	-	5170	5420
14650	15050	12750	13070	15270	-	5420	5670
15400	15800	13500	13820	16020	-	-	5920
16150	16550	14250	14570	16770	-	-	6170

\*Altura máxima do mastro NVT11 fechado de 3495 mm; \*\*Altura aumentada com 2300 mm de elevação suplementar + 400 mm; outras alturas do mastro fechado/elevado a pedido.

Comprimento geral com mastro triplex: NVT11/12/13 35 mm mais longos; NVT14/15 125 mm mais longos; altura do mastro fechado NVT14 > 4170 mm, comprimento semelhante a NVT15.

## Largura do corredor consoante as dimensões da carga/paleta

Dimensões da carga				NVT11	NVT12/NVT13	NVT14	NVT15/NVT20
Profundidade	Largura	Distância entre cargas**	Comprimento da lança	Largura do corredor de transferência*	Largura do corredor de transferência*	Largura do corredor de transferência*	Largura do corredor de transferência*
mm	mm	Ast mm	M1S mm	mm	mm	mm	mm
1240	835	1700	460	3480	3530	3595	3820
1200	800	1650	460	3460	3510	3575	3800
1200	1000	1650	550	3540	3600	3655	3890
1200	1200	1650	650	3630	3690	3745	3980
1000	800	1450	460	3380	3440	3495	3730
1000	1000	1450	550	3460	3520	3585	3820
1000	1200	1450	650	3560	3610	3675	3910
800	800	1400	460	3360	3420	3485	3710
800	1000	1400	550	3450	3500	3565	3800
800	1200	1400	650	3540	3600	3655	3900
835	1240	1400	650	3540	3600	3655	3900

\*Largura do corredor de transferência sem carga e largura de transporte do garfo de 580 mm, com guiamento mecânico + 300 mm, com guiamento por cabo + 800 mm recomendado.

Largura do corredor para guiamento mecânico e mastro duplex; comprimentos reduzidos do empilhador a pedido. \*\* NVT20 + 50 mm.



DOWNLOAD  
BROCHURE



WATCH  
VIDEOS



DOWNLOAD  
OUR APP

