

EQ Line

LITHION
BATTERY TECHNOLOGY



SPECIFICHE EQ LINE
TRANSPALLET ELETTRICO UOMO A TERRA
24 V, 1,6 TONNELLATE

NPP1602L

UN COLLEGA DI LAVORO CHE FA RISPARMIARE

TRASPORTARE DI PIÙ – A MENO

Questo piccolo e pratico assistente di magazzino elimina gran parte degli sforzi e delle spese connessi alla movimentazione delle merci. Strutturalmente robusto, facile da manovrare e abbastanza forte da gestire carichi fino a 1,6 tonnellate, è un assistente affidabile che aumenta la produttività. Potete aspettarvi prestazioni impeccabili e bassi costi di esercizio per un lungo ciclo di vita.

CAT[®]

Caratteristiche				
1.1	Costruttore			Cat Lift Trucks
1.2	Codice del modello assegnato dal costruttore			NPP16Q2L
1.3	Tipo di trazione			Batteria
1.4	Tipo di operatore			Pedone
1.5	Portata	Q	(kg)	1600
1.6	Baricentro	c	(mm)	600
1.8	Distanza centro asse anteriore al dorso delle forche (montante abbassato)	x	(mm)	966
1.9	Interasse	y	(mm)	1258
Peso				
2.1b	Peso del carrello senza carico, con peso batteria massimo		kg	362
2.2	Peso sugli assali con carico nominale e batteria (max.), lato guida/carico		kg	993/969
2.3	Peso sugli assali senza carico e con peso batteria massimo, lato guida/carico		kg	295/62
Ruote, gruppo di trasmissione				
3.1	Pneumatici: PT = Power Thane, Vul = Vulkollan, P = Poliuretano, N = Nylon, R = Gomma lato guida/carico			P/P
3.2	Dimensioni pneumatici, lato guida		(mm)	230x70
3.3	Dimensioni pneumatici, lato carico		(mm)	84x84 (Single) 82x110 (Tandem)
3.4	Dimensioni dei rulli di stabilizzazione (diametro x larghezza)		(mm)	100x40
3.5	Numero di ruote, lato carico/guida (x = motrici)			1x+2/4
3.6	Carreggiata (centro degli pneumatici), lato guida	b10	(mm)	510
3.7	Carreggiata (centro degli pneumatici), lato carico	b11	(mm)	367 / 512
Dimensioni				
4.4	Altezza di sollevamento	h3	(mm)	120
4.9	Altezza del braccio del timone / console di guida (min./max.)	h14	(mm)	740 / 1190
4.15	Altezza delle forche, completamente abbassate	h13	(mm)	85
4.19	Lunghezza totale	l1	(mm)	1590
4.20	Lunghezza dal dorso delle forche	l2	(mm)	440
4.21	Larghezza totale	b1	(mm)	729
4.22	Dimensioni forca (spessore, larghezza, lunghezza)	s / e / l	(mm)	60/173/1150
4.25	Larghezza esterna delle forche (minima/massima)	b5	(mm)	540 / 685
4.32	Distanza dal suolo al centro dell'interasse, (forche abbassate)	m2	(mm)	25
4.34a	Larghezza della corsia di lavoro (Ast) con pallet 800 x 1200 mm, carico longitudinale	Ast	(mm)	2068
4.35	Raggio di sterzata	Wa	(mm)	1422
Prestazioni				
5.1	Velocità di traslazione, con/senza carico		km/h	5.7/6.0
5.2	Velocità di sollevamento, con/senza carico		m/s	0.025/0.035
5.3	Velocità di discesa, con/senza carico		m/s	0.035/0.030
5.8	Massima graduabilità, con/senza carico		%	10/20
5.10	Freni di servizio			Elettromagnetico
Motori elettrici				
6.1	Potenza del motore di trazione (60 min. servizio breve)		kW	1.3
6.2	Potenza del motore di sollevamento (S3 15%)		kW	0.8
6.3	Batteria secondo DIN			no
6.4	Tensione/capacità della batteria a 5 ore di scarica		V /Ah	24/100
6.5	Peso batteria		kg	34.5
6.6a	Consumo energetico secondo la norma EN16796		kWh / h	0.187
Varie				
8.1	Tipo di controllo della trazione			AC
10.7	Livello di rumore a livello dell'orecchio del conducente secondo le norme EN 12 053:2001 e EN ISO 4871 nel lavoro LpAZ		dB(A)	<70

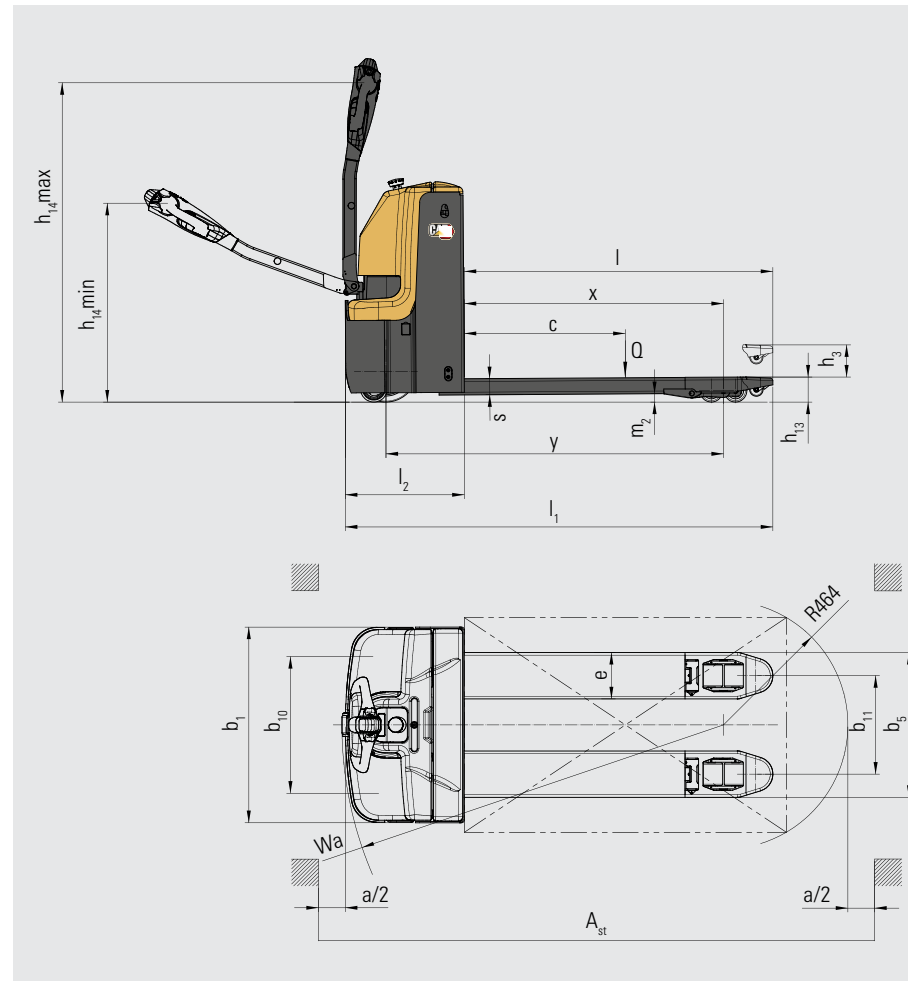

ATTREZZATURE STANDARD E OPZIONI

GENERALITÀ

Motore: 1,3 kW AC	●
Pompa da 0,8 kW	●
Display e controller Curtis	●
Accesso con codice PIN e scheda RFID	●
Forche: 540 x 1150 mm	●
Batteria ioni di litio da 24 V/100 Ah e caricabatteria da 24/40 A	●
Riduzione della velocità in curva	○
Forche: 685 x 1150 mm	○
Griglia reggicarico	○
Spina britannica	○

NPP16Q2L

● Standard ○ Option

EQLine

LA QUALITÀ CAT LIFT TRUCKS - ANCHE PER I LAVORI PIÙ PICCOLI

I nostri carrelli da magazzino EQ line hanno tutto ciò che serve per una movimentazione materiali affidabile di livello base: struttura robusta, manutenzione semplificata, caratteristiche di efficienza energetica, solide prestazioni, design a misura di utilizzatore, sicurezza. Una linea di prodotti per applicazioni leggere. Se è questo ciò che vi serve per svolgere il vostro lavoro, EQ line è la scelta giusta per voi.

Le dimensioni compatte e il comando ergonomico del braccio del timone rendono il carrello veloce e comodo da azionare. Grazie al raggio di sterzo ridotto, è ideale per lavorare in spazi ristretti. Camion, ascensori, banchine di carico congestionate e corsie strette sono solo alcuni esempi. La movimentazione dei pallet è fluida ed energica, grazie soprattutto alle forche di alta qualità e al moderno motore CA.

La batteria con tecnologia agli ioni di litio e una ricarica flessibile e comoda garantiscono il massimo livello di produttività.

La struttura durevole e il fabbisogno minimo di manutenzione sono sinonimo di spese di assistenza ridotte. Insieme al prezzo contenuto, alla lunga durata e al modesto consumo energetico, questi fattori riducono il costo totale di esercizio (TCO).



COSTI DI PROPRIETÀ INFERIORI

- La struttura robusta e di alta qualità, con base del telaio in acciaio, assicura un funzionamento affidabile per un lungo ciclo di vita e un fabbisogno minimo di manutenzione e riparazioni.
- Il motore CA promette una lunga durata e un ridotto fabbisogno di manutenzione.
- Le batterie ioni-litio garantiscono massima durata, efficienza e autonomia, senza bisogno di rabbocchi d'acqua o di altra manutenzione.
- La rapida diagnostica di tipo plug-in, la ricerca delle avarie e la programmazione tramite porta esterna riducono i tempi di fermo macchina e permettono di mantenere efficienti le prestazioni.
- Il facile accesso per la manutenzione, favorito anche dal carter a sgancio rapido, permette di ridurre tempi e costi di manutenzione.
- Il comodo accesso con codice PIN e l'avviamento senza chiave, supportato da tag RFID, impediscono l'uso non autorizzato e fanno risparmiare tempo.

PRODUTTIVITÀ INEGUAGLIABILE

- La potente tecnologia del motore garantisce prestazioni elevate, ottima capacità di superamento delle pendenze e facilità nel superare ostacoli e dossi.
- Il design compatto e stabile, con un raggio di sterzo ridotto, consente prestazioni rapide e sicure oltre a un'ottima manovrabilità.
- La riduzione automatica della velocità in curva, opzionale, evita la perdita di stabilità.
- La batteria ad alta capacità da 24 V/100 Ah, opzionale, offre prestazioni potenti e una lunga autonomia tra una ricarica e l'altra.

- Grazie alla tecnologia agli ioni di litio, è possibile ottenere un funzionamento continuo senza cambi di batteria, effettuando rapide ricariche di opportunità nelle pause brevi.

SICUREZZA ED ERGONOMIA

- Il braccio lungo ed ergonomico del timone, a molla, offre una presa confortevole e un azionamento a basso sforzo per avere il massimo controllo con il minimo livello di affaticamento o tensione.
- La testa del timone multifunzionale mette i comandi a portata di mano e consente l'uso con una mano sola.
- Il pulsante di velocità ridotta (tartaruga)/micrometrica consente di manovrare con il braccio del timone in verticale, per muoversi in sicurezza in spazi ristretti.
- La chimica della batteria ioni-litio elimina il rischio di perdite di gas o acidi pericolosi.
- L'opzione griglia reggicarico migliora la stabilità del pallet e delle merci.

EQ LINE BATTERIE IONI DI LITIO

I carrelli da magazzino EQ line sono dotati di batterie con tecnologia agli ioni di litio (Li-ion).

Uno dei grandi vantaggi offerti dalla tecnologia agli ioni di litio è la possibilità di effettuare ricariche di opportunità. Anziché cambiare la batteria tra un turno e l'altro, ci si può semplicemente collegare a un caricabatteria veloce nelle pause brevi. La vostra attività beneficerà anche degli altri vantaggi qui delineati, a livello di efficienza, tutela dell'ambiente e sicurezza.



MAGGIORE DURATA

– da 3 a 4 volte superiore rispetto alle piombo-acido: si riduce l'investimento complessivo relativo alle batterie



RICARICA PIÙ VELOCE

– ricarica completa in appena 1 ora con i caricabatterie più veloci



IN PIÙ DI EFFICIENZA

– le perdite di energia durante il processo di carica e scarica sono fino a un 30% inferiori, con conseguente riduzione del consumo di elettricità



NESSUN CAMBIO DI BATTERIA

– ricariche rapide di opportunità – 15 minuti per diverse ore di autonomia aggiuntiva. Consentono di operare comodamente con una sola batteria e di ridurre al minimo la necessità di acquisto, immagazzinamento e manutenzione di pezzi di ricambio.



MAGGIORE AUTONOMIA

– grazie a prestazioni più efficienti della batteria e all'utilizzo delle ricariche di opportunità, che possono essere effettuate in qualsiasi momento senza danneggiare la batteria o ridurre la durata



NESSUNA MANUTENZIONE QUOTIDIANA

– la batteria rimane a bordo del carrello durante la ricarica e non c'è bisogno di rabboccare l'acqua o di controllare gli elettroliti.

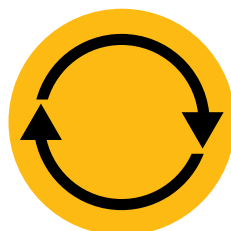

PRESTAZIONI COSTANTEMENTE ELEVATE

– grazie a una curva di tensione più costante, che mantiene alte le prestazioni del carrello anche quando la batteria ha meno carica



PROTEZIONE INTEGRATA

– il sistema di gestione intelligente della batteria (BMS) previene automaticamente ogni livello eccessivo di scarica, carica, tensione e temperatura, oltre a rendere praticamente impossibile l'uso improprio.

info@catliftruck.com | www.catliftruck.com

WLS2585(04/26) © 2026 Logisnext Europe B.V. Tutti i diritti riservati. CAT, CATERPILLAR, LET'S DO THE WORK i rispettivi logo, il tipico colore "Caterpillar Corporate Yellow", il marchio "Power Edge" e Cat "Modern Hex" e le caratteristiche che identificano i prodotti e la compagnia, sono marchi di fabbrica Caterpillar utilizzati su licenza e non possono essere utilizzati senza l'autorizzazione di Caterpillar. Le specifiche sono indicative e possono variare a seconda delle condizioni operative. La mancata considerazione di tutti i fattori può portare a discrepanze nelle prestazioni. Per la scelta della soluzione o del prodotto più adatto, consultare tutto il materiale pertinente di supporto alla vendita e affidarsi alle competenze tecniche del distributore ufficiale. Le opzioni e i dettagli tecnici sono soggetti a modifiche senza preavviso. Note legali complete e informazioni aggiornate sui prodotti: www.catliftruck.com.



WATCH
VIDEOS



DOWNLOAD
OUR APP

