



NTD13N3
NTD15N3



RUGALMAS TERMELÉKENYSÉG

MŰSZAKI ADATOK

FIX KEZELŐÁLLÁSÚ EMELŐTARGONCÁK 48V, 1,3 – 1,5 TONNÁS KIVITEL



A KETTŐ AZ EGYBEN TARTONCA ALACSONYABB KÖLTSÉGEKET ÉS NAGYOBB HATÉKONYSÁGOT KÍNÁL

EZ A TÍPUSUNK A MAXIMÁLIS TÁROLÁSI HATÉKONYSÁGOT BIZTOSÍTÓ FORGATHATÓ OSZLOPOS VNA (NAGYON SZŰK FOLYOSÓ) TARGONCA ELŐNYEIT KOMBINÁLJA EGY TOLÓOSZLOPOS TARGONCA SZABADSÁGÁVAL ÉS SOKOLDALÚSÁGÁVAL. ÍGY NEM CSAK A FOLYOSÓI TERMELÉKENYSÉG OPTIMALIZÁLÁSÁT TESZI LEHETŐVÉ, HANEM AZ ÁRUK GYORS SZÁLLÍTÁSÁT AZ ÁLLVÁNYOKHOZ.

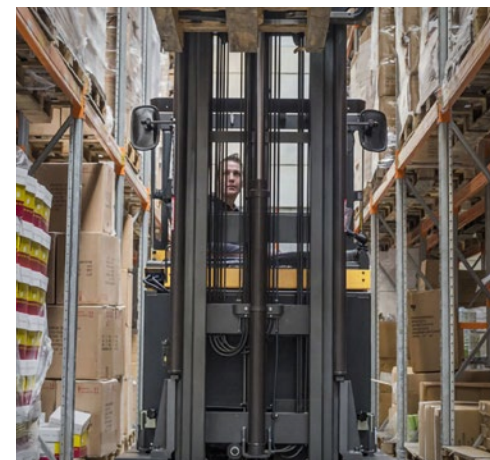
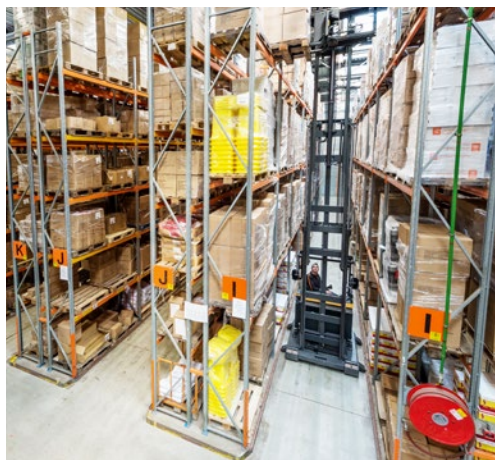

Nincs szükség többé ráhordó targoncákra vagy felvevő és lerakó állomásokra a folyosók végén, mivel fix kezelőállású VNA típusaink mind szállításra, mind fel- és lepakolásra is használhatók. Így nem csak járműveket, kezelőket és időt takarít meg, hanem a tárolóhely méretét is növelheti.

A vezetőhuzal vagy -sín* használatával a kezelő a targoncánál alig szélesebb folyosókon is gyorsan haladhat, miközben biztonságosan emelheti vagy süllyesztheti a rakományt. A forgó tolóoszlopos villa révén a raklapok a folyosó bármelyik oldalán felrakhatók vagy leszedhetők.

* A képen az „alacsony profilú” vezetősínhez tartozó görgők láthatók, amelyek a CSM részlegén keresztül rendelhetők meg.

A tenyérkormányzás (*Palm Steering*) és a többfunkciós botkormány segítségével pontosan irányíthatja járművét. Állítható bal és jobb kartámasz és padlómagasság, mely révén tökéletesen testre szabható. A testsúlytól függően dönthető ülés kényelmes vezetést tesz lehetővé és csökkenti a gerincre jutó terhelést a magasra emelt rakományok figyelemmel kísérése közben.

A piacvezető hajtás- és hidraulikus teljesítmény, valamint a kiváló ergonómia és 360°-os kilátás növeli a termelékenységet. Az opcionális segédeszközök széles választékához tartozik többek között a helyzetjelző lézerezrendszer, valamint a villakamera RLED kijelzővel.

ALACSONYABB FENNTARTÁSI KÖLTSÉG

- A strapabíró felépítés minimálisra csökkenti a károsodást és a kopást, még nagy igénybevételű többműszakos használat esetén is.
- A nagy igénybevételre tervezett hajtókerék rendkívül tartós. Nagyobb átmérője és szélessége, valamint egyedi mintázata növeli a tapadást és a stabilitást, továbbá meghosszabbítja az élettartamát.
- A felhasználóbarát kijező megkönnyíti a targonca helyes használatát.
- A PIN-kódos azonosítás és a programozhatóság megakadályozza a targonca illetéktelen használatát, valamint lehetővé teszi a targonca teljesítménybeállításainak hozzáigazítását a kezelő tapasztalatához és a felhasználási területhez.
- Az automatikus kijelentkezéssel elkerülhető az energiapazarlás, ha a targoncával nem végeznek munkát.
- A rendszerek és részegységek könnyű szervizhozzáférése csökkenti az állásidőt.

PÁRATLAN TERMELÉKENYSÉG

- A kompakt méretek és a tolóoszlopos targoncák mobilitása gyors manőverezést tesz lehetővé a folyosókon kívül. Az áruk is gyorsan szállíthatók a VNA állványokhoz, és nincs szükség ráhordó targoncákra, valamint fel- és lerakó állomásokra.
- A forgó villa 180 fokos fordulatra képes, így a raklapok a folyosó bármelyik oldalán felrakhatók vagy leszedhetők a targonca megfordítása nélkül.
- A vezetőhuzal opció nagy sebességet és menet közbeni biztonságos emelést tesz lehetővé a nagyon szűk folyosókban, és kiválóan helyettesíti a nagyobb területet foglaló, a koszt összegyűjtő és viszonylag magas telepítésű költségű vezetősíneket.
- A vezetősín opció nagy sebességet és menet közbeni biztonságos emelést tesz lehetővé a még szűkebb folyosókban, és kiválóan helyettesíti a külső áramforrást és elektronikus érzékelőket igénylő vezetőhuzalokat.
- A 360 fokos kormányopcióval egy menetben fordulhat meg, anélkül, hogy meg kelljen állnia az irányváltáshoz.
- A piacvezető menetsebesség (14 km/h) és az optimalizált hidraulikus mozgatás az alapfelszereltség része.
- A teljesen integrált Li-ion technológia lehetővé teszi a folyamatos üzemet, mivel a rövid üzemszünetekben használható a gyors lehetőség szerinti töltés. (A felhasználók Li-ion és ólom-sav technológia közül választhatnak.)

BIZTONSÁG ÉS ERGONÓMIA

- A felfüggesztett kartámaszra szerelt tenyérkormányzás (*Palm Steering*) kényelmesebbé teszi a targonca irányítását, minimális erő kifejtés vagy fáradság mellett – ideális megoldás, ha a kezelő sok időt tölt a fülkében.
- Az állítható kartámasszal rendelkező többfunkciós botkormány tökéletesen illeszkedik a kézbe, optimális kiosztást biztosít a hidraulikus funkciókhoz, minimális erő kifejtéssel használható és pontos egyedi vagy szimultán mozgásokat tesz lehetővé.
- Az állítható kartámaszba épített, ujjhegygel kezelhető opcionális hidraulikus kezelőszervek megfelelő anatómiai megtámasztást, szabad mozgást és tökéletes kézpozíciót biztosítanak.
- A helyzetjelző fény opciónál egy vörös lézersugár segítségével gyorsan és pontosan a raklapokhoz igazíthatók a villák.
- A folyosóvégi fékrendszer opció megakadályozza a teljes sebességű kihajtást a keresztfolyosókba, ahol más targoncák vagy gyalogosok is közlekedhetnek.
- Az automatikus menetsebesség-vezérlés lelassítja a targoncát, ha a folyosón kívül a villák 500 mm-nél magasabban vannak, ami stabilabb manőverezést tesz lehetővé rakományzállítás közben.
- Az elektromosan állítható padlómagasság, és az állítható kartámaszok és ülés segítségével minden kezelőnek tökéletesen testre szabható.
- A kezelő testsúlyához igazodóan rugózó dönthető ülések 18 fokban dönthetők hátra, ezzel csökkentve a gerincre jutó terhelést magasra emelt rakományok figyelemmel kísérése és mozgatása közben.
- A kúpos kialakítású üléstámla megkönnyíti a fordulást az ülésben és tehermentesíti a gerincet, hogy a kezelő mindig menetirányba nézhessen.
- A tágas és magas kezelőfülkében biztonságosan, kényelmesen elfér bármilyen testméretű kezelő.
- Az oszlop, a bukókeret, az oszlopok és az alváz kialakítása kiváló, 360°-os kilátást biztosít.
- Az oszlopra szerelt tükrök tökéletes rálátást biztosítanak a villák végére a raklapok alacsony szinteken való mozgatásakor.
- Az átlátszó felső védőkeret opció akadálytalan kilátást biztosít a magasra emelt villákra és a rakományra, továbbá megvédi a kezelőt a leeső kisebb-nagyobb tárgyaktól.
- Az intuitív kijelző teljes körű tájékoztatást nyújt a kezelőnek. A kijelző elhelyezése és szöge optimális a könnyű leolvashatósághoz.
- Az irányváltás a gázpedállal kapcsolható át, így a jobb kéz szabadon marad a hidraulikus funkciók használatához.
- Az autókéhoz hasonló autószerű pedálkialakítást azonnal megszokják a kezelők.
- Az ergonomikus fogantyúk, valamint a csúszásmentes fellépő könnyű be- és kiszállást biztosít.
- Opcionális kék vagy piros pontot vetítő biztonsági fények figyelmeztetik a gyalogosokat és más targoncák kezelőit az érkező targoncára.

STANDARD FELSZERELTSÉG ÉS OPCIÓK

	NTD13N3	NTD15N3
ÁLTALÁNOS INFORMÁCIÓK		
Automatikus elektromos rögzítőfék	●	●
Kormányoszóg kijelzés	●	●
Szállítási helyzetjelző	●	●
Akkumulátor töltésszint kijelzés, lekapcsolás 20% fennmaradó kapacitás alatt	●	●
Multifunkciós színes kijelző	●	●
Elektromosan állítható padlómagasság	●	●
Rugózott ülés testsúlytól függően dönthető támlával	●	●
14 km/h-s max. menetsebesség	●	●
Irat- és palacktartó	●	●
Acélgörgős akkumulátor	●	●
Egyéb RAL festés	○	○
ÁRAMFORRÁS		
Li-ion akkumulátor*	○	○
Ólom-sav akkumulátor	○	○
OSZLOP, VILLA ÉS KOCSI		
Háromoldalú villafej szerelék	●	●
Oldalsó tükrök az oszlopon	●	●
Emelési megállás újraindítással vagy anélkül	○	○
Szint segédrendszer (LAS)	○	○
Emelési magasság visszajelzője	○	○
Súly és magasság visszajelző	○	○
Villakamera RLED kijelzővel	○	○
MENETVEZÉRLŐ ÉS EMELŐ KEZELŐSZERVEK		
Tenyérkormányzás felfüggesztett, állítható magasságú és hosszúságú kartámaszon	●	●
180 fokos elektromos szervokormányzás	●	●
360 fokos elektromos szervokormányzás	○	○
Midí kormánykerék	○	○
Többfunkciós botkormány	●	●
Ujjhegygel mozgatható kezelőszervek	○	○
Kéz nélküli irányvezérlés (HFDC) a gázpedállal	●	●
Kézi irányvezérlés	○	○
Aktív kipörgésgátlás (ASR)	○	○
Kúszósebesség, ha a villák a folyosón kívül 500 mm-nél magasabban vannak	●	●
Vezetőhuzal	○	○
Vezetősín	○	○
Folyosóvégi (EoA) menetsebesség-csökkentés vagy pontos megállás	○	○



Palm Steering



Opcionális midí kormánykerék



Többfunkciós botkormány



Opcionális vezetőhuzal (érzékelő)

● Alapkitétel ○ Opció

* A Li-ion akkumulátoropció csak bizonyos régiókban elérhető

STANDARD FELSZERELTSÉG ÉS OPCIÓK

	NTD13N3	NTD15N3
ELEKTROMOS RENDSZER		
Kék/piros biztonsági fény előre menetirányban	○	○
Helyzetjelző lézerrendszer	○	○
Automatikus kijelentkezés	○	○
Hangjelzés alacsony akkumulátorkapacitás esetén	○	○
LED-es munkalámpa	○	○
LED-es munkalámpa a fűtött fülkéhez	○	○
Figyelmeztető lámpa a felső védőkereten	○	○
Figyelmeztető lámpa a fűtött fülkéhez	○	○
Kulcsos indítás	○	○
12 V-os csatlakozó	○	○
48-12 V-os átalakító	○	○
MP3-s rádió	○	○
Szervizriasztás	○	○
BORULÓKERET ÉS FÜLKE		
Fűtött fülke	○	○
Átlátszó felső védőkeret	○	○
Fémrács a felső védőkereten	○	○
PVC ülés	○	○
Fűtött ülés – szövet	○	○
Fűtött ülés – PVC	○	○
Fejtámla az üléshez	○	○
Visszapillantó tükör	○	○
Rúd a felszereléshez (tartozéktartó)	○	○
Írófelület	○	○
Felszereléstartó, RAM gömbcsuklós tartó, C méret	○	○
Felszereléstartó, RAM gömbcsuklós tartó, C méret, 2 db	○	○
Felszereléstartó, RAM gömbcsuklós tartó, D méret	○	○
KERÉKOPCIÓK		
Vulkollan® hajtott kerék 95 Shore	●	●
Tractothan® hajtott kerék 93 Shore	○	○
Ø 200mm-es terhelt kerekek	●	●
KÖRNYEZETI FELTÉTELEK		
Hűtőtéri kialakítás, akár +1 °C-ig	●	●
Hűtőtéri 0 °C – -35 °C	○	○

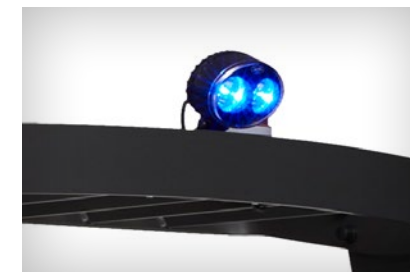

Opcionális kék pont biztonsági fény



Opcionális átlátszó felső védőkeret



Opcionális adó-vevő és nyitható ablak a fűtött fülkéhez

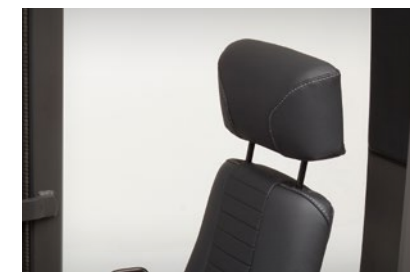

Opcionális fejtámla az üléshez

● Alapkitétel ○ Opció

Jellemzők			Cat Lift Trucks	Cat Lift Trucks
1.1	Gyártó		NTD13N3	NTD15N3
1.2	Gyártó modell megjelölése		Akkumulátor	Akkumulátor
1.3	Energiaforrás		Ülő	Ülő
1.4	Gépkezelő típus		1250	1500
1.5	Teherbírás	Q (kg)	400 - 600	400 - 600
1.6	Terhelés súlyponttól	c (mm)	1534	1534
1.9	Tengelytáv	y (mm)		
Súly				
2.1b	Targonca súlya terhelés nélkül és az akkumulátor maximális súlya	kg	6674	6674
2.3	Tengelynyomás terhelés nélkül, első/hátsó	kg	2804 / 3870	2804 / 3870
Kerekek, meghajtott kerék				
3.1	Abroncstípus: PT=Power Thane, Vul=Vulkollan, P=Polietán, N=Nylon, G=Gumi első/hátsó		Vul	Vul
3.2	Abronc méretek, első	(mm)	355 x 155	355 x 155
3.3	Abronc méretek, hátsó	(mm)	200 x 110	200 x 110
3.5	Kerekek száma, teher/hajtott (x=meghajtott)		4 / 1x	4 / 1x
3.7	Nyomtáv szélesség (abroncsok közepe), hátsó	b11 (mm)	1312	1312
Méretek				
4.2a	Magasság leengedett oszloppal	h1 (mm)	Lásd táblázatok	Lásd táblázatok
4.3	Szabad emelés	h2 (mm)	Lásd táblázatok	Lásd táblázatok
4.4	Emelési magasság	h3G + h13(mm)	Lásd táblázatok	Lásd táblázatok
4.5	Magasság kitolt oszloppal	h4 (mm)	Lásd táblázatok	Lásd táblázatok
4.7	Magasság a felső védőkeret tetejéig	h6 (mm)	2205	2205
4.8	Ülés vagy platform magasság	h7 (mm)	1077	1077
4.10	Támasztólábak magassága	h8 (mm)	230	230
4.15	Villa magassága, teljesen leengedve	h13 (mm)	65	65
4.19	Teljes hosszúság	l1 (mm)	3010 ¹⁾	3010 ¹⁾
4.21	Teljes szélesség	b1 (mm)	1450 ²⁾	1450 ²⁾
4.22	Villaméretek (vastagság, szélesség, hosszúság)	s / e / l (mm)	40 / 100 / 800, 1000, 1150	40 / 100 / 800, 1000, 1150
4.24	Villazán szélesség	b3 (mm)	900	900
4.25	Külső villa távolság (minimum/maximum)	b5 (mm)	520 / 710	520 / 710
4.27	Szélesség a vezetőgörgők felett (min.)	b6 (mm)	1594	1594
4.32	Hasmagasság a tengelytáv közepénél, terhelve (leeresztett villákkal)	m2 (mm)	55 ¹⁾	55 ¹⁾
4.33a	Munkafolyosó szélesség (Ast) 1000x1200 mm-es raklapokkal, teher keresztben	Ast (mm)	1640 ¹⁾	1640 ¹⁾
4.34a	Munkafolyosó szélesség (Ast) 800x1200 mm-es raklapokkal, teher hosszában	Ast (mm)	1640 ¹⁾	1640 ¹⁾
4.35	Fordulási sugár	Wa (mm)	1753 ¹⁾	1753 ¹⁾
4.37	Targonca hossza a támasztólábakkal együtt	l7 (mm)	1866 ¹⁾	1866 ¹⁾
4.41	Szállítófolyosó szélessége (raklap 1000 x 1200 mm hosszirányban & 200 mm hézag)	Au (mm)	3700 ¹⁾	3700 ¹⁾
Teljesítmény				
5.1	Haladási sebesség terhelve/üresen	km / h	12 ³⁾	12 ³⁾
5.2	Emelési sebesség terhelve/üresen	m / s	0.38 / 0.47	0.34 / 0.47
5.3	Süllyesztési sebesség terhelve / üresen	m / s	0.57 / 0.54	0.57 / 0.54
5.7	Lejtőn/emelkedőn való haladás, terhelve/üresen	%	4.9 / 5.8	4.7 / 5.8
5.8	Maximális lejtőn/emelkedőn való haladás, terhelve/üresen	%	10.4 / 12.3	10.4 / 12.3
5.9	Gyorsulási idő, terhelve/üresen (10m)	s	6.5 / 5.5	6.0 / 5.5
5.10	Üzemi fék		Elektromos	Elektromos
Elektromos motorok				
6.1	Hajtómotor kapacitás (60 perc rövid munka)	kW	7.2	7.2
6.2	Emelőmotor teljesítmény 15% kihasználtsági tényező esetén	kW	15	15
6.3	Akkumulátor, DIN		43531C	43531C
6.4	Akkumulátor feszültség/kapacitás 5 órás terhelésnél	V / Ah	48 / 930	48 / 930
6.5	Akkumulátor súlya	kg	1240 - 1567	1240 - 1567
Vegyes				
8.1	Hajtásvezérlés típusa		Elektronikus	Elektronikus
10.1	Szerelvények maximális üzemi nyomása	bar	150	150
10.2	Szerelvények olajáramlása	l / min	15	15
10.7	A kezelő fülénél mért zajszint az EN 12 053:2001 és EN ISO 4871 szerint munkavégzés közben LpAZ	dB (A)	62.1	62.1

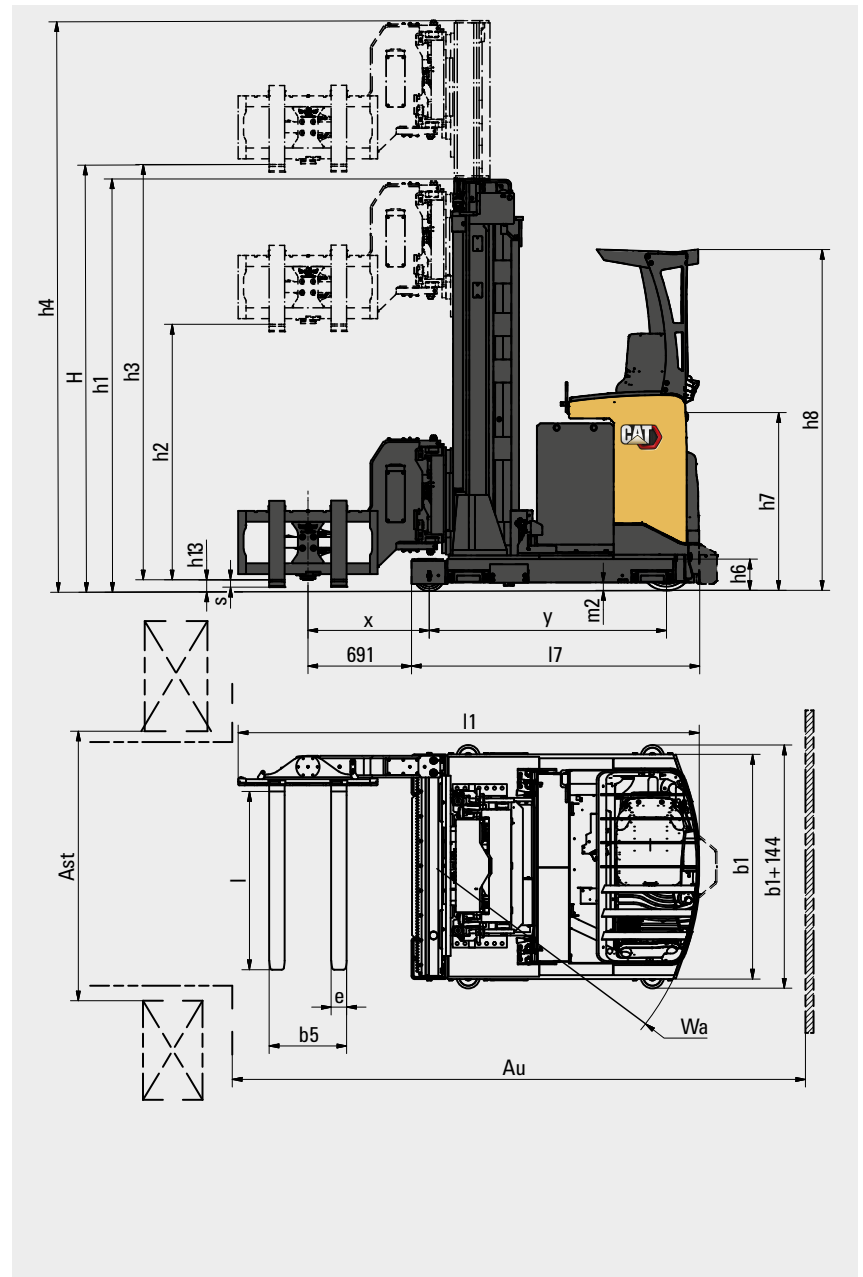

- 1) Az érték a használt vezetérendszertől függ.
A vezetőluzos és vezetősínes értékekhez lásd a táblázatot a következő oldalon.
- 2) Vezetőluzos vezetés: a targonca legszélesebb pontja 1470 mm
Vezetősínes vezetés: a targonca legszélesebb pontja a vezető görgők szélessége (alap 1594 mm)
- 3) Vezetés nélküli mód.
A vezetőluzos és vezetősínes értékekhez lásd a táblázatot a következő oldalon.

Vezetőhúzal

Méretek			NTD13N3	NTD15N3
4.19	Teljes hossz	l1 (mm)	3116	3116
4.33	Munkafolyosó szélessége (Ast) 1000 x 1200 mm raklapokkal, keresztirányban felvéve	Ast (mm)	1700	1700
4.34	Munkafolyosó szélessége (Ast) 800 x 1200 mm raklapokkal, hosszanti irányban felvéve	Ast (mm)	1700	1700
4.35	Fordulósugár	Wa (mm)	1858	1858
4.37	Targoncahossz támasztólábakkal együtt	l7 (mm)	1972	1972
4.41	Keresztfolyosó szélessége (1000 x 1200 mm raklapok hosszanti irányban felvéve plusz 200 mm szabad tér)	Au (mm)	4200	4200
Teljesítmény				
5.1	Menetsebesség, rakománnyal / rakomány nélkül	km / h	9	9

Vezetőszín

Méretek			NTD13N3	NTD15N3
4.19	Teljes hossz	l1 (mm)	3010	3010
4.31	Szabad magasság (legalsó pont)	m1 (mm)	28	28
4.32	Szabad magasság a tengelytávolság középpontjában (lesüllyesztett villákkal)	m2 (mm)	55	55
4.33	Munkafolyosó szélessége (Ast) 1000 x 1200 mm raklapokkal, keresztirányban felvéve	Ast (mm)	1640	1640
4.34	Munkafolyosó szélessége (Ast) 800 x 1200 mm raklapokkal, hosszanti irányban felvéve	Ast (mm)	1640	1640
4.35	Fordulósugár	Wa (mm)	1753	1753
4.37	Targoncahossz támasztólábakkal együtt	l7 (mm)	1866	1866
4.41	Keresztfolyosó szélessége (1000 x 1200 mm raklapok hosszanti irányban felvéve plusz 200 mm szabad tér)	Au (mm)	3700	3700
Teljesítmény				
5.1	Menetsebesség, rakománnyal / rakomány nélkül	km / h	14	14

NTD13N3 - NTD15N3				
Oszlop típusa	h3 + h13	h1	h2 + h13	h4
	mm	mm	mm	mm
T	4950	2670	1780	5840
	5400	2820	1930	6290
	5900	2987	2097	6790
	6600	3220	2330	7490
	7100	3387	2497	7990
	7600	3553	2663	8490
	7950	3670	2780	8840
	8550	3870	2980	9440
	9150	4070	3180	10040
	9750	4270	3380	10640
	10350	4470	3580	11240

Oszlop teljesítménye és teherbírása

T	Triplex oszlop
h1	Magasság leeresztett oszloppal
h2 + h13	Szabad emelés
h3 + h13	Emelési magasság
h4	Magasság felemelt oszloppal

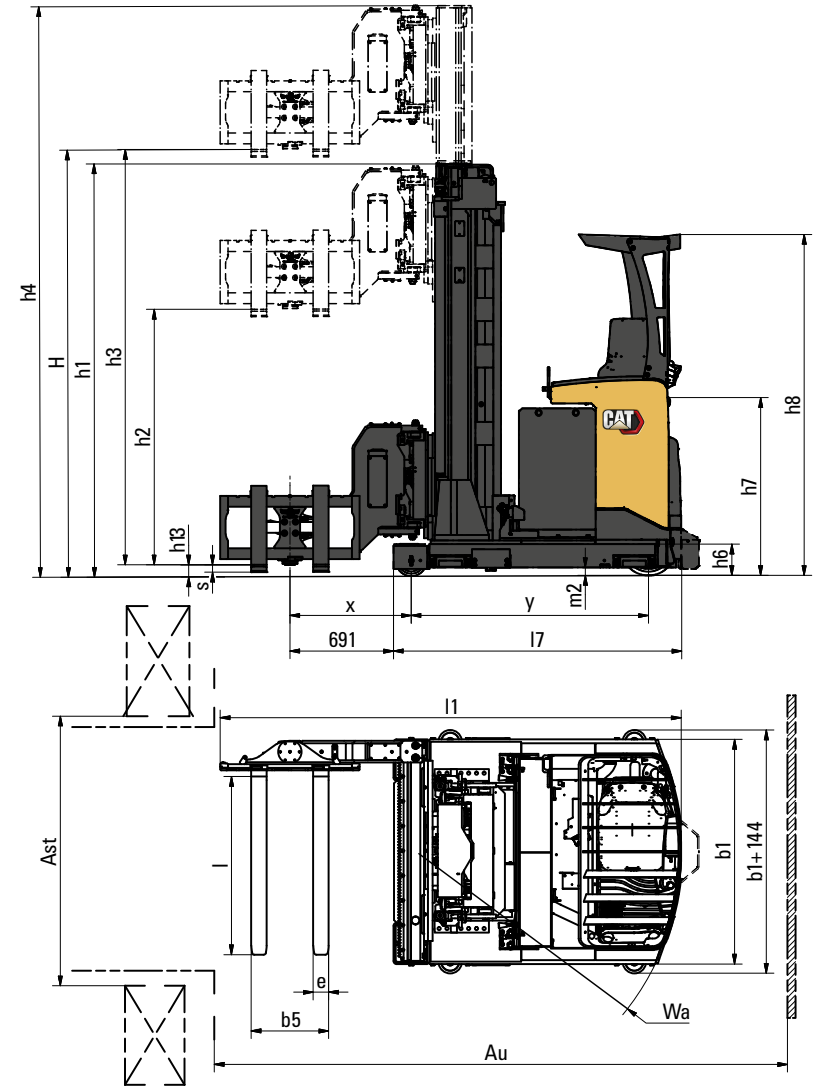

LI-ION AKKUMULÁTOROK

ITT AZ IDŐ AZ ÁTÁLLÁSRA?



A lítium-ion (Li-ion) akkutechnológia a Cat® elektromos ellensúlyos és raktári targoncacsaládhoz érhető el. Ügyfeink körében továbbra is népszerűek az ólom-sav akkumulátorok, melyek még további lehetőségeket is rejtenek, mindazonáltal különböző problémák is járnak velük együtt, amelyek a Li-ion technológiában nincsenek jelen.

A Li-ion technológiában talán a legfeltűnőbb változás a lehetőség szerinti töltés. Ahelyett, hogy a műszakok között akkut kellene cserélni, elegendő a rövid szünetek idejére gyorstöltőre kötni az akkut, így az egész nap működőképes marad. Ez a jellemző – az egyéb hatékonysági, környezetvédelmi és biztonsági előnyökkel együtt – nagyon vonzó alternatívává teszi a Li-ion technológiát.



**HOSSZABB
ÉLETTARTAM**



**-KAL NAGYOBB
HATÁSFOK**



**HOSSZABB
ÜZEMIDŐ**

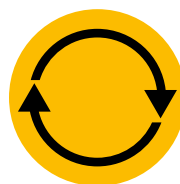

**KÖVETKEZETESEN
MAGAS TELJESÍTMÉNY**



**GYORSABB
TÖLTÉS**



**NINCS
AKKUCSERE**



**NINCS NAPI
KARBANTARTÁS**



**BEÉPÍTETT
VÉDELEM**

A Cat Li-ion akkumulátorok előnyei az ólom-sav akkumulátorokhoz képest

A Li-ion technológiába való befektetés esetén figyelembe kell venni azt is, hogy a vele járó költségmegtakarítási tényezők között szerepel az energia, a felszerelés, a munka és az állásidő költségeinek csökkenése is.

- **Hosszabb élettartam** – az ólom-sav akkumulátorok 3-4-szerese – csökkenti az akkumulátorokba befektetendő összeget
- **Magasabb hatásfok** – a töltés és kisülés energiavesztesége akár 30%-kal alacsonyabb, így kisebb lehet a villamosenergia-fogyasztás
- **Hosszabb üzemidő** – az akkumulátor magasabb hatásfokának és a bármikor elvégezhető, az akkut nem károsító, élettartamát nem rontó lehetőség szerinti töltésnek köszönhetően
- **Következetesen magas teljesítmény** – simább feszültséggörbe – a targonca termelékenysége jobb maradhat, akár a műszak vége felé is
- **Gyorsabb töltés** – a leggyorsabb töltőkkel akár 1 óra alatt is teljesen feltölthető
- **Nem szükséges akkucsere** – a lehetőség szerinti gyorstöltés – 15 perc töltés több órával növeli meg az üzemidőt – egyetlen akkumulátorral is folyamatos üzemképességet biztosít, így csak minimális mértékben kell tartalék akkukat vásárolni, raktározni és karbantartani
- **Nem szükséges napi karbantartás** – az akkumulátor töltéshez a targoncában marad, és vízfeltöltésre, elektrolitszint-ellenőrzésre sincs szükség
- **Nincs gázképződés** és savkiömlés – ezért nincs szükség az akkutároló helyiség és a szellőztető rendszer által igényelt helyre, felszerelésre és üzemeltetési költségekre sem
- **Beépített védelem** – az intelligens akkufelügyeleti rendszer (BMS) automatikusan megakadályozza a túlzott mértékű kisülést, feltöltődést, feszültséget és hőmérsékletet, valamint gyakorlatilag kizárja a nem rendeltetésszerű használat esélyét

Különböző kapacitású akkumulátorok és töltők érhetőek el. Ezek közül az Ön forgalmazója megválaszthatja az Ön szükségleteinek legjobban megfelelő kombinációt. Forgalmazójától igényelhet opcionális 5 éves garanciát is (éves ellenőrzésekkel).

info@catlifttruck.com | www.catlifttruck.com

WHSC2518(10/24) © 2024 MLE B.V. (nyilvántartási szám: 33274459). Minden jog fenntartva. A CAT, CATERPILLAR, LETS DO THE WORK lógoja, a 'Caterpillar Yellow' és a 'Power Edge' és Cat 'Modern Hex' kereskedelmi arculata, valamint a vállalati és termékazonosítók a Caterpillar védjegyei, melyek engedély nélküli használata tilos.

FIGYELMEZTETÉS: A teljesítmény-előírások a szabványos gyári túrések, a targonca állapota, a gumiabroncsok típusa, a padozat típusa, az alkalmazás módja, valamint a működési környezet függvényében változhatnak. Lehetséges, hogy a gépek nem sztereotip változatban láthatók. Kérjük, konzultáljon Cat targonca értékesítőjével a nem szokványos működési körülményekről, a rendelkezésre álló konfigurációkról, valamint a speciális teljesítményi igényekről. A Cat Lift Trucks cég filozófiájára jellemző a folyamatos termékfejlesztés, ebből kifolyólag egyes anyagok, opciók és műszaki adatok értesítés nélkül is változhatnak.



**DOWNLOAD
BROCHURE**



**WATCH
VIDEOS**



**DOWNLOAD
OUR APP**

