



NR12N3L
NR14N3L
NR14N3C

KOMPAKT HATÉKONYSÁG

MŰSZAKI ADATOK

TOLÓOSZLOPOS 48V, 1,2 – 1,4 TONNÁS KIVITEL



TAKARÍTSON MEG IDŐT, PÉNZT ÉS HELYET

A LEGSZŰKEBB FOLYOSÓKHOZ A CAT® TOLÓOSZLOPOS TARGONCÁINAK LEGKOMPAKTABB KIVITELÉT AJÁNLJUK. EZEK A GAZDASÁGOS, KIS VAGY KÖZEPES IGÉNYBEVÉTELRE TERVEZETT TÍPUSOK AKÁR 7,25 MÉTERES EMELÉSI MAGASÁGGAL RENDELKEZNEK ÉS JÓ MANŐVEREZŐ KÉPESSÉGET, HATÉKONY TELJESÍTMÉNYT ÉS TELJES KÖRŰ CAT MINŐSÉGET KÍNÁLNAK.



Az NR14N3C kúpos felső védőkerettel és vezetősín opcióval ábrázolva.



A kezelők a tenyérkormányzás (*Palm Steering*) és a többfunkciós botkormány – amelyekhez külön felfüggesztett kartámasz tartozik – segítségével minimális erőfelfejtéssel hatékonyan és pontosan irányíthatják járművéket. A targoncák csupán 1,12 méter szélesek és páratlan, 360°-os kilátást biztosítanak, ezért ideálisan használhatók szűk helyeken.

A hajtás és a hidraulikai funkciók a kormányozógtól és az emelési magasságtól függő automatikus sebességszabályozással rendelkeznek, ami gyors, egyenletes és biztonságos mozgást tesz lehetővé. A biztonság és a stabilitás fokozása érdekében a billenthető oszlop az alapfelszereltség része, a Mast Tilt Control (MTC) csillapító rendszer opcionálisan beállítható.



A strapabíró és kopásálló kialakítás, a fedélzeti diagnosztikát tartalmazó felhasználóbarát kijelző, valamint a könnyű szervizhozzáférés időt és pénzt takarít meg. A költségtakarékos kialakításra kiváló példa a nagy igénybevételre tervezett hajtókerék, valamint az akkumulátoroknak a targonca elhagyása nélküli ellenőrzési lehetősége.



Mind a három típus ugyanarra a helytakarékos szűk alvázra épül, de az NR14N3C a szűktéri rakatoláshoz (opcionális) kúpos felső kerettel és opcionális sínvezető kerekekkel is felszerelhető. A programozással és opciókiválasztással optimálisan a felhasználási területhez és a kezelő igényeihez igazíthatja a targoncát.

ALACSONYABB FENNTARTÁSI KÖLTSÉG

- A strapabíró felépítés minimálisra csökkenti a károsodást és a kopást, még nagy igénybevételű többműszakos használat esetén is.
- A nagy igénybevételre tervezett hajtókerék rendkívül tartós. Nagyobb átmérője és szélessége, valamint egyedi mintázata növeli a tapadást és a stabilitást, továbbá meghosszabbítja az élettartamát.
- A felhasználóbarát kijező megkönnyíti a targonca helyes használatát.
- A PIN-kódos azonosítás és a programozhatóság megakadályozza a targonca illetéktelen használatát, valamint lehetővé teszi a targonca teljesítménybeállításainak hozzáigazítását a kezelő tapasztalatához és a felhasználási területhez.
- A kezelő a targonca elhagyása nélkül ellenőrizheti a könnyen hozzáférhető akkumulátorokat.
- A rendszerek és részegységek könnyű szervizhozzáférése csökkenti az állásidőt.

PÁRATLAN TERMELÉKENYSÉG

- Az automatikus menetsebesség-csökkentő rendszerek a kormánysofőgtől és az emelési magasságtól függően, szintre észrevétlenül avatkoznak be a targonca stabilitásának és biztonságának megőrzése érdekében, továbbá magabiztosabb kezelést tesznek lehetővé a fordulóknak és felemelt terhek szállításánál.
- Az automatikus hidraulikus mozgásvezérlés optimalizálja az emelési, süllyesztési, kitolási, billentési és oldalirányú sebességet, továbbá lehetővé teszi a mozgások egyenletes, csendes és pontos kivitelezését. (Az NR14N3C esetében alapfelszereltség, más típusoknál opcionális.)
- A Mast Tilt Control (MTC) csillapító rendszer akár 80%-ban is csökkenti az oszcillációt, ami gyorsabb és stabilabb tehermozgatást tesz lehetővé.
- A billenthető oszlop csökkenti a szükséges folyosószélességet és biztonságosabbá teszi a tehermozgatást.
- A 360 fokos kormányopcióval egy menetben fordulhat meg, anélkül, hogy meg kelljen állnia az irányváltáshoz.
- Az alapfelszereltséghez tartozik még a gyors menet- és emelési sebesség.
- A kis alváz (1,12 m széles) ideális a szűk helyeken való munkavégzéshez.
- Az NR14N3C szűktéri rakatoláshoz módosított kialakításához egy kúpos felső védőkeret és sínvezető kerekek tartoznak.

BIZTONSÁG ÉS ERGONÓMIA

- A felfüggesztett kartámaszra szerelt tenyérkormányzás (*Palm Steering*) kényelmesebbé teszi a targonca irányítását, minimális erőfelfejtés vagy fáradtság mellett – ideális megoldás, ha a kezelő sok időt tölt a fülkében.
- Az állítható kartámasszal rendelkező többfunkciós botkormány tökéletesen illeszkedik a kézbe, optimális kiosztást biztosít a hidraulikus funkciókhoz, minimális erőfelfejtéssel használható és pontos egyedi vagy szimultán mozgásokat tesz lehetővé.
- Az állítható kartámaszba épített, ujjheggyel kezelhető opcionális hidraulikus kezelőszervek megfelelő anatómiai megtámasztást, szabad mozgást és tökéletes kézpozíciót biztosítanak.
- A tágas és magas kezelőfülkében biztonságosan, kényelmesen elfér bármilyen testméretű kezelő.
- A kiváló, 360°-os kilátást az oszlop, a villakocsi, a felső védőrács, az oszlopok és az alváz kialakítása és a sötét, nem tükröződő festék teszi lehetővé.
- Az intuitív kijelző teljes körű tájékoztatást nyújt a kezelőnek. A kijelző elhelyezése és szöge optimális a könnyű leolvashatósághoz.
- Az irányvezérlés a gázpedállal kapcsolható át, így a jobb kéz szabadon marad a hidraulikus funkciók használatához.
- Az autókéhoz hasonló pedálkialakítást azonnal megszokják a kezelők. A biztonsági kapcsolót a bal láb súlya aktiválja.
- Az ergonomikus fogantyúk, valamint a csúszásmentes fellépő könnyű be- és kiszállást biztosít.
- Az alapfelszereltséghez tartozó biztonsági funkciók között megtalálható a kezelői jelenlét-érzékelő, az oszlopreteszelő rendszer és az automatikus rögzítőfék.



Ujjheggyel irányítható hidraulikus kezelőszervek opció.



Vezetősín opció.



Opcionális midi kormánykerék.

STANDARD FELSZERELTSÉG ÉS OPCIÓK

	NR12N3L	NR14N3L	NR14N3C
ÁLTALÁNOS INFORMÁCIÓK			
Automatikus elektromos rögzítőfék	●	●	●
Kormányzóg kijelzés	●	●	●
Akkumulátor töltésszint kijelzés, lekapcsolás 20% fennmaradó kapacitás alatt	●	●	●
Multifunkciós színes kijelző	●	●	●
DTFV oszlop integrált oldalmazgató	●	●	●
Vezetősín szűktéri rakatoláshoz	–	–	○
Hűtőtéri kialakítás, akár +1 °C-ig	●	●	●
Irat- és palacktartó	●	●	●
Akkumulátor kitoló	●	●	●
Görgős akkumulátor	○	○	○
Egyéb RAL festés	○	○	○
ÁRAMFORRÁS			
Li-ion akkumulátor*	○	○	○
Ólom-sav akkumulátor	○	○	○
Akkumulátorburkolat	○	○	○
OSZLOP, VILLA ÉS KOCSI			
Billenthető oszlop	●	●	●
Villabillentés	–	–	○
Integrált villapozicionáló / DTFV oszlop integrált oldalmazgatóval	○	○	○
Villarács	○	○	○
Villarács villapozicionálóval / oldalmazgatóval	○	○	○
Mast Tilt Control (MTC) csillapító rendszer billenthető oszlopoknál	●	●	●
Emelési megállás újraindítással vagy anélkül	○	○	○
Emelési magasság visszajelző (alapfelszereltség a rakománysúlytól függő vezérlés opciójánál)	○	○	○
Szintválasztó	–	–	○
Szint segédrendszer, LAS	–	–	○
Rakománysúly visszajelző (alapfelszereltség a rakománysúlytól függő vezérlés opciójánál)	○	○	○
Vízszintes villák	–	–	○
Oldalirányú eltoló középre pozicionálása	–	–	○
Automatikus hidraulikus mozgásvezérlés	○	○	●

* hűtőházi kivétel 0 °C – -30 °C együtt nem elérhető

** Li-ion akkumulátorral együtt nem elérhető

● Alapkitétel ○ Opció

STANDARD FELSZERELTSÉG ÉS OPCIÓK

	NR12N3L	NR14N3L	NR14N3C
MENETVEZÉRLŐ ÉS EMELŐ KEZELŐSZERVEK			
Elektromos rásegítésű tenyérkormányzás a felfüggesztett kartámaszon	●	●	●
180 fokos kormányzás	●	●	●
360 fokos kormányzás	○	○	○
Aktív kipörgésgátlás	○	○	○
Automatikusan csökkentett menetsebesség	●	●	●
HFDC kéz nélküli irányvezérlés a gázpedállal	●	●	●
Kézi irányvezérlés	○	○	○
Többfunkciós botkormány	●	●	●
Ujjhegygel kezelhető hidraulikus kezelőszervek	○	○	○
Midi kormánykerék	○	○	○
Kulcsos indítás	○	○	○
Kúszósebesség előre beállított 500 mm-es magasságnál	-	-	○
Kúszósebesség egyéb magasságoknál	-	-	○
Rakománysúlytól függő, automatikus menetsebesség- és hidraulikus mozgásvezérlés	○	○	○
ELEKTROMOS RENDSZER			
Kék/piros biztonsági fény menetirányban	○	○	○
Automatikus kijelentkezés	○	○	○
LED-es munkalámpa	○	○	○
LED-es munkalámpa a fülkéhez	○	○	○
Figyelmeztető lámpa a tetőn	○	○	○
Figyelmeztető lámpa a fűtött fülkéhez	○	○	○
12 V-os csatlakozó	○	○	○
48-12 V-os átalakító	○	○	○
MP3-s rádió	○	○	○
Szervizriasztás	○	○	○

	NR12N3L	NR14N3L	NR14N3C
BORULÓKERET ÉS FÜLKE			
Fűtött fülke**	○	○	○
Nyitható ablak a fülkeajtón (CSM)	○	○	○
Adó-vevő rendszer a hűtőtéri fülkéhez (CSM)	○	○	○
Kúpos felső védőkeret	-	-	○
Fémrácsos felső védőkeret	○	○	○
Fűtött ülés – szövet	○	○	○
Fűtött ülés – PVC	○	○	○
Visszapillantó tükör	○	○	○
Írófelület	○	○	○
Felszereléstartó, RAM gömbcsuklós tartó, C méret	○	○	○
Felszereléstartó, RAM gömbcsuklós tartó, C méret, 2 db	○	○	○
Felszereléstartó, RAM gömbcsuklós tartó, D méret	○	○	○
KERÉKOPCIÓK			
Vulkollan® hajtott kerék 93 Shore	●	●	●
Tractothan® hajtott kerék 93 Shore	○	○	○
Ø 220 mm-es terhelt kerekek	●	●	●
KÖRNYEZETI FELTÉTELEK			
Hűtőház kivétel, 0 °C – -30 °C	○	○	○



Fűtött fülke kúpos felső védőkerettel.

* hűtőházi kivétel 0 °C – -30 °C együtt nem elérhető

** Li-ion akkumulátorral együtt nem elérhető

● Alapkivitel ○ Opció

Jellemzők		
1.1	Gyártó	
1.2	Gyártó modell megjelölése	
1.3	Energiaforrás	
1.4	Gépkezelő típus	
1.5	Terhebrítás	Q (kg)
1.6	Terhelés súlyponttól	c (mm)
1.8	Teherhordó keréktengely a villaszárig (villák leengedve)	x (mm)
1.9	Tengelytáv	y (mm)
Súly		
2.1b	Targonca súlya terhelés nélkül és az akkumulátor maximális súlya	kg
2.3	Tengelynyomás terhelés nélkül, első/hátsó	kg
2.4	Tengelyterhelés előretolt oszloppal, névleges teherrel, hajtás-/teheroldalon	kg
2.5	Tengelyterhelés visszahúzott oszloppal, névleges teherrel, hajtás-/teheroldalon	kg
Kerekek, meghajtott kerék		
3.1	Abroncstípus: PT=Power Thane, Vul=Vulkollan, P=Polietán, N=Nylon, G=Gumi első/hátsó	
3.2	Abronc méretek, első	Ø (mm)
3.3	Abronc méretek, hátsó	Ø (mm)
3.5	Kerekek száma, teher/hajtott (x= meghajtott)	
3.7	Nyomtáv szélesség (abroncsok közepe), hátsó	b11 (mm)
Méretek		
4.1	Villadöntés, előre/hátra	∅/B °
4.2a	Magasság leengedett oszloppal	h1 (mm)
4.3	Szabad emelés	h2 (mm)
4.4	Emelési magasság	h3 (mm)
4.5	Magasság kitolt oszloppal	h4 (mm)
4.7	Magasság a felső védőkeret tetejéig	h6 (mm)
4.8	Úlés vagy platform magasság	h7 (mm)
4.10	Támasztólábak magassága	h8 (mm)
4.15	Villa magassága, teljesen leengedve	h13 (mm)
4.19	Teljes hosszúság	l1 (mm)
4.20	Targonca hossz a villa szárig	l2 (mm)
4.21	Teljes szélesség	b1/b2 (mm)
4.22	Villaméretek (vastagság, szélesség, hosszúság)	s / e / l (mm)
4.23	Villaszán DIN	
4.24	Villaszán szélesség	b3 (mm)
4.25	Külső villa távolság (minimum/maximum)	b5 (mm)
4.26	Támasztólábak belső oldalainak távolsága	b4 (mm)
4.28	Oszlop kinyúlás	l4 (mm)
4.32	Hasmagasság a tengelytáv közepénél, terhelve (leeresztett villákkal)	m2 (mm)
4.33a	Munkafolyosó szélesség (Ast) 1000x1200 mm-es raklapokkal, teher keresztben	Ast (mm)
4.34a	Munkafolyosó szélesség (Ast) 800x1200 mm-es raklapokkal, teher hosszában	Ast (mm)
4.35	Fordulási sugár	Wa (mm)
4.37	Targonca hossza a támasztólábakkal együtt	l7 (mm)
Teljesítmény		
5.1	Haladási sebesség terhelve/üresen	km / h
5.2	Emelési sebesség terhelve/üresen	m / s
5.3	Süllyesztési sebesség terhelve / üresen	m / s
5.5	Névleges vonórúd húzóerő	N
5.8	Maximális lejtőn/emelkedőn való haladás, terhelve/üresen	%
5.9	Gyorsulási idő, terhelve/üresen (10m)	s
5.10	Üzemi fék	
Elektromos motorok		
6.1	Hajtómotor kapacitás (60 perc rövid munka)	kW
6.2	Emelőmotor teljesítmény 15% kihasználtsági tényező esetén	kW
6.4	Akkumulátor feszültség/kapacitás 5 órás terhelésnél	V / Ah
6.5	Akkumulátor súlya	kg
6.6b	Energiafogyasztás a VDI 60 ciklus szerint	kW / h
Vegyes		
8.1	Hajtásvezérlés típusa	
10.1	Szerelvények maximális üzemi nyomása	bar
10.2	Szerelvények olajáramlása	l / min
10.7	A kezelő fülénél mért zajszint az EN 12 053:2001 és EN ISO 4871 szerint munkavégzés közben LpAZ	dB (A)

Cat Lift Trucks	Cat Lift Trucks	Cat Lift Trucks
NR12N3L	NR14N3L	NR14N3C
Akkumulátor	Akkumulátor	Akkumulátor
Ülő	Ülő	Ülő
1200	1400	1400
600	600	600
Lásd táblázatok	Lásd táblázatok	Lásd táblázatok
1378	1378	1378
2780	3010	3410
1630 / 950	1690 / 1120	1780 / 1230
490 / 3290	540 / 3670	570 / 3840
1450 / 2330	1400 / 2810	1450 / 2960
Vul	Vul	Vul
355 x 155	355 x 155	355 x 155
220 x 85	220 x 85	220 x 85
2 / 1 x	2 / 1 x	2 / 1 x
995	995	995
1 / 4 ⁹⁾	1 / 4 ⁹⁾	1 / 4
Lásd táblázatok	Lásd táblázatok	Lásd táblázatok
Lásd táblázatok	Lásd táblázatok	Lásd táblázatok
Lásd táblázatok	Lásd táblázatok	Lásd táblázatok
Lásd táblázatok	Lásd táblázatok	Lásd táblázatok
2205	2205	2205
1146 ¹⁾	1146 ¹⁾	1146 ¹⁾
235	235	235
65	65	65
Lásd táblázatok	Lásd táblázatok	Lásd táblázatok
Lásd táblázatok	Lásd táblázatok	Lásd táblázatok
1120	1120	1120
40 / 100 / 1150	40 / 100 / 1150	40 / 100 / 1150
FEM 2A	FEM 2A	FEM 2A
910	910	830
316 / 697	316 / 697	316 / 697
900	900	900
Lásd táblázatok	Lásd táblázatok	Lásd táblázatok
70	70	70
Lásd táblázatok	Lásd táblázatok	Lásd táblázatok
Lásd táblázatok	Lásd táblázatok	Lásd táblázatok
Lásd táblázatok	Lásd táblázatok	Lásd táblázatok
1725	1725	1725
5.9	5.9	5.9
11	11	11
48 - 300 ¹⁰⁾ / 465	48 - 465 / 620	48 - 465 / 620 / 775
533 / 708	708 / 890	708 / 890 / 1063
5.1	5.1	5.1
Fokozatmentes	Fokozatmentes	Fokozatmentes
150	150	150
25	25	25
57.4	57.4	57.4

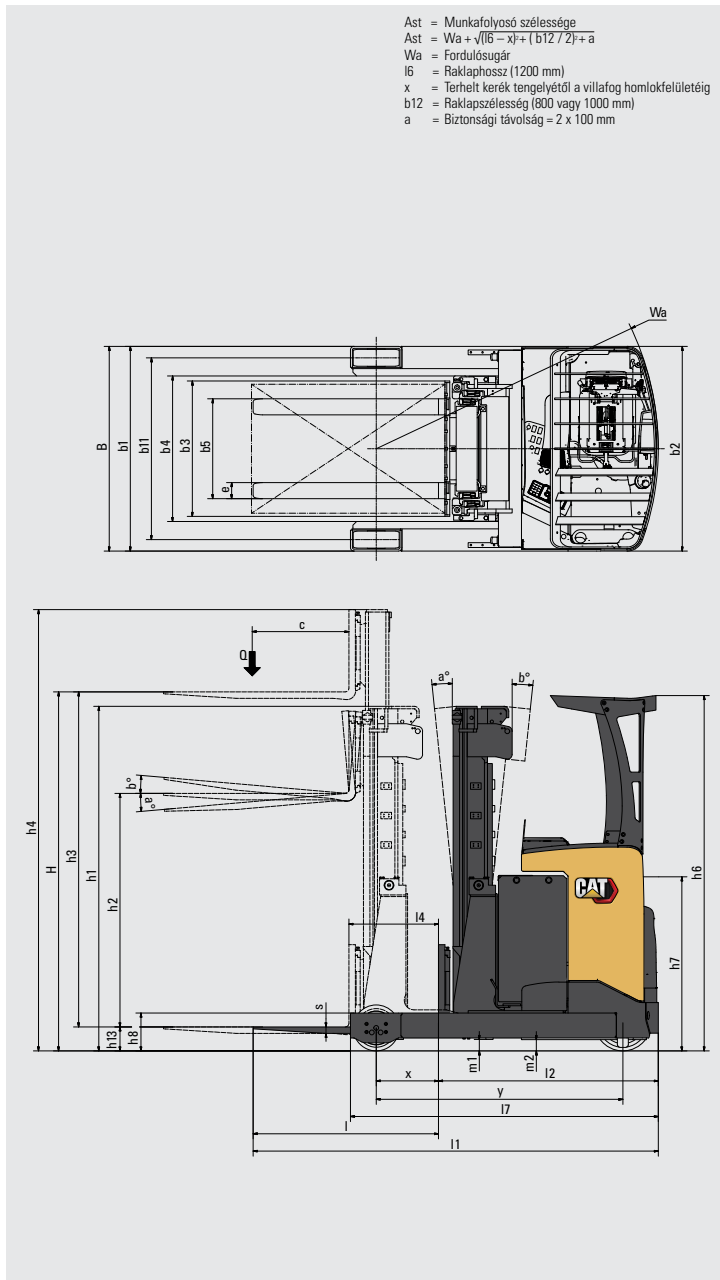

1) Alapkitelű ülésel a SIP pontig mérve
 9) Oszlopbillentés
 11) DTFV oszlop

NR12N3L - NR14N3L				
Oszlop típusa	h3 + h13	h1	h2 + h13	h4
	mm	mm	mm	mm
DTFV	4800	2153	1645	5345
	5400	2353	1854	5945
	5700	2453	1945	6245
	6300	2653	2145	6845
	6750	2803	2295	7295
	7250*	2970	2462	7795

*csak NR14N3L

Oszlop teljesítménye és teherbírása

- DTFV Triplex
h1 Magasság leeresztett oszloppal
h2 + h13 Szabad emelés
h3 + h13 Emelési magasság
h4 Magasság felemelt oszloppal
Q Emelési kapacitás, névleges terhelés
c Rakomány középpontja (távolság)

Típus	Akkumulátor kapacitása	Akkumulátor súlya	4.33a	4.34a	4.28	4.20	4.19	1.8	4.35
	Ah	kg	Ast	Ast	L4	L2	L1	x	Wa
			mm	mm	mm	mm	mm	mm	mm
NR12N3L	310	533	2643	2688	557	1193	2343	405	1598
	465	708	2694	2751	487	1263	2413	335	1598
NR14N3L	465	708	2694	2751	487	1263	2413	335	1598
	620	890	2762	2833	397	1353	2503	245	1598
NR14N3C	465	708	2716	2778	457	1293	2443	305	1598
	620	890	2786	2861	367	1383	2533	215	1598
	775	1063	2859	2945	227	1473	2623	125	1598

NR14N3C				
Oszlop típusa	h3 + h13	h1	h2 + h13	h4
	mm	mm	mm	mm
DTFV	4800	2155	1630	5345
	4900	2190	1665	5445
	5000	2225	1690	5545
	5100	2255	1730	5645
	5200	2290	1760	5745
	5300	2325	1790	5845
	5400	2355	1830	5945
	5500	2390	1860	6045
	5600	2425	1890	6145
	5700	2455	1930	6245
	5800	2490	1960	6345
	5900	2525	1990	6445
	6000	2555	2030	6545
	6100	2590	2060	6645
	6200	2625	2090	6745
	6300	2655	2130	6845
	6400	2690	2160	6945
	6500	2725	2190	7045
	6600	2755	2230	7145
	6750	2805	2280	7295
6900	2855	2330	7445	
7000	2890	2360	7545	
7100	2925	2390	7645	
7250	2975	2440	7795	
7950	3205	2680	8495	
8450	3375	2840	8995	
8950	3540	3010	9495	



Az NR14N3C kúpos felső védőkerettel és vezetősín opcióval ábrázolva.

LI-ION AKKUMULÁTOROK

ITT AZ IDŐ AZ ÁTÁLLÁSRA?



A lítium-ion (Li-ion) akkutechnológia a Cat® elektromos ellensúlyos és raktári targoncacsáládhoz érhető el. Ügyfeink körében továbbra is népszerűek az ólom-sav akkumulátorok, melyek még további lehetőségeket is rejtenek, mindazonáltal különböző problémák is járnak velük együtt, amelyek a Li-ion technológiában nincsenek jelen.

A Li-ion technológiában talán a legfeltűnőbb változás a lehetőség szerinti töltés. Ahelyett, hogy a műszakok között akkut kellene cserélni, elegendő a rövid szünetek idejére gyorstöltőre kötni az akkut, így az egész nap működőképes marad. Ez a jellemző – az egyéb hatékonysági, környezetvédelmi és biztonsági előnyökkel együtt – nagyon vonzó alternatívává teszi a Li-ion technológiát.



**HOSSZABB
ÉLETTARTAM**



**-KAL NAGYOBB
HATÁSFOK**



**HOSSZABB
ÜZEMIDŐ**

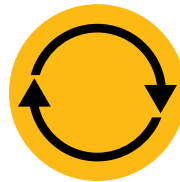

**KÖVETKEZETESEN
MAGAS TELJESÍTMÉNY**



**GYORSABB
TÖLTÉS**



**NINCS
AKKUCSERE**



**NINCS NAPI
KARBANTARTÁS**



**BEÉPÍTETT
VÉDELEM**

A Cat Li-ion akkumulátorok előnyei az ólom-sav akkumulátorokhoz képest

A Li-ion technológiába való befektetés esetén figyelembe kell venni azt is, hogy a vele járó költségmegtakarítási tényezők között szerepel az energia, a felszerelés, a munka és az állásidő költségeinek csökkenése is.

- **Hosszabb élettartam** – az ólom-sav akkumulátorok 3-4-szerese – csökkenti az akkumulátorokba befektetendő összeget
- **Magasabb hatásfok** – a töltés és kisülés energiavesztesége akár 30%-kal alacsonyabb, így kisebb lehet a villamosenergia-fogyasztás
- **Hosszabb üzemidő** – az akkumulátor magasabb hatásfokának és a bármikor elvégezhető, az akkut nem károsító, élettartamát nem rontó lehetőség szerinti töltésnek köszönhetően
- **Következetesen magas teljesítmény** – simább feszültséggörbe – a targonca termelékenysége jobb maradhat, akár a műszak vége felé is
- **Gyorsabb töltés** – a leggyorsabb töltőkkel akár 1 óra alatt is teljesen feltölthető
- **Nem szükséges akkucseré** – a lehetőség szerinti gyorstöltés – 15 perc töltés több órával növeli meg az üzemidőt – egyetlen akkumulátorral is folyamatos üzemképességet biztosít, így csak minimális mértékben kell tartalék akkukat vásárolni, raktározni és karbantartani
- **Nem szükséges napi karbantartás** – az akkumulátor töltéshez a targoncában marad, és vízfeltöltésre, elektrolitszint-ellenőrzésre sincs szükség
- **Nincs gázképződés** és savkiömlés – ezért nincs szükség az akkutároló helyiség és a szellőztető rendszer által igényelt helyre, felszerelésre és üzemeltetési költségekre sem
- **Beépített védelem** – az intelligens akkufelügyeleti rendszer (BMS) automatikusan megakadályozza a túlzott mértékű kisülést, feltöltődést, feszültséget és hőmérsékletet, valamint gyakorlatilag kizárja a nem rendeltetésszerű használat esélyét

Különböző kapacitású akkumulátorok és töltők érhetőek el. Ezek közül az Ön forgalmazója megválaszthatja az Ön szükségleteinek legjobban megfelelő kombinációt. Forgalmazójától igényelhet opcionális 5 éves garanciát is (éves ellenőrzésekkel).

info@catliftruck.com | www.catliftruck.com

WHSC2123(04/26) © 2026 Logisnext Europe B.V. Minden jog fenntartva. A CAT, CATERPILLAR, LETS DO THE WORK lógoja, a 'Caterpillar Corporate Yellow' és a 'Power Edge' és Cat 'Modern Hex' kereskedelmi arculata, valamint a vállalati és termékeazonosítók a Caterpillar licenc alapján használható, és nem használható a Caterpillar engedélye nélkül. A műszaki adatok tájékoztató jellegűek, és az üzemeltetési körülményektől függően eltérhetnek. Egyes tényezőzt figyelmen kívül hagyása eltéréseket eredményezhet a teljesítményben. A legmegfelelőbb termék vagy megoldás kiválasztásakor figyelembe kell venni a hivatalos forgalmazó összes értékesítést támogató, vonatkozó anyagát és műszaki szakértelmét. A felszereltség és a műszaki adatok előzetes értesítés nélkül változhatnak. Teljes jogi nyilatkozat és naprakész termékinformációk: www.catliftruck.com.



**DOWNLOAD
BROCHURE**



**WATCH
VIDEOS**



**DOWNLOAD
OUR APP**

