

NR12N3L
NR14N3L
NR14N3C



KOMPAKT UND EFFIZIENT

TECHNISCHE DATEN

SCHUBMASTSTAPLER 48V, 1,2 - 1,4 TONNEN



ZEIT, GELD UND PLATZ SPAREN

IN EXTREM SCHMALEN GÄNGEN HILFT IHNEN DER KOMPAKTESTE DER CAT® SCHUBMASTSTAPLER. ER BIETET SPARSAME UND LEICHTE MODELLE MIT MITTLERER TRAGKRAFT UND HUBHÖHEN VON BIS ZU 7,25 METERN, DIE SICH DURCH EXTREME MANÖVRIERBARKEIT, EFFIZIENTE LEISTUNG UND DIE GANZE QUALITÄT VON CAT AUSZEICHNEN.



NR14N3C ist mit Optionen für abgeschrägtes Fahrerschuttdach und Schienenführung abgebildet.



Die Handflächen-Bedieneinheit (*Palm Steering*) und der Multifunktionsjoystick, die jeweils mit verstellbaren schwebenden Armlehnen kombiniert sind, erlauben eine schnelle und präzise Bedienung mit minimaler Anstrengung. Mit einer Breite von nur 1,12 Metern und unübertroffener Rundumsicht ist der Stapler ideal für beengte Arbeitsräume geeignet.

Die Geschwindigkeit von Fahr- und Hydraulikfunktionen wird automatisch an Lenkeinschlag und Hubhöhe angepasst, sodass ein zügiger, aber dennoch reibungsloser und sicherer Betrieb gewährleistet ist. Für noch mehr Sicherheit und Stabilität sorgt die serienmäßige Ausstattung mit Schwenkmasten, für die optional das Dämpfungssystem Mast Tilt Control (MTC) erhältlich ist.



Eine robuste und verschleißarme Konstruktion, benutzerfreundliche Anzeige und Borddiagnose sowie Schnellzugänge für Wartungsarbeiten sparen Zeit und Geld. Gute Beispiele für diese kostensparende Konstruktion sind das hochbelastbare Lenkrad und die Möglichkeit, die Batterie ganz ohne Verlassen des Staplers zu überprüfen.



Die drei Modelle nutzen dasselbe platzsparende Chassis, wobei der NR14N3C zusätzlich über ein abgeschrägtes Fahrerschuttdach (Option) für Einfahrregale verfügt. Wahlweise ist die Ausstattung mit Schienenführungsrollen möglich. Der Stapler lässt sich durch eine entsprechende Programmierung und die Auswahl geeigneter Optionen perfekt an Anwendung und Fahrer anpassen.

GERINGERE BETRIEBSKOSTEN

- Die robuste Konstruktion minimiert Schäden und Verschleiß selbst im harten Mehrschichtbetrieb.
- Das größere und breitere Hochlast-Antriebsrad ist äußerst haltbar und wartungsfreundlich, bietet zusätzliche Stabilität und verfügt über ein einzigartiges Profil, das für mehr Grip sorgt.
- Eine benutzerfreundliche Anzeige und Borddiagnose helfen beim korrekten Gebrauch des Staplers und beschleunigen die Wartung.
- Pin-Code-Schutz verhindert die unerlaubte Benutzung des Staplers, und programmierbare Funktionen gestatten die optimale Abstimmung der Leistungsparameter auf Bedienererfahrung und Anwendung.
- Der einfache Zugang zur Batterie erlaubt dem Fahrer die schnelle Überprüfung ohne Verlassen des Staplers.
- Leicht und schnell zu erreichende Systeme und Bauteile verkürzen Ausfallzeiten.

KONKURRENZLOSE PRODUKTIVITÄT

- Die automatische Fahrgeschwindigkeitsreduktion passt die Geschwindigkeit stufenlos an Lenkeinschlag und Gabelhöhe an, sodass Stabilität, Sicherheit und Zuverlässigkeit bei der Fahrt durch Kurven oder mit angehobener Last niemals gefährdet sind.
- Die automatische Hydrauliksteuerung optimiert Hub-, Senk-, Schub-, Neige- und Seitenschubgeschwindigkeit anhand der Hubhöhe und sorgt für gleichmäßige, leise und präzise Bewegungen. (Serienmäßig bei NR14N3C, Sonderausstattung bei allen anderen Modellen.)
- Das Dämpfungssystem Mast Tilt Control (MTC) mindert Schwingungen um bis zu 80 % und ermöglicht so den schnelleren und sichereren Materialumschlag.
- Durch Schwenkmasten lassen sich Lasten in schmalen Gängen noch sicherer umsetzen.
- Die 360-Grad-Lenkung ermöglicht ein flüssiges Wenden, ohne zwecks Richtungswechsel anhalten zu müssen.
- Wesentlich für den Stapler ist eine hohe Fahr- und Hubgeschwindigkeit.
- Das kompakte Chassis (1,12 m breit) eignet sich ideal für beengte Arbeitsräume.
- Zu den Anpassungsoptionen des NR14N3C für Einfahrregale gehören ein abgeschrägtes Fahrerschutzdach und Zusatzrollen zur Schienenführung.

SICHERHEIT UND ERGONOMIE

- Die Handflächenlenkung (*Palm Steering*) bietet in Kombination mit verstellbaren schwebenden Armlehnen eine entspannte Fahrhaltung und Bedienung mit minimaler Bewegung, Mühe oder Belastung und eignet sich somit ideal für lange Einsätze.
- Der multifunktionale Joystick mit verstellbarer Armlehne liegt perfekt in der Hand, bietet optimal angeordnete Hydraulik-Bedienelemente, minimiert den Bedieneraufwand und ermöglicht die präzise Einzel- oder Simultanbedienung.
- Optionale Fingertipp-Hydraulikbedienelemente an einer verstellbaren Armlehne sorgen für eine ergonomisch perfekte Handpositionierung, anatomische Unterstützung und Bewegungsfreiheit.
- Der geräumige Fahrerbereich mit einem hohen Dach bietet Benutzern jeder Größe sicheren und komfortablen Platz.
- Der Aufbau von Mast, Gabelträger, Kopfschutzstreben, Hubgerüst und Chassis ermöglicht in Kombination mit einer dunklen, nicht reflektierenden Lackierung eine ausgezeichnete Rundumsicht.
- Ein intuitives Display, das für höchste Lesbarkeit optimal positioniert und geneigt ist, bietet dem Fahrer umfassende Informationen.
- Die Fahrtrichtung wird mithilfe des Gaspedals gewechselt, sodass die rechte Hand für die Bedienung der Hydraulikfunktionen frei bleibt.
- Die Anordnung der Pedale wie in einem Pkw bietet Vertrautheit, während der Totmann-Sicherheitsschalter mühelos durch das Gewicht des linken Fußes betätigt wird.
- Zum einfachen Ein- und Ausstieg tragen ergonomische Griffe und eine flache Zwischenstufe mit rutschfester Oberfläche bei.
- Ein Bediener-Totmannschalter, ein Mastsperrsystem und eine Parkbremse sind nur einige der serienmäßigen Sicherheitsfunktionen.



Optionale Fingertipp-Steuerung.



Optionale Schienenführung.



Abgebildet ist ein Innenraum mit Midi-Lenkradoption.

STANDARD AUSSTATTUNG UND OPTIONEN

	NR12N3L	NR14N3L	NR14N3C
ALLGEMEINES			
Automatische elektronische Parkbremse	●	●	●
Lenkradwinkelanzeige	●	●	●
Batterieanzeige mit Abschaltung bei Batterierestladung von 20 %	●	●	●
ATC-3-Fahrzeugcomputer mit Anzeige und Tastatur	●	●	●
DTFV-Mast mit integriertem Seitenschub	●	●	●
Schienenführung für Einfahrregale	–	–	○
Kühlhausausführung, bis minimal +1 °C	●	●	●
Dokumentenablage und Getränkehalter	●	●	●
Batterieauszug	●	●	●
Batterie auf Rollen	○	○	○
Andere RAL-Farbe	○	○	○
ANTRIEB			
Blei-Säure-Batterie	○	○	○
Batterie-Abdeckplatte	○	○	○
HUBGERÜST, GABEL UND GABELTRÄGER			
Schwenkmast	●	●	●
Schwenkgabel	–	–	○
DTFV-Mast mit integriertem Zinkenverstellgerät/Seitenschub	○	○	○
Lastschutzgitter	○	○	○
Lastschutzgitter kombiniert mit Zinkenverstellgerät/Seitenschub	○	○	○
Dämpfungssystem Mast Tilt Control (MTC) bei Schwenkmasten	●	●	●
Hubsperrung mit/ohne Neustart	○	○	○
Hubhöhenanzeige (serienmäßig mit Option für lastgewichtsabhängige Steuerung)	○	○	○
Niveauregulierungssystem (Level Assistance System, LAS)	–	–	○
Lastgewichtsanzeige (serienmäßig mit Option für lastgewichtsabhängige Steuerung)	○	○	○
Horizontale Gabeln	–	–	○
Mittelstellung des Seitenschubs	–	–	○
Automatische Hydrauliksteuerung	○	○	●

● Standard ○ Option

STANDARD AUSSTATTUNG UND OPTIONEN

	NR12N3L	NR14N3L	NR14N3C
ANTRIEBS- UND HUBSTEUERUNG			
Elektrisch betriebene Handflächen-Steuereinheit (<i>Palm Steering</i>) an schwebender Armlehne	●	●	●
180-Grad-Lenkung	●	●	●
360-Grad-Lenkung	○	○	○
Aktive Schlupfregelung	○	○	○
Automatische Fahrgeschwindigkeitsreduktion	●	●	●
Richtungssteuerung ohne Hand per Gaspedal (<i>Hands-Free Direction Control, HFDC</i>)	●	●	●
Richtungssteuerung per Hand	○	○	○
Multifunktionaler Joystick	●	●	●
Fingertipp-Hydrauliksteuerung	○	○	○
Midi-Lenkrad	○	○	○
Schlüsselschalteneingabe	○	○	○
Kriechgang bei voreingestellter Höhe von 500 mm	-	-	○
Kriechgang bei anderer Höhe	-	-	○
Lastgewichtsabhängige automatische Regelung von Fahr- und Hubgeschwindigkeit	○	○	○
ELEKTRISCH			
Blaues/rotes Spot-Sicherheitslicht, in Fahrtrichtung	○	○	○
Automatische Abmeldung	○	○	○
LED-Arbeitsbeleuchtung	○	○	○
LED-Arbeitsbeleuchtung für Kabine	○	○	○
Warnleuchte auf dem Dach	○	○	○
Warnleuchte für beheizte Kabine	○	○	○
12V-Anschluss	○	○	○
Wandler 48 V - 12 V	○	○	○
Radio mit MP3	○	○	○
Service-Alarm	○	○	○

	NR12N3L	NR14N3L	NR14N3C
SCHUTZDACH UND KABINE			
Beheizte Kabine	○	○	○
Öffnendes Fenster in Kabinentür	○	○	○
Gegensprechanlage für Kühllagerkabine	○	○	○
Abgeschrägtes Fahrerschutzdach	-	-	○
Metallgitter an Fahrerschutzdach	○	○	○
Beheizter Sitz – Stoff	○	○	○
Beheizter Sitz – PVC	○	○	○
Rückspiegel	○	○	○
Schreibpult	○	○	○
Gerätehalter, RAM-System, Größe C	○	○	○
Gerätehalter, RAM-System, Größe C, 2 Stück	○	○	○
Gerätehalter, RAM-System, Größe D	○	○	○
RADOPTIONEN			
Antriebsrad Vulkollan® 93 Shore	●	●	●
Antriebsrad Tractothan® 93 Shore	○	○	○
Lastrad Ø 220 mm	●	●	●
UMGEBUNG			
Kühlhausausführung, 0 °C bis -35 °C	○	○	○



Optionale beheizte Kabine mit abgeschrägtem Fahrerschutzdach.

● Standard ○ Option

Kennzeichen			
1.1	Hersteller		
1.2	Typenbezeichnung des Herstellers		
1.3	Antrieb		
1.4	Bedienung		
1.5	Tragfähigkeit	Q	(kg)
1.6	Lastschwerpunktabstand	c	(mm)
1.8	Lastabstand von Mitte Vorderachse	x	(mm)
1.9	Radabstand	y	(mm)
Gewicht			
2.1b	Eigengewicht ohne Last, mit maximalem Batteriegewicht		kg
2.3	Achslast ohne Last, mit maximalem Batteriegewicht, Fahr-/Lastseite		kg
2.4	Achslast, Hubgerüst vorwärts geneigt, mit Nennlast, Fahr-/Lastseite		kg
2.5	Achslast, Hubgerüst eingefahren, mit Nennlast, Fahr-/Lastseite		kg
Räder, Fahrwerk			
3.1	Reifen:PT=Power Thane, Vul=Vulkollan, P=Polyurethan, N=Nylon, G=Gummi Hinter/Vorderachse		
3.2	Radabmessung, Fahrseite	∅	(mm)
3.3	Radabmessung, Lastseite	∅	(mm)
3.5	Anzahl der Räder, Last-/Fahrseite (x=angetrieben)		
3.7	Spurweite (Radmittelpunkt), Lastseite	b11	(mm)
Abmessungen			
4.1	Gabelneigung vorwärts/rückwärts	∂/β	°
4.2a	Höhe mit eingefahrenem Hubgerüst	h1	(mm)
4.3	Freihub	h2	(mm)
4.4	Hubhöhe	h3	(mm)
4.5	Höhe, Hubgerüst ausgefahren	h4	(mm)
4.7	Höhe Fahrerschutzdach	h6	(mm)
4.8	Sitzhöhe/Standhöhe	h7	(mm)
4.10	Höhe der Radarme	h8	(mm)
4.15	Gabelhöhe, vollständig abgesenkt	h13	(mm)
4.19	Gesamtlänge	l1	(mm)
4.20	Länge einschliesslich Gabelrücken	l2	(mm)
4.21	Gesamtbreite	b1/b2	(mm)
4.22	Gabelzinkenmaße (Dicke/Breite/Länge)	s / e / l	(mm)
4.23	Gabelträger nach DIN 15173 A, B, nein		
4.24	Gabelträgerbreite	b3	(mm)
4.25	Gabelaußenabstand (min./max.)	b5	(mm)
4.26	Breite zwischen Radarme	b4	(mm)
4.28	Vorschub	l4	(mm)
4.32	Bodenfreiheit Mitte Radstand (Gabeln gesenkt)	m2	(mm)
4.33a	Arbeitsgangbreite (AST) mit Palette 1000 x 1200 mm quer	Ast	(mm)
4.34a	Arbeitsgangbreite (AST) mit Palette 800 x 1200 mm längs	Ast	(mm)
4.35	Wenderadius	Wa	(mm)
4.37	Gabelstaplerlänge, einschließlich Radarme	l7	(mm)
Leistungen			
5.1	Fahrgeschwindigkeit (mit/ohne Last)		km / h
5.2	Hubgeschwindigkeit (mit/ohne Last)		m / s
5.3	Senkgeschwindigkeit (mit/ohne Last)		m / s
5.5	Zugkraft		N
5.8	Maximale Steigfähigkeit (mit/ohne Last)		%
5.9	Beschleunigung mit/ohne Last auf 10 m		s
5.10	Betriebsbremse		
E-Motor			
6.1	Fahrmotor, Leistung (60 min.)		kW
6.2	Hubmotor, Leistung (15%)		kW
6.4	Batteriespannung, Nennkapazität nach 5 Std. Entladung		V / Ah
6.5	Batteriegewicht		kg
Sonstiges			
8.1	Art der Fahrsteuerung		
10.1	Maximaler Arbeitsdruck für Anbaugeräte		bar
10.2	Ölmenge für Anbaugeräte		l / min
10.7	Geräuschpegel am Fahrerohr gemäß EN 12 053:2001 und EN ISO 4871 Arbeit LpAZ		dB (A)

Cat Lift Trucks	Cat Lift Trucks	Cat Lift Trucks
NR12N3L	NR14N3L	NR14N3C
Batterie	Batterie	Batterie
Sitz-Hubwagen	Sitz-Hubwagen	Sitz-Hubwagen
1200	1400	1400
600	600	600
Siehe Tabellen	Siehe Tabellen	Siehe Tabellen
1378	1378	1378
2510 ¹⁰⁾	2710 ¹⁰⁾	3410
1656 / 854 ¹⁰⁾	1656 / 854 ¹⁰⁾	1780 / 1230
669 / 3041 ¹⁰⁾	560 / 3350 ¹⁰⁾	570 / 3840
1395 / 2315 ¹⁰⁾	1351 / 2559 ¹⁰⁾	1450 / 2960
Vul	Vul	Vul
355 x 155	355 x 155	355 x 155
220 x 85	220 x 85	220 x 85
2 / 1 x	2 / 1 x	2 / 1 x
995	995	995
1 / 4 ¹⁰⁾	1 / 4 ¹⁰⁾	1 / 4
Siehe Tabellen	Siehe Tabellen	Siehe Tabellen
Siehe Tabellen	Siehe Tabellen	Siehe Tabellen
Siehe Tabellen	Siehe Tabellen	Siehe Tabellen
Siehe Tabellen	Siehe Tabellen	Siehe Tabellen
2205	2205	2205
1.146 ¹¹⁾	1.146 ¹¹⁾	1.146 ¹¹⁾
235	235	235
65	65	65
Siehe Tabellen	Siehe Tabellen	Siehe Tabellen
Siehe Tabellen	Siehe Tabellen	Siehe Tabellen
40 / 100 / 1150	40 / 100 / 1150	40 / 100 / 1150
FEM 2A	FEM 2A	FEM 2A
910	910	830
316 / 697	316 / 697	316 / 697
900	900	900
Siehe Tabellen	Siehe Tabellen	Siehe Tabellen
70	70	70
Siehe Tabellen	Siehe Tabellen	Siehe Tabellen
Siehe Tabellen	Siehe Tabellen	Siehe Tabellen
Siehe Tabellen	Siehe Tabellen	Siehe Tabellen
1725	1725	1725
12.3 / 12.5	12.3 / 12.5	12.3 / 12.5
0.46 / 0.54 ¹⁰⁾	0.37 / 0.54 ¹⁰⁾	0.32 / 0.49
0.58 / 0.60 ¹⁰⁾	0.58 / 0.60 ¹⁰⁾	0.57 / 0.48
0.2 / 0.2	0.2 / 0.2	0.2 / 0.2
13.1 / 19.6	13.1 / 19.6	13.1 / 19.6
4.9 / 4.4	4.9 / 4.4	4.9 / 4.4
Elektrisch	Elektrisch	Elektrisch
5.9	5.9	5.9
11	11	11
48 - 300 ¹⁰⁾ / 465	48 - 465 / 620	48 - 465 / 620 / 775
533 / 708	708 / 890	708 / 890 / 1063
Stufenlos	Stufenlos	Stufenlos
150	150	150
25	25	25
57.4	57.4	57.4

Ast = Arbeitsgangbreite
 Ast = $Wa + \sqrt{(l6 - x)^2 + (b12 / 2)^2} + a$
 Wa = Wenderadius
 l6 = Palettenlänge (1200 mm)
 x = Lastradachse bis Gabelvorderseite
 b12 = Palettenbreite (800 mm oder 1200 mm)
 a = Sicherheitsabstand = 2 mm x 100 mm

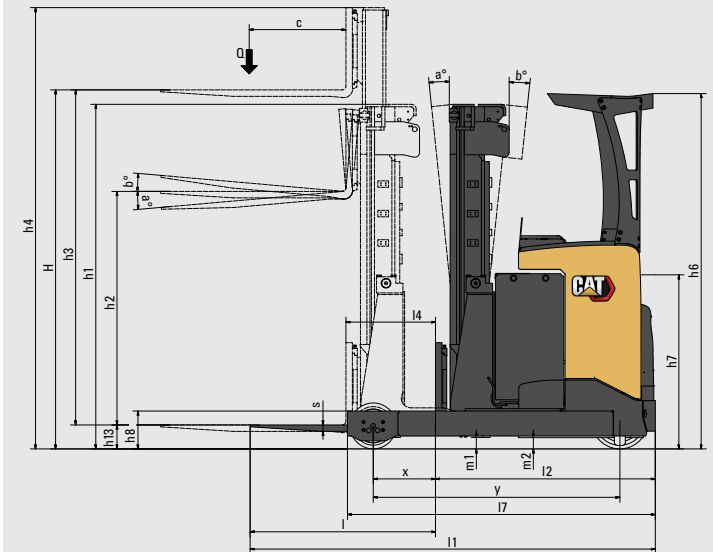
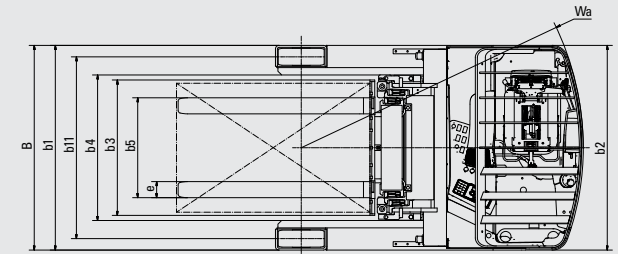

1) Gemessen mit serienmäßigem Sitz an Sitzindexpunkt
 10) T-Mast
 11) DTFV-Mast

NR12N3L - NR14N3L				
Hubgerüsttyp	h3 + h13	h1	h2 + h13	h4
	mm	mm	mm	mm
T	3200	2185	175	3740
	3600	2385	175	4140
	3800	2485	175	4340
	4200	2685	175	4740
	4500	2835	175	5040
	4800	2985	175	5340

Leistung und Tragfähigkeit des Hubgerüsts

- T Triplex-Mast
h1 Höhe des gesenkten Hubgerüsts
h2+h13 Freihub
h3 + h13 Hubhöhe
h4 Höhe des gehobenen Hubgerüsts
Q Nenntragfähigkeit, Nennlast
c Lastschwerpunkt (Abstand)

Modell	Batteriekapazität	Batteriegewicht	4.33a	4.34a	4.28	4.20	4.19	1.8	4.35
	Ah	kg	Ast	Ast	L4	L2	L1	x	Wa
			mm	mm	mm	mm	mm	mm	mm
NR12N3L	300	533	2643	2688	557	1193	2343	405	1598
	465	708	2694 ¹⁾	2751 ²⁾	487 ⁵⁾	1263	2413	335 ⁵⁾	1598
NR14N3L	465	708	2694 ¹⁾	2751 ²⁾	487 ⁵⁾	1263	2413	335 ⁵⁾	1598
	620	890	2762 ³⁾	2833 ⁴⁾	397 ⁶⁾	1353	2503	245 ⁵⁾	1598
NR14N3C	465	708	2716	2771	457	1293	2443	305	1598
	620	890	2786	2861	367	1383	2533	215	1598
	775	1063	2859	2945	227	1473	2623	125	1598

- 1) Triplex-Mast +7mm
2) Triplex-Mast +17mm
3) Triplex-Mast +9mm
4) Triplex-Mast +18mm
5) Triplex-Mast-28mm
6) Triplex-Mast-8mm

NR12N3L - NR14N3L				
Hubgerüsttyp	h3 + h13	h1	h2 + h13	h4
	mm	mm	mm	mm
DTFV	4800	2155	1615	5340
	5400	2355	1815	5940
	5700	2455	1915	6240
	6300	2655	2115	6840
	6750	2805	2265	7290
	7250*	2972	2432	7790

*Nur NR14N3L

NR14N3C				
Hubgerüsttyp	h3 + h13	h1	h2 + h13	h4
	mm	mm	mm	mm
DTFV	4800	2155	1615	5340
	5400	2355	1815	5940
	5700	2455	1915	6240
	6300	2655	2115	6840
	6750	2805	2265	7290
	7250	2972	2432	7790
	7950	3205	2665	8490
	8450	3372	2832	8990
	8950	3538	2998	9490



NR14N3C ist mit Optionen für abgeschrägtes Fahrerschutzdach und Schienenführung abgebildet.

info@catliftruck.com | www.catliftruck.com

WGSC2123(03/22) © 2022 MLE B.V. (Registrierungsnr. 33274459). Alle Rechte vorbehalten. CAT, CATERPILLAR, LETS DO THE WORK ihre jeweiligen Logos und "Caterpillar Corporate Yellow," sowie die hierin verwendete "Power Edge" und Cat "Modern Hex" Corporate und Product Identity, sind Warenzeichen von Caterpillar und dürfen nicht ohne Genehmigung verwendet werden.

HINWEIS: Leistungsspezifikationen können abhängig von den Standardfertigungstoleranzen, dem Zustand des Fahrzeugs, dem Reifenzustand, den Bodenbedingungen, der Anwendung oder der Betriebsumgebung variieren. Gabelstapler sind unter Umständen mit nicht serienmäßigen Optionen abgebildet. Besondere Leistungsanforderungen und lokal verfügbare Konfigurationen sollten Sie mit Ihrem Cat Lift Trucks Händler besprechen. Cat Lift Trucks verfolgt eine Politik der ständigen Produktverbesserung. Aus diesem Grund können bestimmte Materialien, Optionen und technische Daten ohne vorherige Ankündigung geändert werden.



DOWNLOAD
BROCHURE



WATCH
VIDEOS



DOWNLOAD
OUR APP

