



NVT11  
NVT12  
NVT13  
NVT14  
NVT15  
NVT15XL\*  
NVT20\*

# ADEQUATION PARFAITE

SPÉCIFICATIONS PRÉLIMINAIRES

**CHARIOTS ÉLÉVATEURS TÉLESCOPIQUES** 48/80 V 1,1-2,0 TONNES



# FLEXIBILITÉ ET MODULARITÉ POUR UNE EFFICACITÉ OPTIMALE EN ENTREPÔT

CES CHARIOTS SONT PARFAITS POUR LE GERBAGE ET LA PRÉPARATION DE COMMANDE DANS DES ALLÉES EXIGUËS ET DES RAYONNAGES ÉLEVÉS. ADAPTABLES À VOS CONDITIONS D'ESPACE ET DE CHARGE, ET AUX BESOINS DES OPÉRATEURS, CES CHARIOTS SE CONDUISENT AVEC AISANCE ET CONFORT GRÂCE À UNE ERGONOMIE SPÉCIALEMENT PENSÉE. ILS SONT PUISSANTS, PERFORMANTS, ET LEURS COÛTS D'EXPLOITATION RÉDUITS MAXIMISENT LES PROFITS.



Les sept modèles de la gamme NVT proposent des hauteurs de levée pouvant atteindre 19 mètres\*, et des capacités de levage entre 1,1 et 2,0 tonnes. Grâce à leur modularité, les divers modèles peuvent s'adapter presque indéfiniment aux exigences spécifiques de vos locaux et de l'application.

Pour une utilisation optimale de l'espace, la largeur hors tout du chariot peut être modulée de 1,0 à 1,9 mètres, par incréments de 5 centimètres maximum. Une variété de mâts et de fourches pivotantes ou télescopiques est proposée pour différentes charges et dispositions de rayonnages.

La technologie d'avant-garde utilisée pour leur conception réduit le poids du mât, de la cabine, et du châssis tout en offrant des niveaux de vitesse et de réduction d'énergie accrus et une stabilité optimisée. Chaque composant, système, ou structure du chariot est également pensé(e) pour réduire l'usure, renforcer la protection, et allonger les intervalles d'entretien.

La cabine est confortable et ergonomique. Sa console peut être équipée de diverses options et agencements afin de toujours mieux répondre aux besoins de l'opérateur et de l'application. Les commandes sont simples à utiliser, et l'afficheur simple à lire et intuitif.

\* Les modèles NVT15XL et NVT20 sont conçus pour des applications spécifiques, et sont disponibles sur demande. Seul le NVT15XL offre une hauteur de levée de 19 mètres.

## COÛTS D'EXPLOITATION OPTIMISÉS

- La réduction du poids du chariot entraîne une réduction de la consommation d'énergie et de l'usure, tout en optimisant les performances.
- Plusieurs vannes proportionnelles permettent de mieux réguler la vitesse d'abaissement de la cabine, ce qui accroît l'autonomie de la batterie et allonge la durée de vie de composants.
- Grâce au centre de gravité abaissé et au poids réduit, plus besoin de freins sur les roues porteuses, d'où une économie en termes de réglage, d'entretien et de remplacement des pièces usées.
- Le réglage en hauteur des roues porteuses permet de compenser les différences d'usure entre roues. Ainsi, lorsqu'une seule roue est endommagée, elle peut être remplacée individuellement et non plus en paire.
- Les points de graissage améliorent le fonctionnement et la longévité des roulements de la cabine et du mât.
- L'écart important entre les roulements du mât de levage auxiliaire réduit le fléchissement, limite la contrainte sur les roulements, et augmente la durabilité.
- Les passages de roues, larges et fermés, s'appuient sur des galets-guides pour protéger les roues porteuses contre les dommages.
- La chaîne de direction est réglable, moins sensible à la contamination, et résiste nettement mieux à l'usure que la variante à engrenage cylindrique.
- Le compartiment moteur est muni de robustes portes en acier qui protègent les composants internes, dont les commandes électroniques, et facilitent l'accès pour les opérations d'entretien.
- Les pannes peuvent être analysées rapidement via les afficheurs à DEL, la connexion au PC, ou à distance, par GSM (communications mobiles), de sorte à simplifier et accélérer les réparations et les entretiens.
- L'allongement des intervalles de remplacement réduit les coûts matériels et le temps passé, pour des éléments tels que les chaînes de mât et les vidanges d'huile hydraulique.
- Le remplacement de la batterie est rapide et aisé, avec l'aide d'un autre chariot élévateur faisant contrepoids.

## UNE PRODUCTIVITÉ SANS ÉGALE

- Les dimensions de la cabine et du châssis sont personnalisables par petits incréments, pour une adaptation précise à la taille des allées, aux applications et aux batteries.
- Le variateur électronique de vitesse de dernière génération produit des vitesses rapides de levage des fourches, mâts, et cabines, avec des pertes d'énergie réduites au maximum.
- La conception d'avant-garde du mât utilise la méthode des éléments finis (FEM) pour optimiser la stabilité, le poids, et le rendement.
- L'utilisation de mâts duplex indépendamment de la hauteur de levée accélère le fonctionnement, accroît la stabilité, réduit la consommation d'énergie et les intervalles d'entretien, et raccourcit la longueur du chariot par rapport aux mâts triplex.
- Pour des vitesses accrues et des intervalles d'entretien réduits, les mâts triplex existent dans des versions sans levée libre totale.
- Les fourches peuvent correspondre à des types télescopiques ou à mât pivotant afin de répondre aux exigences des applications.

## SÉCURITÉ ET ERGONOMIE

- Les traverses mât/châssis renforcent la rigidité du mât, tandis que le centre de gravité abaissé optimise la stabilité globale du chariot.
- L'opérateur jouit d'une excellente visibilité grâce au mât à grande visibilité, au compartiment moteur incliné, et au châssis aux coins lissés.
- Pour faciliter la préparation de commandes, des portes latérales basculantes (en option) s'ouvrent par pivotement de la barre supérieure.
- La mince paroi frontale facilite l'accès et le placement des articles prélevés, dans un conteneur ou sur une palette.
- La cabine, spacieuse et sécurisée, est équipée de série de parois tapissées, d'un épais plancher amorti, d'un siège grand confort (avec réglage en hauteur), et des porte-documents et accessoires intégrés.
- Le siège et les accessoires existent dans un grand nombre de versions, dont une version rabattable pour une commande en position assise ou debout, et un mécanisme à ressort pneumatique pour changer facilement la position de la console.
- La console de l'opérateur existe en plusieurs styles et dispositions, de sorte à s'adapter aux besoins et préférences de chacun tout en facilitant l'accès et l'utilisation des commandes (et de l'écran de l'afficheur).



# ÉQUIPEMENTS STANDARD ET OPTIONS

	NVT11	NVT12	NVT13	NVT14	NVT15	NVT15XL	NVT20
<b>GÉNÉRALITÉS</b>							
Toit de protection avec 4 spots à DEL	●	●	●	●	●	●	●
Rétroviseurs	●	●	●	●	●	●	●
Corde de secours	●	●	●	●	●	●	●
Panneau de commande avec poignée rotative	●	●	●	●	●	●	●
Vitesse de déplacement latéral accélérée	●	●	●	●	●	●	●
<b>CHÂSSIS</b>							
Peinture spéciale, avec changement d'une couleur (nuancier RAL standard)	○	○	○	○	○	○	○
Châssis allongé ou raccourci	○	○	○	○	○	○	○
Roues porteuses doubles/jumelées, châssis de largeur minimum 1450 mm	○	○	○	○	○	○	○
NVT14 avec châssis NVT15, batterie 5 PzS 700/775 Ah maxi	○	○	○	○	○	○	○
NVT15 avec châssis pour batterie 6 PzS 840/930 Ah, roue motrice spéciale	○	○	○	○	○	○	○
Galets de guidage pour profil standard, hauteur de profil 80 mm minimum	○	○	○	○	○	○	○
Galets de guidage, hauteur de profil 38 mm minimum	○	○	○	○	○	○	○
Galets de guidage latéraux antistatiques	○	○	○	○	○	○	○
Galet de guidage latéral supplémentaire au centre du chariot (3 galets de chaque côté)	○	○	○	○	○	○	○
Filoguidage inductif 6,25 kHz +/- 30 Hz, 78 mA	○	○	○	○	○	○	○
Commande de ligne pour fil de 1200 m max, 6,25 kHz	○	○	○	○	○	○	○
<b>MÂT</b>							
Largeur de tablier porte-fourches 850 mm	○	○	○	○	○	○	○
Largeur de tablier porte-fourches 1150 mm	○	○	○	○	○	○	○
Distance par rapport au centre de la tête 700 mm (capacité réduite)	○	○	○	○	○	○	○
Distance par rapport au centre de la tête 750/800 mm (capacité réduite)	○	○	○	○	○	○	○
Mât raccourci, spécial hauteurs réduites	○	○	○	○	○	○	○
Tablier porte-fourches total pour fourches pivotantes 320, 850 mm de distance entre fourches 240 - 795 mm	○	○	○	○	○	○	○
Réglage de fourches hydraulique, 500 - 800 mm, intégré, largeur de tablier porte-fourches 1080 mm	○	○	○	○	○	○	○
Tablier à déplacement latéral +/- 100 mm	○	○	○	○	○	○	○
Fourches télescopiques, largeur 1200 mm, levée supplémentaire 650 mm	○	○	○	○	○	○	○
Fourches télescopiques, largeur 1200 mm, levée supplémentaire > 650 mm	○	○	○	○	○	○	○
Fourches télescopiques, largeur 1200 mm, levée supplémentaire > 650 mm, profils à l'avant de la charge, 1000 kg max, pas pour l'utilisation en entrepôt frigorifique	○	○	○	○	○	○	○
Fourches télescopiques, hauteur réduite 190 mm, capacité max 1000 kg	○	○	○	○	○	○	○
Hauteur de levée supplémentaire 1700 mm avec fourches pivotantes type MSG 320	○	○	○	○	○	○	○
Hauteur de levée supplémentaire 2100 ou 2300 mm avec fourches pivotantes type MSG 320	○	○	○	○	○	○	○
NVT15 avec fourches pivotantes type MSG 120, levée supplémentaire 1500 mm	○	○	○	○	○	○	○
NVT15 avec fourches pivotantes type MSG 120, guidage au niveau du toit de protection, levée supplémentaire 1500 mm	○	○	○	○	○	○	○
<b>CABINE</b>							
Panneau de commande avec interrupteurs rotatifs	○	○	○	○	○	○	○
Panneau de commande avec un seul levier	○	○	○	○	○	○	○
Panneau de commande avec levier multifonction	○	○	○	○	○	○	○
Panneau basculant pour la préparation de commandes (possible uniquement avec poignée rotative ou interrupteur rotatif)	○	○	○	○	○	○	○
Panneau de commande séparé à l'arrière, à côté du siège, comprenant les accoudoirs	○	○	○	○	○	○	○
Contrôles multiples avec accès par code PIN, 10 codes différents, compteur d'heures quotidien et hebdomadaire	○	○	○	○	○	○	○
Connexion 12 ou 24 volts, avec convertisseur CC distinct	○	○	○	○	○	○	○
Connexion 24 volts derrière la serrure du contacteur d'allumage, 2 ampères max	○	○	○	○	○	○	○

● Standard    ○ Options

# ÉQUIPEMENTS STANDARD ET OPTIONS

	NVT11	NVT12	NVT13	NVT14	NVT15	NVT15XL	NVT20
Connexion USB 5 V (USB-A et USB-C) en cabine	○	○	○	○	○	○	○
Accoudoirs, réglables	○	○	○	○	○	○	○
Siège chauffant	○	○	○	○	○	○	○
Siège à suspension pneumatique	○	○	○	○	○	○	○
Siège pivotant	○	○	○	○	○	○	○
2 phares de travail à DEL supplémentaires, de part et d'autre du toit de protection	○	○	○	○	○	○	○
2 puissantes bandes d'éclairage à DEL, sur les cotés gauche et droit du toit de protection	○	○	○	○	○	○	○
Gyrophare en haut du mât	○	○	○	○	○	○	○
Spot de couleur bleue, en haut du mât, dirigé vers l'arrière, pour la marche arrière	○	○	○	○	○	○	○
Levage simultané de levée principale et de levée supplémentaire	○	○	○	○	○	○	○
Porte-bloc DIN A4 dans la cabine	○	○	○	○	○	○	○
Porte-bloc DIN A4 au niveau du rail d'arrimage universel	○	○	○	○	○	○	○
Système de positionnement en hauteur (10 niveaux) avec témoin, pour le levage de la cabine (pas avec le système de codes PIN)	○	○	○	○	○	○	○
Indicateur de surcharge	○	○	○	○	○	○	○
Balance digitale, +/- 25 kg, mesurage par pression hydraulique du mât de levage supplémentaire	○	○	○	○	○	○	○
Ventilateur de cabine	○	○	○	○	○	○	○
Portes latérales pivotantes/basculantes (en option), pour la préparation de commandes	○	○	○	○	○	○	○
Plateau pour rail d'arrimage universel	○	○	○	○	○	○	○
Signal sonore de recul	○	○	○	○	○	○	○
Contrôleur de vitesse GSG2 pour contrôler les vitesses de déplacement linéaires en fonction de la hauteur de levée, arrêt de la levée programmable au-dessus de 500 mm	○	○	○	○	○	○	○
Pare-brise amovible	○	○	○	○	○	○	○
Écran en Makrolon sur le toit de protection	○	○	○	○	○	○	○
Vitre en Makrolon à l'avant du panneau de commande (pour EK 1500 avec fourches pivotantes de type 120 uniquement)	○	○	○	○	○	○	○
Cabine en Makrolon, pare-brise amovible	○	○	○	○	○	○	○
Chauffage de cabine	○	○	○	○	○	○	○
<b>VERROUILLAGE DES COMMANDES</b>							
Ralentissement en bout d'allée, sans arrêt	○	○	○	○	○	○	○
Ralentissement en bout d'allée, avec arrêt	○	○	○	○	○	○	○
Aimants par allée	○	○	○	○	○	○	○
Commande et arrêt électriques du levage, par interrupteur prioritaire	○	○	○	○	○	○	○
Commande et arrêt électriques du levage, par interrupteur prioritaire, à l'extérieur de l'allée	○	○	○	○	○	○	○
Arrêt électrique de l'avancée, pour tête pivotante MSG 320	○	○	○	○	○	○	○
Verrouillage des commandes selon la zone	○	○	○	○	○	○	○
Commande extérieure au guidage, jusqu'à la hauteur de levée maximum, par interrupteur prioritaire, 2,5 km/h, roue motrice dirigée droit vers l'avant	○	○	○	○	○	○	○
<b>BATTERIE</b>							
Coffret de batterie, pour un remplacement rapide et aisé de la batterie, avec l'aide d'un autre chariot élévateur faisant contrepoids	○	○	○	○	○	○	○
Rouleaux de batterie dans le camion	○	○	○	○	○	○	○
Station de recharge de batterie de rechange à l'extérieur du camion	○	○	○	○	○	○	○
Treuil mobile pour remplacement de batterie, à fixation sur le châssis	○	○	○	○	○	○	○
Câble de batterie pour remplacement de batterie	○	○	○	○	○	○	○
<b>ENTREPÔT FRIGORIFIQUE</b>							
Utilisation en entrepôt frigorifique, sans cabine	○	○	○	○	○	○	○
Cabine pour l'utilisation en entrepôt frigorifique	○	○	○	○	○	○	○
Filoguidage inductif 6,25 kHz +/- 30 Hz, 78 mA +/- 15 %, Zapi	○	○	○	○	○	○	○
Vérin de levage pour libérer la roue motrice lorsque la batterie est en charge	○	○	○	○	○	○	○
Alimentation nocturne 48/80 volts (convertisseur non conçu pour l'utilisation en entrepôt frigorifique, sans câble)	○	○	○	○	○	○	○
Fourches télescopique pour l'utilisation en entrepôt frigorifique	○	○	○	○	○	○	○
<b>SÉCURITÉ</b>							
Préparation pour l'installation d'un système de sécurité personnel avec scanner laser	○	○	○	○	○	○	○
Système de sécurité personnel avec scanner 2 lasers, SSZ	○	○	○	○	○	○	○

● Standard ○ Options

Caractéristiques		
1.1	Fabricant	
1.2	Désignation du modèle du fabricant	
1.3	Source d'alimentation	
1.4	Type de cariste	
1.5	Capacité de la charge	Q (kg)
1.6	Centre de gravité	c (mm)
1.9	Empattement	y (mm)
Poids		
2.1	Poids du chariot sans charge, avec poids maximum de la batterie	kg
2.2	Poids par essieu avec charge nominale, et poids batterie max. R. motrice / porteuses	kg
2.3	Poids par essieu à vide et poids batterie max. R. motrice / porteuses	kg
Roues, groupe motopropulseur		
3.1	Bandages:PT=Power Thane, Vul=Vulkollan, P=Polyuréthane, N=Nylon, C=Caoutchouc côté conducteur/charge	
3.2	Dimensions des pneus, côté arrière	(mm)
3.3	Dimensions des pneus, côté de la charge	(mm)
3.5	Nombre de roues, côté de la charge / de l'entraînement (x=entraînées)	
Dimensions		
4.2a	Hauteur avec mât abaissé	h1 (mm)
4.4	Hauteur de levée	h3G + h13(mm)
4.5	Hauteur, mât déployé	h4 (mm)
4.7	Hauteur jusqu'au sommet du protège-conducteur	h6 (mm)
4.8	Hauteur de siege/ plate-forme	h7 (mm)
4.11	Levage supplémentaire	h9 (mm)
4.14a	Hauteur de plate-forme, soulevée	h12 (mm)
4.15	Hauteur des fourches, complètement abaissées	h13 (mm)
4.22	Dimensions de la fourche (épaisseur, largeur)	s / e / l (mm)
4.22b	Dimensions de la fourche (longueur)	l (mm)
4.25	Ecartement extérieur fourches, largeur tablier 580/850mm (mini/maxi)	b5 (mm)
4.32	Garde au sol au centre de l'empattement, (fourche abaissée)	m2 (mm)
4.33a	Largeur d'allée (Ast) avec palettes de 1000 x 1200 mm, charge croisée	Ast (mm)
4.34a	Largeur d'allée (Ast) avec palettes de 800 x 1200 mm, charge longitudinale	Ast (mm)
4.35	Rayon de braquage	Wa (mm)
Performances		
5.1	Vitesse de translation, avec/sans charge	km / h
5.2	Vitesse de levage, avec/sans charge	m / s
5.3	Vitesse d'abaissement, avec/sans charge	m / s
5.4	Vitesse d'extension/rétraction, avec/sans charge	m / s
5.10	Frein de service	
Moteurs électriques		
6.1	Capacité du moteur d'entraînement (60 min., application légère)	kW
6.2	Puissance de sortie du moteur de levage avec un facteur d'application de 15%	kW
6.4	Tension/capacité de la batterie avec décharge de 5 heures	V / Ah
6.5	Poids de la batterie	kg
Divers		
8.1	Type de commande d'entraînement	

Cat Lift Trucks	Cat Lift Trucks	Cat Lift Trucks	Cat Lift Trucks
NVT11	NVT12	NVT13	NVT14
Batterie	Batterie	Batterie	Batterie
Debout/ Assis	Debout/ Assis	Debout/ Assis	Debout/ Assis
1100	1200	1300	1350
600	600	600	600
1780	1845	1910	1880
4900 - 5600	4950 - 5800	5050 - 5900	5800 - 6900
1600/4400; 1850/4850	1650/4500; 1900/5100	1700/4650; 2000/5200	1800/5300; 2050/6150
2100/2800; 2400/3200	2150/2800; 2450/3350	2250/2800; 2550/3350	2400/3400; 2700/4200
P	P	P	P
343 / 140	343/140	343/140	343/140
343 / 140	343/140	343/140	377/178
2/1x	2/1x	2/1x	2/1x
Voir tableau	Voir tableau	Voir tableau	Voir tableau
Voir tableau	Voir tableau	Voir tableau	Voir tableau
Voir tableau	Voir tableau	Voir tableau	Voir tableau
Voir tableau	Voir tableau	Voir tableau	Voir tableau
Voir tableau	Voir tableau	Voir tableau	Voir tableau
1900	1900	1900	1900
Voir tableau	Voir tableau	Voir tableau	Voir tableau
90	90	90	90
40/120 / 800 - 1300	40/120 / 800 - 1300	40/120 / 800 - 1300	40/120 / 800 - 1300
800 - 1300	800 - 1300	800 - 1300	800 - 1300
530/505 - 795	530/505 - 795	530/505 - 795	530/505 - 795
40	40	40	40
Voir tableau	Voir tableau	Voir tableau	Voir tableau
Voir tableau	Voir tableau	Voir tableau	Voir tableau
2080	2145	2210	2170
12.0/12.0	12.0/12.0	12.0/12.0	12.0/12.0
0.32/0.40 <sup>1)</sup>	0.31/0.40 <sup>1)</sup>	0.52/0.56 <sup>1)</sup>	0.49/0.52 <sup>1)</sup>
0.45/0.45	0.45/0.45	0.45/0.45	0.45/0.45
up to 0.45 <sup>4)</sup>	up to 0.45 <sup>4)</sup>	up to 0.45 <sup>4)</sup>	up to 0.45 <sup>4)</sup>
Électrique	Électrique	Électrique	Électrique
5,0	5,0	7,0	7,0
12,5 <sup>1)</sup>	12,5 <sup>1)</sup>	21,0 <sup>1)</sup>	21,0 <sup>1)</sup>
48 Volt / 775 <sup>2,3)</sup>	48 Volt / 930 <sup>2,3)</sup>	80 Volt / 620 <sup>3)</sup>	80 Volt / 465 <sup>3)</sup>
1118	1309	1558	1238
Continu	Continu	Continu	Continu

1) Vitesses de levage supérieures, sur demande

2) Également disponible en 80 volts

3) Autres capacités sur demande

4) Adjustable

T1	Porte-à-faux, avant/arrière	x/x1 (mm)
T2	Hauteur de prélèvement	(mm)
T3	Largeur hors tout (in 50 mm steps)	b1 (mm)
T4	Overall length with fork carrier width 850 mm	l1 (mm)
T5	Overall length with fork carrier width 580 mm	l1 (mm)
T6	Longueur du bras de rotation (standard)	M1S (mm)

NVT11	NVT12	NVT13	NVT14
355 / 255	355 / 255	355 / 255	365 / 255
h12 + 1600	h12 + 1600	h12 + 1600	h12 + 1600
1000 - 1700	1200 - 1700	1200 - 1700	1200 - 1700
3275 - 3365 - 3465	3335 - 3425 - 3525	3400 - 3490 - 3590	3375 - 3465 - 3565
3140 - 3230 - 3330	3200 - 3290 - 3390	3265 - 3355 - 3455	3240 - 3330 - 3430
460 - 550 - 650	460 - 550 - 650	460 - 550 - 650	460 - 550 - 650

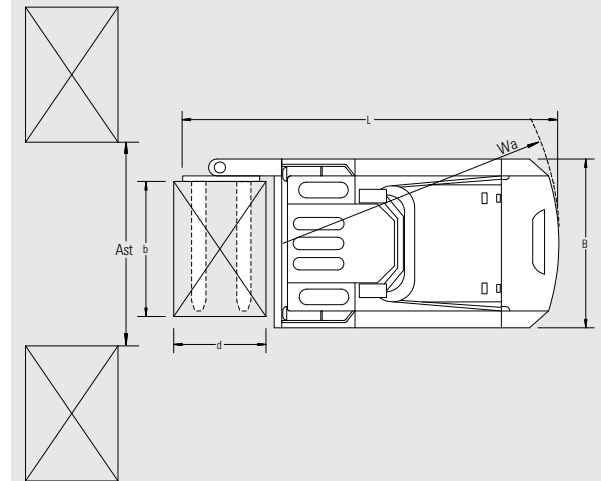
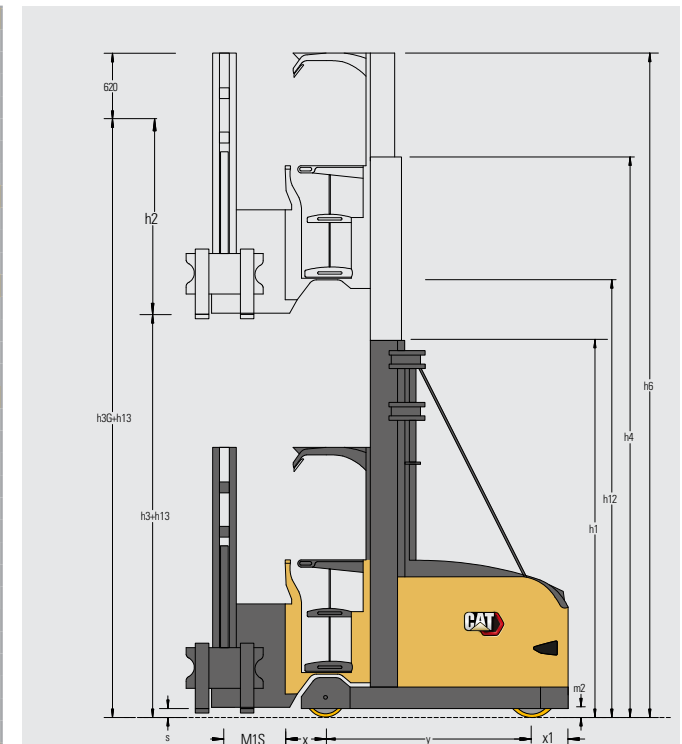

Ast = Wa-x+h6+200

Ast = Largeur d'allée

Wa = Rayon de braquage

Caractéristiques		
1.1	Fabricant	
1.2	Désignation du modèle du fabricant	
1.3	Source d'alimentation	
1.4	Type de cariste	
1.5	Capacité de la charge	Q (kg)
1.6	Centre de gravité	c (mm)
1.9	Empattement	y (mm)
Poids		
2.1	Poids du chariot sans charge, avec poids maximum de la batterie	kg
2.2	Poids par essieu avec charge nominale, et poids batterie max. R. motrice / porteuses	kg
2.3	Poids par essieu à vide et poids batterie max. R. motrice / porteuses	kg
Roues, groupe motopropulseur		
3.1	Bandages:PT=Power Thane, Vul=Vulkollan, P=Polyuréthane, N=Nylon, C=Caoutchouc côté conducteur/charge	
3.2	Dimensions des pneus, côté arrière	(mm)
3.3	Dimensions des pneus, côté de la charge	(mm)
3.5	Nombre de roues, côté de la charge / de l'entraînement (x=entraînées)	
Dimensions		
4.2a	Hauteur avec mât abaissé	h1 (mm)
4.4	Hauteur de levée	h3G + h13(mm)
4.5	Hauteur, mât déployé	h4 (mm)
4.7	Hauteur jusqu'au sommet du protège-conducteur	h6 (mm)
4.8	Hauteur de siege/ plate-forme	h7 (mm)
4.11	Levage supplémentaire	h9 (mm)
4.14a	Hauteur de plate-forme, soulevée	h12 (mm)
4.15	Hauteur des fourches, complètement abaissées	h13 (mm)
4.22	Dimensions de la fourche (épaisseur, largeur)	s / e / l (mm)
4.22b	Dimensions de la fourche (longueur)	l (mm)
4.25	Ecartement extérieur fourches, largeur tablier 580/850mm (mini/maxi)	b5 (mm)
4.32	Garde au sol au centre de l'empattement, (fourche abaissée)	m2 (mm)
4.33a	Largeur d'allée (Ast) avec palettes de 1000 x 1200 mm, charge croisée	Ast (mm)
4.34a	Largeur d'allée (Ast) avec palettes de 800 x 1200 mm, charge longitudinale	Ast (mm)
4.35	Rayon de braquage	Wa (mm)
Performances		
5.1	Vitesse de translation, avec/sans charge	km / h
5.2	Vitesse de levage, avec/sans charge	m / s
5.3	Vitesse d'abaissement, avec/sans charge	m / s
5.4	Vitesse d'extension/rétraction, avec/sans charge	m / s
5.10	Frein de service	
Moteurs électriques		
6.1	Capacité du moteur d'entraînement (60 min., application légère)	kW
6.2	Puissance de sortie du moteur de levage avec un facteur d'application de 15%	kW
6.4	Tension/capacité de la batterie avec décharge de 5 heures	V / Ah
6.5	Poids de la batterie	kg
Divers		
8.1	Type de commande d'entraînement	

	Cat Lift Trucks <b>NVT15</b>	Cat Lift Trucks <b>NVT15XL</b>	Cat Lift Trucks <b>NVT20</b>
Batterie	Batterie	Batterie	Batterie
Debout/ Assis	Debout/ Assis	Debout/ Assis	Debout/ Assis
	1500	1500	2000
	600	600	600
	2140	2140	2140
	7100 - 8700	8900 - 9400	7400 - 8900
	2300/6300; 2950/7250	3000/7400; 3100/7800	2100/7300; 2700/8200
	2900/4200; 3550/5150	3500/5400; 3700/5700	3000/4400; 3400/5400
	P	P	P
	381/152	381/152	381/152
	377/178	377/178	377/178
	2/1x	2/1x	2/1x
	Voir tableau	Voir tableau	Voir tableau
	Voir tableau	Voir tableau	Voir tableau
	Voir tableau	Voir tableau	Voir tableau
	Voir tableau	Voir tableau	Voir tableau
	1900	1900	1500
	Voir tableau	Voir tableau	Voir tableau
	90	90	90
	40/120 / 800 - 1300	40/120 / 800 - 1300	40/120 / 800 - 1300
	800 - 1300	800 - 1300	800 - 1300
	530/505 - 795	530/505 - 795	240 - 795
	40	40	40
	Voir tableau	Voir tableau	Voir tableau
	Voir tableau	Voir tableau	Voir tableau
	2445	2445	2445
	12.0/12.0	12.0/12.0	12.0/12.0
	0.48/0.52 <sup>1)</sup>	0.44/0.52 <sup>1)</sup>	0.48/0.56 <sup>1)</sup>
	0.45/0.45	0.45/0.45	0.45/0.45
	up to 0.45 <sup>4)</sup>	up to 0.45 <sup>4)</sup>	0.20 / 0.20
	Électrique	Électrique	Électrique
	7.0	7.0	7.0
	21.0 <sup>1)</sup>	32.0	32.0 <sup>1)</sup>
	80 Volt / 775 <sup>3)</sup>	80 Volt / 775 <sup>3)</sup>	80 Volt / 775 <sup>3)</sup>
	1862	1862	1862
	Continu	Continu	Continu

1) Vitesses de levage supérieures, sur demande

2) Également disponible en 80 volts

3) Autres capacités sur demande

4) Adjustable

T1	Porte-à-faux, avant/arrière	x/x1 (mm)
T2	Hauteur de prélèvement	(mm)
T3	Largeur hors tout (in 50 mm steps)	b1 (mm)
T4	Overall length with fork carrier width 850 mm	l1 (mm)
T5	Overall length with fork carrier width 580 mm	l1 (mm)
T6	Longueur du bras de rotation (standard)	M1S (mm)

	<b>NVT15</b>	<b>NVT15XL</b>	<b>NVT20</b>
	360 / 270	360 / 270	360 / 270
	h12 + 1600	h12 + 1600	h12 + 1600
	1200 - 1700	1600 - 1900	1200 - 1700
	3650 - 3740 - 3840	3650 - 3740 - 3840	3740 - 3840
	3515 - 3605 - 3705	3515 - 3605 - 3705	3605 - 3705
	460 - 550 - 650	460 - 550 - 650	550 - 650

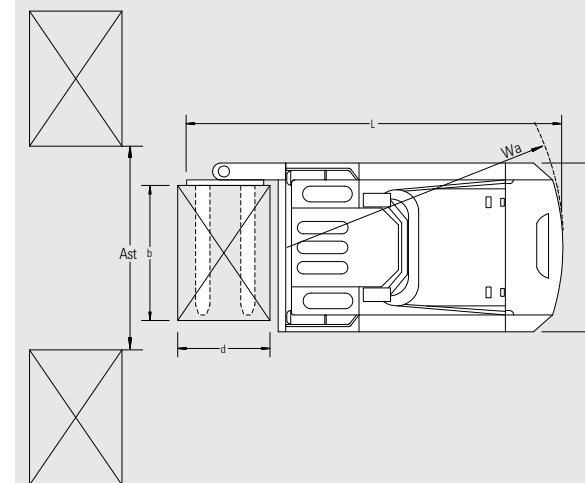
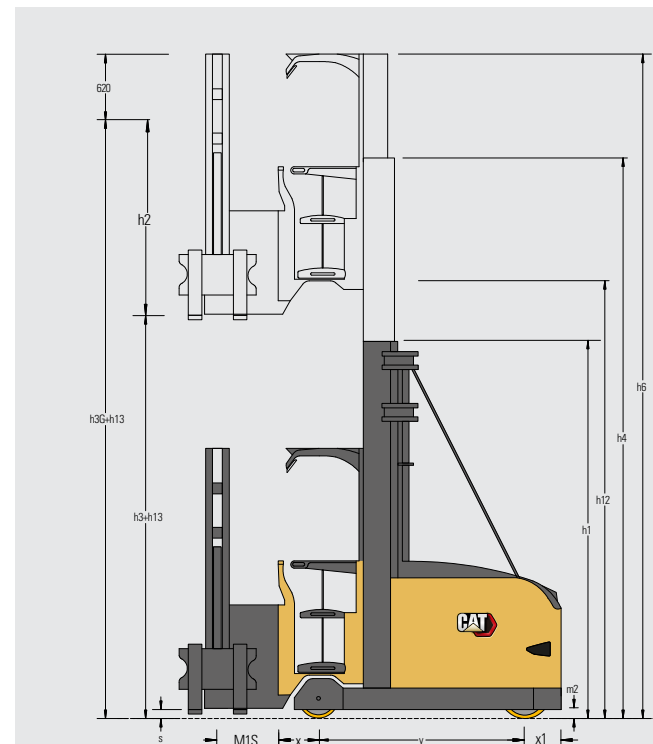

Ast = Wa-x+h6+200  
Ast = Largeur d'allée  
Wa = Rayon de braquage

## Hauteurs de construction et de levée de mât de levage duplex avec fourches pivotantes, levée supplémentaire 1900 mm ou 2300 mm (en option)

					NVT11 - NVT13	NVT14/NVT15	NVT15XL	NVT20
Hauteur de levée avec levée suppl. 1900 mm Levage	Hauteur de levée avec levée suppl. 2300 mm Levage	Hauteur de levage de cabine	Hauteur de plate-forme levée	Hauteur étendue, cabine**	Hauteur fermée, mât 2 étages*	Hauteur fermée, mât 2 étages*	Hauteur fermée, mât 2 étages	Hauteur fermée, mât 2 étages***
h3G+h13 mm	h3G+h13 mm	h3+h13 mm	h12 mm	h6 mm	h1 mm	h1 mm	h1 mm	h1 mm
4400	4800	2500	2820	5020	2600	-	-	-
4900	5300	3000	3320	5520	2745	-	-	-
5400	5800	3500	3820	6020	2995	2920	-	3170
5900	6300	4000	4320	6520	3245	3170	-	3420
6400	6800	4500	4820	7020	3495	3420	-	3670
6900	7300	5000	5320	7520	3745	3670	-	3920
7400	7800	5500	5820	8020	3995	3920	-	4170
7900	8300	6000	6320	8520	4245	4170	-	4420
8400	8800	6500	6820	9020	4495	4420	-	4670
8900	9300	7000	7320	9520	4745	4670	-	4920
9400	9800	7500	7820	10020	4995	4920	-	5170
9900	10300	8000	8320	10520	5245	5170	-	5420
10400	10800	8500	8820	11020	-	5420	-	5670
10900	11300	9000	9320	11520	-	5670	-	5920
11400	11800	9500	9820	12020	-	5920	-	6170
11900	12300	10000	10320	12520	-	6170	-	6420
12400	12800	10500	10820	13020	-	6420	-	6670
12900	13300	11000	11320	13520	-	6670	-	6920
13400	13800	11500	11820	14020	-	6920	-	7170
13900	14300	12000	12320	14520	-	7170	7420	-
14400	14800	12500	12820	15020	-	-	7670	-
14900	15300	13000	13320	15520	-	-	7920	-
15400	15800	13500	13820	16020	-	-	8170	-
15900	16300	14000	14320	16520	-	-	8420	-

\*NVT11 hauteur fermée maximum 4745 mm ; \*NVT14 hauteur fermée maximum 6170 mm ; autres hauteurs fermée/de levée sur demande.  
\*\*Hauteur étendue avec levée suppl. 2300 mm + 600 mm ; \*\*\*NVT20 hauteur de levée totale réduite, levée supplémentaire = 1500 mm ; autres hauteurs sur demande.



[info@catlifttruck.com](mailto:info@catlifttruck.com) | [www.catlifttruck.com](http://www.catlifttruck.com)

WFSC2011(04/26) © 2026 Logisnext Europe B.V. Tous droits réservés. CAT, CATERPILLAR, LETS DO THE WORK, leurs logos respectifs, «Caterpillar Corporate Yellow», «Power Edge» et Cat «Modern Hex» ainsi que les filiales et identités de produit mentionnés dans ce document sont des marques commerciales de Caterpillar utilisées sous licence qui ne peuvent pas être utilisés sans l'autorisation de Caterpillar. Les caractéristiques sont données à titre indicatif et peuvent varier en fonction des conditions d'utilisation. Si tous les facteurs ne sont pas pris en compte, cela peut entraîner des écarts de performance. Pour déterminer le ou les meilleurs produits/solutions, il convient de prendre en compte l'ensemble des supports d'aide à la vente pertinents ainsi que l'expertise technique du distributeur officiel. Les options et les caractéristiques techniques peuvent être modifiées sans préavis. Mentions légales complètes et informations actualisées sur les produits : [www.catlifttruck.com](http://www.catlifttruck.com).

## Hauteurs de construction et de levée de mât de levage triplex avec fourches pivotantes, levée supplémentaire 1900 mm ou 2300 mm (en option)

					NVT11 - NVT13	NVT14/NVT15	NVT15XL
Hauteur de levée avec levée suppl. 1900 mm Levage	Hauteur de levée avec levée suppl. 2300 mm Levage	Hauteur de levage de cabine	Hauteur de plate-forme levée	Hauteur étendue, cabine**	Hauteur fermée, mât 3 étages*	Hauteur fermée, mât 3 étages	Hauteur fermée, mât 3 étages
h3G+h13 mm	h3G+h13 mm	h3+h13 mm	h12 mm	h6 mm	h1 mm	h1 mm	h1 mm
5650	6050	3750	4070	6270	2600	-	-
6400	6800	4500	4820	7020	2745	-	-
7150	7550	5250	5570	7770	2995	2920	-
7900	8300	6000	6320	8520	3245	3170	-
8650	9050	6750	7070	9270	3495	3420	-
9400	9800	7500	7820	10020	3745	3670	-
10150	10550	8250	8570	10770	3995	3920	-
10900	11300	9000	9320	11520	-	4170	-
11650	12050	9750	10070	12270	-	4420	-
12400	12800	10500	10820	13020	-	4670	4920
13150	13550	11250	11570	13770	-	4920	5170
13900	14300	12000	12320	14520	-	5170	5420
14650	15050	12750	13070	15270	-	5420	5670
15400	15800	13500	13820	16020	-	-	5920
16150	16550	14250	14570	16770	-	-	6170

\*NVT11 hauteur fermée maximum 3495 mm ; \*\* hauteur étendue avec levée supplémentaire 2300 mm + 400 mm ; autres hauteurs fermée/de levée sur demande.  
Longueur hors tout avec mât triplex : NVT11/12/13 plus long de 35 mm ; NVT14/15 plus long de 125 mm ; NVT14 hauteur fermée > 4170 mm longueur identique au NVT15.

## Largeur d'allée selon les dimensions de la charge/palette

Dimensions de la charge				NVT11	NVT12/NVT13	NVT14	NVT15/NVT20
Profondeur	Largeur	Distance entre charges**	Longueur du bras de rotation	Largeur d'allée de transfert*	Largeur d'allée de transfert*	Largeur d'allée de transfert*	Largeur d'allée de transfert*
mm	mm	Ast mm	M1S mm	mm	mm	mm	mm
1240	835	1700	460	3480	3530	3595	3820
1200	800	1650	460	3460	3510	3575	3800
1200	1000	1650	550	3540	3600	3655	3890
1200	1200	1650	650	3630	3690	3745	3980
1000	800	1450	460	3380	3440	3495	3730
1000	1000	1450	550	3460	3520	3585	3820
1000	1200	1450	650	3560	3610	3675	3910
800	800	1400	460	3360	3420	3485	3710
800	1000	1400	550	3450	3500	3565	3800
800	1200	1400	650	3540	3600	3655	3900
835	1240	1400	650	3540	3600	3655	3900

\*Largeur d'allée de transfert sans charge et largeur de tablier porte-fourches 580 mm, avec guidage mécanique + 300 mm, avec filoguidage + 800 mm recommandé.  
Largeur d'allée pour guidage mécanique et mât duplex ; longueurs de chariot réduites sur demande. \*\* NVT20 + 50 mm.



DOWNLOAD  
BROCHURE



WATCH  
VIDEOS



DOWNLOAD  
OUR APP

