

EQ Line

LiION
BATTERY TECHNOLOGY



EQ LINE SPECIFICATIES
ELEKTRISCHE PLATFORM PALLETTRUCK
24 V, 2,0 TON

NPV2002L

VEELZIJDIG, GEBRUIKSVRIENDELIJK EN EFFICIËNT

LOPEN OF MEERIJDEN - AFHANKELIJK VAN DE TAAK

Deze truck houdt intern transport eenvoudig, maar voegt de extra veelzijdigheid, het gebruiksgemak en de productieve efficiëntie van een meerij truck met opklapbaar platform toe. Ideaal voor lichte en middelzware magazijntaken, waaronder horizontaal transport en laden/lossen van voertuigen. Gebruik het platform voor snellere verplaatsingen over langere afstanden - en verminder de vermoeidheid van de chauffeur.

CAT[®]

Kenmerken			
1.1	Naam fabrikant		
1.2	Type-aanduiding model fabrikant		
1.3	Aandrijving		
1.4	Type besturing		
1.5	Laadvermogen	Q	(kg)
1.6	Lastzwaartepunt	c	(mm)
1.8	Laadwielas tot vorkenbord (vorken omlaag)	x	(mm)
1.9	Wielbasis	y	(mm)
Gewicht			
2.1b	Gewicht heftruck zonder lading, met maximaal batterijgewicht		kg
2.2	Asbelasting met nominale lading en maximaal batterijgewicht, rij-/lastzijde		kg
2.3	Asbelasting zonder lading en met maximaal batterijgewicht, rij-/lastzijde		kg
Wielen, aandrijving en transmissie			
3.1	Banden: PT=Power Thane, Vul=Vulkollan, P=Polyurethaan, N=Nylon, R=Rubber rij-/lastzijde		
3.2	Afmetingen banden, rijzijde		(mm)
3.3	Afmetingen banden, lastzijde		(mm)
3.4	Afmetingen zwenkwielen (diameter x breedte)		(mm)
3.5	Aantal wielen, last-/rijzijde (x=aangedreven)		
3.6	Breedte heftruck (hartlijn banden), rijzijde	b10	(mm)
3.7	Breedte heftruck (hartlijn banden), lastzijde	b11	(mm)
Afmetingen			
4.4	Hefhoogte	h3	(mm)
4.9	Hoogte disselboom/besturingsconsole (min./max.)	h14	(mm)
4.15	Hoogte vorken, volledig neergelaten	h13	(mm)
4.19	Totale lengte	l1	(mm)
4.20	Lengte tot vorkenbord	l2	(mm)
4.21	Totale breedte	b1	(mm)
4.22	Afmetingen vork (dikte x breedte x lengte)	s / e / l	(mm)
4.25	Buitenbreedte over vorken (min./max.)	b5	(mm)
4.32	Bodemvrijheid op het midden van de wielbasis (vorken omlaag)	m2	(mm)
4.34c	Werkgangpadbreedte (Ast) met pallets van 800 x 1200 mm, belading in lengterichting, platform omhoog/omlaag	Ast	(mm)
4.35	Draaicirkel	Wa	(mm)
Prestaties			
5.1	Rijsnelheid, beladen/onbeladen		km / h
5.2	Hefsnelheid, beladen/onbeladen		m / s
5.3	Daalsnelheid, beladen/onbeladen		m / s
5.8	Maximum helling, beladen/onbeladen		%
5.10	Bedrijfsrem		
Elektromotoren			
6.1	Vermogen aandrijfmotor (60 min. korte werktijd)		kW
6.2	Vermogen pompmotor (15% werkcyclus)		kW
6.3	Batterij, DIN		nee
6.4	Batterijspanning-/vermogen bij 5-urige ontlading		V / Ah
6.5	Gewicht batterij		kg
6.6a	Energieverbruik volgens EN 16796		kWh/h
Diversen			
8.1	Type besturing		
10.7	Geluidsniveau op oorhoogte van de chauffeur conform EN 12 053:2001 en EN ISO 4871 ingeschakeld LpAZ		dB (A)

Cat Lift Trucks
NPV20QL
Batterij
Bestuurder meelopend
2000
600
995
1272

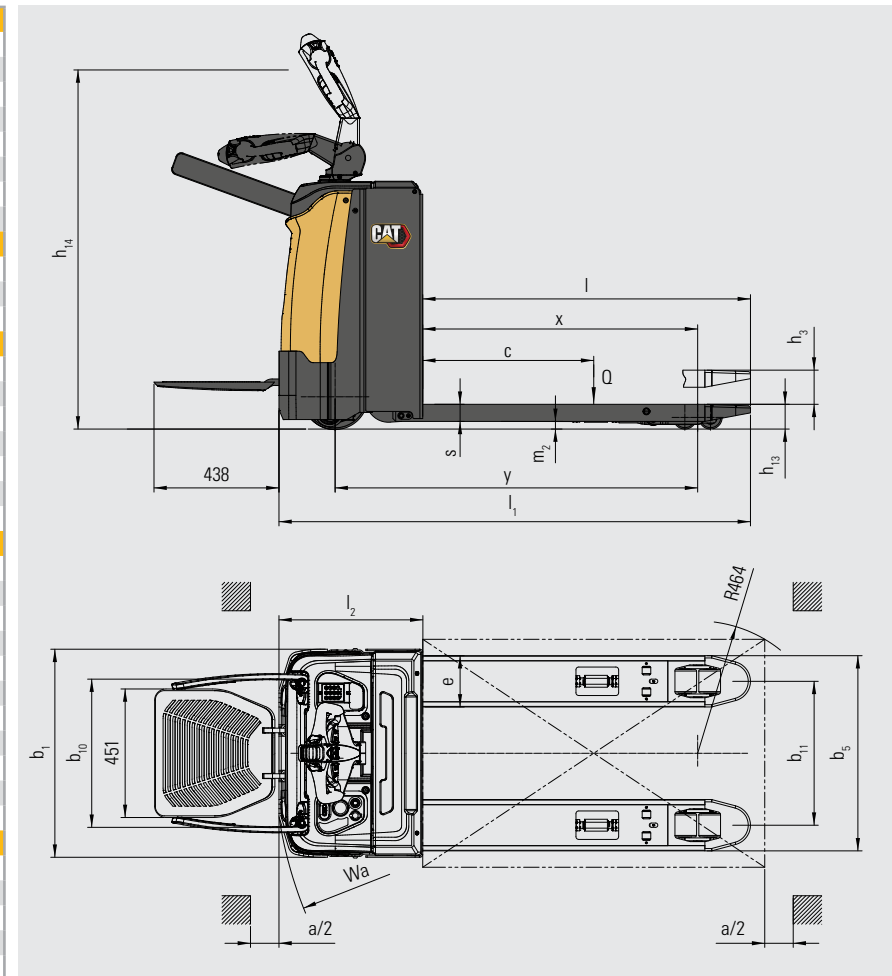

STANDAARDUITRUSTING & OPTIES

ALGEMEEN	NPV20Q2L
ZF 1,4 kW wisselstroommotor	●
Curtis-controller	●
PIN code toegang en RFID kaart	●
Elektrische stuurbevestiging	●
USB aansluiting	●
24V/150Ah Li-ion batterij	●
24V 80A Lader	●
Vorken: 540 x 1150 mm	○
Vorken: 685 x 1150 mm	○
Vorken: 685 x 1000 mm	○

● Standaard ○ Optie

DE KWALITEIT VAN CAT LIFT TRUCKS - VOOR ZELFS DE KLEINSTE TAKEN

Onze magazijntrucks uit de EQ Line bieden alles wat u nodig heeft voor betrouwbaar en eenvoudig intern transport. Dit omvat een sterke constructie, eenvoudig onderhoud, energiezuinigheid, krachtige prestaties, gebruiksvriendelijk ontwerp en veiligheid. Een productlijn voor lichte toepassingen. Als u niet meer nodig heeft om de klus te klaren, dan is de EQ Line een perfecte keuze.

Het platform is eenvoudig uit te klappen voor de meerrijdmodus, waardoor er sneller kan worden gereden over grote oppervlakken. In krappere ruimten helpt de meeloopmodus - met ingeklapt platform en ingeklapte zijsteunen- de afmetingen van de truck compact te houden. En met een disselboom in de verticale stand neemt de truck nog minder ruimte in. Dankzij de kleine draaicirkel heeft het minder gangbreedte nodig dan vergelijkbare elektrische pallettrucks.

De geringe afmetingen, hoge stabiliteit en de ergonomische bediening op de disselboom maken het gebruik van de pallettruck snel en eenvoudig. De pallets worden soepel en krachtig gehanteerd, vooral dankzij de hoogwaardige vorken en de moderne wisselstroommotor.

De li-ion batterij en het flexibele, gebruiksvriendelijke opladen zorgen voor maximale productiviteit.

De duurzame constructie en het minimale onderhoud zorgen voor lage onderhoudskosten. Samen met een lage investering, lange levensduur en het lage energieverbruik, reduceren deze factoren uw totale bedrijfskosten (TCO).

**LAGERE BEDRIJFSKOSTEN**

- De hoogwaardige, robuuste constructie - inclusief een kort en stevig stalen chassis - garandeert een betrouwbaar gebruik gedurende vele jaren, met minimale onderhouds- en reparatiebehoeften.
- Het duurzame en verstelbare hefsysteem met trekstang biedt extra structurele stevigheid, met een hoge weerstand tegen buigen en vervormen, dit garandeert betrouwbare prestaties en een lange levensduur.
- De wisselstroommotor belooft een lange levensduur met een lage onderhoudsbehoefte.
- Li-ion batterijen zorgen voor een maximale levensduur, efficiëntie en een lange looptijd, zonder de noodzaak van water bijvullen of ander onderhoud.
- Snelle plug-in diagnostiek, probleemoplossing en programmering – via een externe poort – verkorten de stilstand en zorgen voor efficiënte prestaties.
- Het LCD-display geeft foutmeldingen en een urenteller weer, zodat tijdig actie kan worden ondernomen om schade te voorkomen.
- Gemakkelijke toegang voor onderhoud – inclusief snel te verwijderen panelen – bespaart tijd en onderhoudskosten.
- Handige toegang met pincode en sleutelloos starten, met RFID-tags, voorkomt ongeoorloofd gebruik en bespaart tijd.

ONGEËVENAARDE PRODUCTIVITEIT

- Krachtige aandrijfmotor en pomp, met dubbele hydraulische cilinders, zorgen voor sterke prestaties.
- Het compacte en stabiele ontwerp garandeert een snel en veilig gebruik en geeft de truck een grote wendbaarheid.
- Li-ion batterij met een hoge capaciteit van 24 V/150 Ah voor krachtige prestaties en een lange inzetduur tussen twee oplaadbeurten.

- De li-ion technologie maakt een lang gebruik mogelijk, zonder de batterij te hoeven vervangen, doordat deze zich snel laat opladen tijdens korte pauzes.
- Geavanceerd batterijmanagementsysteem (BMS) optimaliseert vermogen, levensduur en veiligheid.
- LCD BDI (batterij-ontladingsindicator) en urenteller ondersteunen een optimale timing van het opladen/vervangen van de batterij.
- Ingebouwde USB-poort maakt het mogelijk om apparaten zoals telefoons en barcodelezers direct op te laden.

VEILIGHEID EN ERGONOMIE

- Het inklapbare platform kan snel worden ingezet om de fysieke inspanning te beperken en de rijnsnelheid over langere afstanden te verhogen - of het kan worden ingeklapt om de benodigde ruimte voor de truck te verkleinen bij het werken in krappere ruimten.
- De beschermende zijsteunen kunnen eenvoudig in positie worden gebracht om vallen te voorkomen en bescherming te bieden tegen stoten.
- De ergonomische, veerbelaste korte disselboom biedt een comfortabele grip en een lichte bediening voor maximale controle met minimale vermoeidheid of belasting.
- Elektrische stuurbevestiging zorgt voor een nauwkeurige en vrijwel moeiteloze wendbaarheid.
- Met de multifunctionele disselkop heeft u de bedieningselementen gebruiksvriendelijk binnen handbereik.
- Met de knop voor de kruipsnelheid kan de truck manoeuvreren met de disselboom in de verticale stand, zodat veilig door smalle ruimten kan worden gereden.
- Het chemische proces in Li-ion batterijen geeft geen risico op gevaarlijke gas- of zuurlekkages.

EQ LINE LI-ION BATTERIJEN

Onze magazijntrucks uit de EQ line zijn uitgerust met Li-ion batterijen (lithium-ion).

Een groot voordeel van Li-ion is de mogelijkheid om tussentijds op te laden. In plaats van batterijen te verwisselen tussen de diensten, kunt u tijdens korte pauzes gewoon een snellader aansluiten. Bovendien profiteert uw bedrijf van de andere efficiëntie-, milieu- en veiligheidsvoordelen die hier worden beschreven.



LANGERE LEVENSDUUR

- Levensduur 3 tot 4 keer langer dan die van loodzuur batterijen - verlaagt de totale investering in batterijen



SNELLER OPLADEN

- Maakt volledig opladen mogelijk in slechts 1 uur, met de snelste opladers



HOGER RENDEMENT

- De energieverliezen tijdens het opladen en ontladen zijn tot 30% lager, waardoor het elektriciteitsverbruik daalt



GEEN BATTERIJWISSEL NODIG

- Mogelijkheid van snel tussentijds opladen - 15 Minuten voor meerdere uren extra inzetduur - zeer gebruiksvriendelijk, doordat slechts één batterij nodig is en minimaliseert de noodzaak om reserveonderdelen te kopen, op te slaan en te onderhouden



LANGERE LOOPTIJD

- Dankzij het efficiëntere gebruik van de batterij en de mogelijkheid van tussentijds opladen - waarbij de batterij op elk moment kan worden opgeladen zonder dat deze beschadigd raakt of de levensduur wordt verkort



GEEN DAGELIJKS ONDERHOUD

- De batterij blijft in de truck om te worden opgeladen en het is niet nodig water bij te vullen of het elektrolyt te controleren

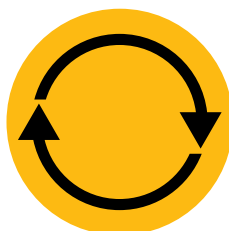

CONSTANTE HOGE PRESTATIES

- Met een constantere spanningscurve - blijven de prestaties van de truck op peil, zelfs wanneer de batterij bijna leeg is



INGEBOUWDE BEVEILIGING

- Het intelligente batterijmanagementsysteem (BMS) voorkomt automatisch overmatige ontlading, oplading, spanning en temperatuur en maakt misbruik vrijwel onmogelijk

info@catliftruck.com | www.catliftruck.com

WDuSC2587(01/26) © 2026 Logisnext Europe B.V. Alle rechten voorbehouden. CAT, CATERPILLAR, LET'S DO THE WORK hun respectievelijke logo's, de kleur 'Caterpillar Corporate Yellow' en de styling 'Power Edge' en 'Cat Modern Hex' zijn, net als de hier gebruikte bedrijfs- en productidentiteit, handelsmerken van Caterpillar die onder licentie worden en mogen niet zonder voorafgaande toestemming van Caterpillar worden gebruikt. De specificaties zijn ter indicatie en kunnen variëren afhankelijk van de werkingsomstandigheden. Indien niet alle aspecten in rekening worden gebracht, kan dit leiden tot prestatieverschillen. Alle relevante verkoopondersteunende materialen en de technische expertise van de officiële distributeur moeten in aanmerking worden genomen bij het bepalen van het beste product of de beste oplossing. Opties en technische specificaties kunnen zonder voorafgaande kennisgeving worden gewijzigd. Volledige wettelijke vermeldingen en actuele productinformatie: www.catliftruck.com.



WATCH
VIDEOS



DOWNLOAD
OUR APP

