

EQ Line

LiION
BATTERY TECHNOLOGY



EQ LINE SPECIFICATIES
ELEKTRISCHE MEELOOPPALLETRUCK
24 V, 1,6 TON

NPP1602L

EEN COLLEGA DIE LET OP DE KOSTEN

MEER TRANSPORTEERT - MINDER KOST

Deze handige kleine magazijnhulp bespaart veel moeite en kosten bij het verplaatsen van goederen. Robuust gebouwd, gemakkelijk te manoeuvreren en sterk genoeg voor lasten tot 1,6 ton, is het een betrouwbare hulp die uw productiviteit verhoogt. U kunt rekenen op een probleemloos gebruik en lage bedrijfskosten gedurende vele jaren van gebruik.

CAT[®]

Kenmerken			
1.1	Naam fabrikant		
1.2	Type-aanduiding model fabrikant		
1.3	Aandrijving		
1.4	Type besturing		
1.5	Laadvermogen	Q	(kg)
1.6	Lastzwaartepunt	c	(mm)
1.8	Laadwielas tot vorkenbord (vorken omlaag)	x	(mm)
1.9	Wielbasis	y	(mm)
Gewicht			
2.1b	Gewicht heftruck zonder lading, met maximaal batterijgewicht		kg
2.2	Asbelasting met nominale lading en maximaal batterijgewicht, rij-/lastzijde		kg
2.3	Asbelasting zonder lading en met maximaal batterijgewicht, rij-/lastzijde		kg
Wielen, aandrijving en transmissie			
3.1	Banden: PT=Power Thane, Vul=Vulkollan, P=Polyurethaan, N=Nylon, R=Rubber rij-/lastzijde		
3.2	Afmetingen banden, rijzijde		(mm)
3.3	Afmetingen banden, lastzijde		(mm)
3.4	Afmetingen zwenkwielen (diameter x breedte)		(mm)
3.5	Aantal wielen, last-/rijzijde (x=aangedreven)		
3.6	Breedte heftruck (hartlijn banden), rijzijde	b10	(mm)
3.7	Breedte heftruck (hartlijn banden), lastzijde	b11	(mm)
Afmetingen			
4.4	Hefhoogte	h3	(mm)
4.9	Hoogte disselboom/besturingsconsole (min./max.)	h14	(mm)
4.15	Hoogte vorken, volledig neergelaten	h13	(mm)
4.19	Totale lengte	l1	(mm)
4.20	Lengte tot vorkenbord	l2	(mm)
4.21	Totale breedte	b1	(mm)
4.22	Afmetingen vork (dikte x breedte x lengte)	s / e / l	(mm)
4.25	Buitenbreedte over vorken (min./max.)	b5	(mm)
4.32	Bodemvrijheid op het midden van de wielbasis (vorken omlaag)	m2	(mm)
4.34a	Werkgangpadbreedte (Ast) met pallets van 800 x 1200 mm, belading in lengterichting	Ast	(mm)
4.35	Draaicirkel	Wa	(mm)
Prestaties			
5.1	Rijsnelheid, beladen/onbeladen		km/h
5.2	Hefsnelheid, beladen/onbeladen		m/s
5.3	Daalsnelheid, beladen/onbeladen		m/s
5.8	Maximum helling, beladen/onbeladen		%
5.10	Bedrijfsrem		
Elektromotoren			
6.1	Vermogen aandrijfmotor (60 min. korte werktijd)		kW
6.2	Vermogen pompmotor (15% werkcyclus)		kW
6.3	Batterij, DIN		
6.4	Batterijspanning/-vermogen bij 5-urige ontlading		V /Ah
6.5	Gewicht batterij		kg
6.6a	Energieverbruik volgens EN 16796		kWh / h
Diversen			
8.1	Type besturing		
10.7	Geluidsniveau op oorhoogte van de chauffeur conform EN 12 053:2001 en EN ISO 4871 ingeschakeld LpAZ		dB(A)

Cat Lift Trucks
NPP16Q2L
Batterij
Bestuurder meelopend
1600
600
966
1258
P/P
230x70
84x84 (Single)
82x110(Tandem)
100x40
1x+2/4
510
367 / 512
120
740 / 1190
85
1590
440
729
60/173/1150
540 / 685
25
2068
1422
5.7/6.0
0.025/0.035
0.035/0.030
10/20
Elektromagnetisch
1.3
0.8
nee
24/100
34.5
0.187
AC / wisselstroom
<70

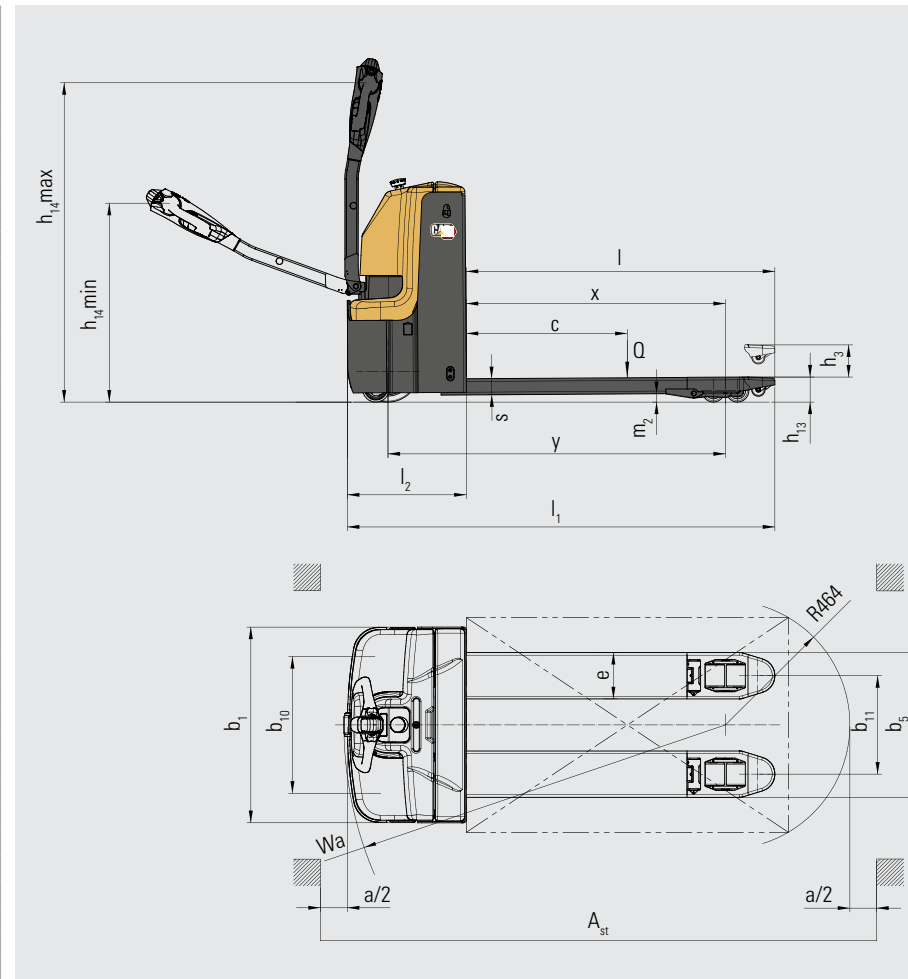

STANDAARDUITRUSTING & OPTIES

ALGEMEEN

Aandrijfmotor 1.3 kW AC	●
0.8 kW pomp	●
Curtis-controller en display	●
PIN code toegang en RFID kaart	●
Vorken: 540 x 1150 mm	●
24V/100Ah Li-ion batterij en 24/40A lader	●
Vermindering van rijsnelheid in bochten	○
Vorken: 685 x 1150 mm	○
Laststeunrek	○
VK stekker	○

NPP16Q2L

● Standaard ○ Optie

EQLine

DE KWALITEIT VAN CAT LIFT TRUCKS - VOOR ZELFS DE KLEINSTE TAKEN

Onze magazijntrucks uit de EQ Line bieden alles wat u nodig heeft voor betrouwbaar en eenvoudig intern transport. Dit omvat een sterke constructie, eenvoudig onderhoud, energiezuinigheid, krachtige prestaties, gebruiksvriendelijk ontwerp en veiligheid. Een productlijn voor lichte toepassingen. Als u niet meer nodig heeft om de klus te klaren, dan is de EQ Line een perfecte keuze.

Compacte en ergonomische bediening op disselboom maakt het gebruik van de pallettruck snel en comfortabel. Met zijn kleine draaicirkel is hij ideaal voor werkzaamheden in krappe ruimtes. Vrachtwagens, goederenliften, drukke laadperrons en smalle gangpaden zijn slechts enkele voorbeelden. De pallets worden soepel en krachtig gehanteerd, vooral dankzij de hoogwaardige vorken en de moderne wisselstroommotor.

De li-ion batterij en het flexibele, gebruiksvriendelijke opladen zorgen voor maximale productiviteit.

De duurzame constructie en het minimale onderhoud zorgen voor lage onderhoudskosten. Samen met een lage investering, lange levensduur en het lage energieverbruik, reduceren deze factoren uw totale bedrijfskosten (TCO).



LAGERE BEDRIJFSKOSTEN

- De hoogwaardige, robuuste constructie - inclusief het stalen chassis - garandeert een betrouwbaar gebruik gedurende vele jaren, met minimale onderhouds- en reparatiebehoeften.
- De wisselstroommotor belooft een lange levensduur met een lage onderhoudsbehoefte.
- Li-ion batterijen zorgen voor een maximale levensduur, efficiëntie en een lange looptijd, zonder de noodzaak van water bijvullen of ander onderhoud.
- Snelle plug-in diagnostiek, probleemoplossing en programmering – via een externe poort – verkorten de stilstand en zorgen voor efficiënte prestaties.
- Gemakkelijke toegang voor onderhoud – inclusief quick-release paneel – bespaart tijd en onderhoudskosten.
- Handige toegang met pincode en sleutelloos starten, met RFID-tags, voorkomt ongeoorloofd gebruik en bespaart tijd.

ONGEËVENAARDE PRODUCTIVITEIT

- Dankzij de krachtige aandrijfmotortecnologie levert het voertuig hoge prestaties, veel hellingsvermogen en kan het gemakkelijk obstakels en oneffenheden overwinnen.
- Compact en stabiel ontwerp, met kleine draaicirkel, zorgt voor snelle, veilige prestaties met uitstekende wendbaarheid.
- Automatische snelheidsreductie in bochten (optie) voorkomt stabiliteitsverlies.
- Li-ion batterij met een hoge capaciteit van 24 V/100 Ah (optie) voor krachtige prestaties en een lange inzetduur tussen twee oplaadbeurten.
- De li-ion technologie maakt een lang gebruik mogelijk, zonder de batterij te hoeven vervangen, doordat deze zich snel laat opladen tijdens korte pauzes.

VEILIGHEID EN ERGONOMIE

- De ergonomische, veerbelaste lange disselboom biedt een comfortabele grip en een lichte bediening voor maximale controle met minimale vermoeidheid of belasting.
- Multifunctionele disselkop met gemakkelijk bereikbare bedieningselementen voor gebruik met één hand.
- Met de knop voor de kruipsnelheid kan de truck manoeuvreren met de disselboom in de verticale stand, zodat veilig door smalle ruimten kan worden gereden.
- Het chemische proces in Li-ion batterijen geeft geen risico op gevaarlijke gas- of zuurlekkages.
- Laststeunrek (optie) verhoogt de stabiliteit van de pallet en de goederen.

EQ LINE LI-ION BATTERIJEN

Onze magazijntrucks uit de EQ line zijn uitgerust met Li-ion batterijen (lithium-ion).

Een groot voordeel van Li-ion is de mogelijkheid om tussentijds op te laden. In plaats van batterijen te verwisselen tussen de diensten, kunt u tijdens korte pauzes gewoon een snellader aansluiten. Bovendien profiteert uw bedrijf van de andere efficiëntie-, milieu- en veiligheidsvoordelen die hier worden beschreven.



LANGERE LEVENSDUUR

- Levensduur 3 tot 4 keer langer dan die van loodzuur batterijen - verlaagt de totale investering in batterijen



SNELLER OPLADEN

- Maakt volledig opladen mogelijk in slechts 1 uur, met de snelste opladers



HOGER RENDEMENT

- De energieverliezen tijdens het opladen en ontladen zijn tot 30% lager, waardoor het elektriciteitsverbruik daalt



GEEN BATTERIJWISSEL NODIG

- Mogelijkheid van snel tussentijds opladen - 15 Minuten voor meerdere uren extra inzetduur - zeer gebruiksvriendelijk, doordat slechts één batterij nodig is en minimaliseert de noodzaak om reserveonderdelen te kopen, op te slaan en te onderhouden



LANGERE LOOPTIJD

- Dankzij het efficiëntere gebruik van de batterij en de mogelijkheid van tussentijds opladen - waarbij de batterij op elk moment kan worden opgeladen zonder dat deze beschadigd raakt of de levensduur wordt verkort



GEEN DAGELIJKS ONDERHOUD

- De batterij blijft in de truck om te worden opgeladen en het is niet nodig water bij te vullen of het elektrolyt te controleren

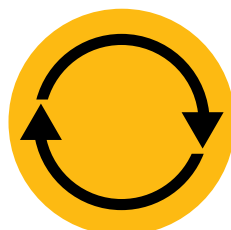

CONSTANTE HOGE PRESTATIES

- Met een constantere spanningscurve - blijven de prestaties van de truck op peil, zelfs wanneer de batterij bijna leeg is



INGEBOUWDE BEVEILIGING

- Het intelligente batterijmanagementsysteem (BMS) voorkomt automatisch overmatige ontlading, oplading, spanning en temperatuur en maakt misbruik vrijwel onmogelijk

info@catliftruck.com | www.catliftruck.com

WDuSC2585(01/26) © 2026 Logisnext Europe B.V. Alle rechten voorbehouden. CAT, CATERPILLAR, LET'S DO THE WORK hun respectievelijke logo's, de kleur 'Caterpillar Corporate Yellow' en de styling 'Power Edge' en 'Cat Modern Hex' zijn, net als de hier gebruikte bedrijfs- en productidentiteit, handelsmerken van Caterpillar die onder licentie worden en mogen niet zonder voorafgaande toestemming van Caterpillar worden gebruikt. De specificaties zijn ter indicatie en kunnen variëren afhankelijk van de werkingsomstandigheden. Indien niet alle aspecten in rekening worden gebracht, kan dit leiden tot prestatieverschillen. Alle relevante verkoopondersteunende materialen en de technische expertise van de officiële distributeur moeten in aanmerking worden genomen bij het bepalen van het beste product of de beste oplossing. Opties en technische specificaties kunnen zonder voorafgaande kennisgeving worden gewijzigd. Volledige wettelijke vermeldingen en actuele productinformatie: www.catliftruck.com.



WATCH
VIDEOS



DOWNLOAD
OUR APP

