

EQ Line

LiION
BATTERY TECHNOLOGY



SPECIFIKACIJE EQ LINE
ELEKTRIČNI PALETNI VILIČAR SA
PLATFORMOM
24 V, 2,0 TONE

NPV2002L

SVESTRAN, UDOBAN I UČINKOVIT

**ŠETNJA ILI VOŽNJA – OVISNO O TOME ŠTO
NAJBOLJE ODGOVARA ZADATKU**

Ovaj viličar čini rukovanje materijalima jednostavnim, a pritom uvodi dodatnu svestranost, udobnost i produktivnu učinkovitost sklopive platforme za vožnju.

Idealan je za lagane i srednje teške uvjete rada u skladištima, uključujući horizontalni prijevoz i utovar/istovar vozila. Koristite platformu za brže performanse na većim udaljenostima – i smanjite umor rukovatelja.

CAT[®]

Karakteristike				
1.1	Proizvođač			Cat Lift Trucks
1.2	Proizvođačeva oznaka modela			NPV20QL
1.3	Izvor snage			Akumulator
1.4	Vrsta strojara			Pješak
1.5	Nosivost	Q	(kg)	2000
1.6	Udaljenost središta tereta	c	(mm)	600
1.8	Od teretne osovine do naličja vilica (spuštene vilice)	x	(mm)	995
1.9	Međuosovinski razmak	y	(mm)	1272
Težina				
2.1b	Težina viličara bez tereta, s maksimalnom težinom akumulatora		kg	550
2.2	Opterećenje osovine s nazivnim teretom i maksimalnom težinom akumulatora, na pogonskoj/teretnoj strani		kg	730/1820
2.3	Opterećenje osovine bez tereta i s maksimalnom težinom akumulatora, na strani pogona/tereta		kg	420/130
Kotači, pogonski sklop				
3.1	Gume: PT=Power Thane, Vul=Vulkollan, P=Polyurethane, N=Najlon, G=Gumena pogonska / teretna strana			P/P
3.2	Dimenzije guma, pogonska strana		(mm)	230x70
3.3	Dimenzije guma, strana tereta		(mm)	82x82
3.4	Dimenzije okretnog kotača (promjer x širina)		(mm)	100x40
3.5	Broj kotača, strana pogona/tereta (x=pogonska)			1x+2/2 (4)
3.6	Razmak kotača (od sredine kotača), pogonska strana	b10	(mm)	520
3.7	Razmak kotača (od sredine kotača), strana tereta	b11	(mm)	360 / 505
Dimenzije				
4.4	Visina podizanja	h3	(mm)	120
4.9	Visina upravljačke ručice/upravljačke konzole (min./maks.)	h14	(mm)	1070/1260
4.15	Visina vilica, potpuno spuštene	h13	(mm)	85
4.19	Ukupna duljina	l1	(mm)	1655
4.20	Duljina do naličja vilica	l2	(mm)	505
4.21	Ukupna širina	b1	(mm)	730
4.22	Dimenzije vilica (debljina, širina, duljina)	s / e / l	(mm)	60/180/1150
4.25	Vanjska širina preko vilica (minimum / maksimum)	b5	(mm)	540/685
4.32	Visina iznad tla na sredini podvozja (spuštene vilice)	m2	(mm)	25
4.34c	Radna širina prolaza (Ast) s paletama od 800 x 1200 mm, uzdužan teret, podignuta/spuštena platforma	Ast	(mm)	2152/2231
4.35	Polumjer okretanja	Wa	(mm)	1488
Performanse				
5.1	Brzina vožnje, sa/bez tereta		km / h	7/8
5.2	Brzina podizanja, sa/bez tereta		m / s	0.047/0.064
5.3	Brzina spuštanja, sa/bez tereta		m / s	0.06/0.059
5.8	Maksimalno savladavanje nagiba, sa/bez tereta		%	8/15
5.10	Servisne kočnice			Regenerativno
Električni motori				
6.1	Kapacitet motora (60 min kratko opterećenje)		kW	1.4
6.2	Snaga dizanja motora na faktoru opterećenja 15 %		kW	2.2
6.3	Baterija prema standardu DIN			br.
6.4	Snaga baterije/nazivni kapacitet nakon pražnjenja od 5 sati		V / Ah	24/150
6.5	Težina baterije		kg	100
6.6a	Potrošnja energije prema standardu EN 16796		kWh/h	0.19
Razno				
8.1	Vrsta upravljanja pogonom			AC
10.7	Nivo buke na razini uha vozača prema standardima EN 12 053:2001 i EN ISO 4871 u radu LpAZ		dB (A)	<70

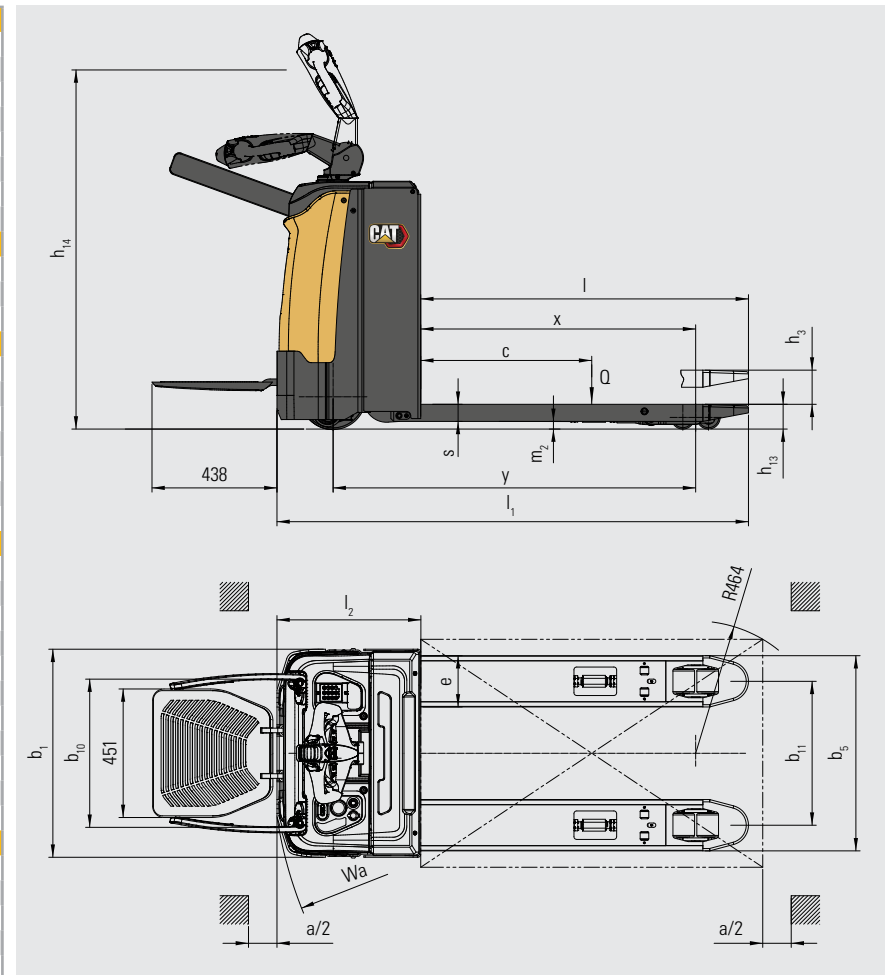

STANDARDNA OPREMA I OPCIJE

OPĆENITO	NPV20Q2L
Pogonski motor ZF 1.4 kW AC	●
Kontroler Curtis	●
Pristup s PIN-om i RFID karticom	●
Električno servo upravljanje (EPS)	●
USB priključak	●
Litij-ionska baterija od 24 V/150 Ah	●
Punjač od 24 V 80 A	●
Vilice: 540 x 1150 mm	●
Vilice: 685 x 1150 mm	○
Vilice: 685 x 1000 mm	○

● Standardno ○ Opcija

EQLine

KVALITETA CAT VILIČARA – I ZA NAJMANJE POSLOVE

Naši modeli EQ line za skladišta imaju sve što vam je potrebno za pouzdano rukovanje materijalima početne razine. To uključuje čvrstu konstrukciju, jednostavno održavanje, energetski učinkovite značajke, robusne performanse, jednostavan dizajn i sigurnost. Linija proizvoda za lagane primjene. Ako je to ono što vam je potrebno za obavljanje posla, EQ line je vaš savršen odabir.

Platforma se lako preklapa za način vožnje, što ubrzava kretanje na velikim površinama. U užim prostorima pješачki način rada – s preklapljenim platformama i bočnim šipkama – smanjuje dimenzije viličara. Podignuta nagibna ruka čini ga još manjim. Zahvaljujući malom radijusu okretanja zahtijeva manju širinu prolaza od električnih viličara sličnih karakteristika.

Zahvaljujući kompaktnoj veličini, visokoj stabilnosti i ergonomskoj kontroli nagibne ruke, ovaj viličar je brz i udoban za rad. Rukovanje paletama je glatko i snažno, uglavnom zahvaljujući visokokvalitetnim vilicama i modernom motoru s izmjeničnim pogonom.

Tehnologija litij-ionskih baterija i fleksibilno, praktično punjenje osiguravaju maksimalno produktivno djelovanje.

Izdržljiva konstrukcija i minimalne potrebe za održavanjem znače niske račune za servisiranje. Zajedno s niskom cijenom, dugim vijekom trajanja i ekonomičnom potrošnjom energije, ovi čimbenici smanjuju vaše ukupne troškove rada.



MANJI TROŠAK VLASNIŠTVA

- Kvalitetna, robusna konstrukcija s kratkom i jakom čeličnom šasijom osigurava pouzdan rad tijekom dugog vijeka trajanja, uz minimalne potrebe servisiranja i popravka.
- Izdržljiva podesiva vučna šipka nudi dodatnu konstrukcijsku čvrstoću, s visokom otpornošću na savijanje i deformiranje za pouzdane performanse, maksimalnu stabilnost i dugi vijek trajanja.
- Motor s izmjeničnim pogonom jamči dugi vijek trajanja s niskim potrebama za održavanjem.
- Li-ionske baterije daju maksimalni vijek trajanja, učinkovitost i vrijeme rada, bez potrebe za nadopunom vode ili drugim održavanjem.
- Brza dijagnostika, otklanjanje problema i programiranje putem vanjskog priključka smanjuju zastoje i održavaju učinkovitost performansi.
- LCD zaslon prikazuje poruke upozorenja za kvarove i mjerač sati, što omogućuje da rukovatelj na vrijeme obrati pozornost kako bi se spriječila oštećenja.
- Jednostavan pristup za servisiranje, uključujući poklopce koji se brzo otvaraju, omogućuje uštedu vremena i snižava troškove održavanja.
- Praktičan pristup s PIN-om i pokretanje bez upotrebe ključa, podržani RFID oznakama, sprječavaju neovlaštenu upotrebu i štede vrijeme.

PRODUKTIVNOST BEZ PREMCA

- Snažan pogonski motor i pumpa s dvostrukim hidrauličkim cilindrima jamče snažne performanse.
- Kompaktan i stabilan dizajn daje brze, sigurne performanse s velikom upravljivošću.
- Litij-ionska baterija velikog kapaciteta od 24 V / 150 Ah pruža snažne performanse i dugo vrijeme rada između punjenja.

- Litij-ionska tehnologija omogućuje kontinuiran rad bez zamjene baterija uz upotrebu brzog punjenja tijekom kratkih pauza.
- Napredni sustav za upravljanje akumulatorom (BMS) optimizira potrošnju energije, vijek trajanja i sigurnost.
- LCD BDI (indikator pražnjenja baterije) i mjerač sati podržavaju optimalno vrijeme punjenja/zamjene akumulatora.
- Ugrađeni USB priključak omogućuje punjenje uređaja poput telefona i čitača barkodova.

SIGURNOST I ERGONOMIJA

- Sklopiva platforma može se brzo otvoriti uz minimalno napora kako bi se povećala brzina na većim udaljenostima – ili sklopiti za manje dimenzije pri radu u manjim prostorima.
- Zaštitne bočne šipke lako se preklapaju na svoje mjesto za zaštitu od pada i udaraca.
- Ergonomska, kratka opružna nagibna ruka omogućuje ugodno priranje i rad s malim naporom za maksimalnu kontrolu uz minimalan umor ili naprezanje.
- Električni servo upravljač omogućuje preciznu razinu upravljivosti gotovo bez naprezanja.
- Višenamjenska glava nagibne ruke ima prikladno postavljene kontrole nadohvat ruke.
- Gumb za kretanje malom brzinom / puzanje omogućuje manevriranje s okomitom nagibnom rukom za sigurno kretanje kroz uske prostore.
- Litij-ionske baterije ne uzrokuju curenje opasnog plina ili kiseline.

EQ LINE LITIJ-IONSKE BATERIJE

Naši modeli EQ line za skladišta je opremljena litij-ionskom (Li-ion) tehnologijom baterija.

Velika prednost litij-iona je u tome što uključuje mogućnost punjenja. Umjesto zamjene baterija između smjena, možete se jednostavno priključiti na brzi punjač tijekom kratkih pauza. Vaše će poslovanje imati koristi i od drugih ovdje navedenih prednosti učinkovitosti, okoliša i sigurnosti.



DULJI RADNI VIJEK

– 3 do 4 puta više od trajanja olovno-kiselinskih – smanjuje ukupna ulaganja u baterije



BRŽE PUNJENJE

– omogućuje punjenje do kraja u samo 1 sat s pomoću brzih punjača



VEĆA UČINKOVITOST

– gubici energije tijekom punjenja i pražnjenja su do 30% manji pa se potrošnja struje smanjuje



BEZ ZAMJENE AKUMULATORA

– mogućnost brzog punjenja – 15 minuta za nekoliko sati dodatnog vremena rada – čini rad praktičnim sa samo jednom baterijom i smanjuje potrebu za kupnjom, skladištenjem i održavanjem rezervnih dijelova



DULJE VRIJEME RADA

– zahvaljujući većoj učinkovitosti baterije i mogućnosti punjenja u bilo koje vrijeme bez oštećivanja baterije ili skraćivanja njezinog radnog vijeka



BEZ DNEVNIH ODRŽAVANJA

– baterija ostaje u viličaru radi punjenja i nema potrebe za nadopunama vode ili provjerom elektrolita

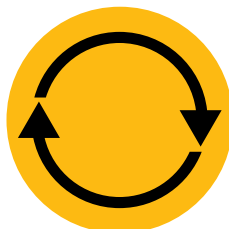

DOSLJEDNO VISOKE PERFORMANSE

– s konstantnom krivuljom napona – održava performanse viličara čak i kad je napunjenost baterije niska



UGRAĐENA ZAŠTITA

– inteligentni sustav upravljanja baterijom (BMS) automatski sprječava pretjerano pražnjenje, punjenje, napon i temperaturu, te gotovo eliminira pogreške tijekom upotrebe

info@catliftruck.com | www.catliftruck.com

WCrSC2587(04/26) © 2026. Logisnext Europe B.V. Sva prava pridržana. CAT, CATERPILLAR, LET'S DO THE WORK, njihovi logotipi, "Caterpillar Corporate Yellow" i komercijalna oprema "Power Edge" i Cat "Modern Hex" kao i poslovni identitet i identitet proizvođača koji se ovdje upotrebljavaju, zaštitni su znakovi tvrtke Caterpillar koristeći pod licencom i ne smije se koristiti bez dopuštenja Caterpillar. Specifikacije su indikativne i mogu se razlikovati ovisno o uvjetima rada. Ne uzimanje u obzir svih čimbenika može dovesti do odstupanja u izvedbi. Svi relevantni materijali za podršku prodaji i tehnička stručnost službenog distributera moraju se uzeti u obzir pri odabiru najboljeg proizvođača/rješenja. Opcije i tehnički detalji mogu se mijenjati bez najave. Cjelokupna pravna obavijest i najnovije informacije o proizvodu: www.catliftruck.com.



WATCH
VIDEOS



DOWNLOAD
OUR APP

