

EQ Line

LITHION
BATTERY TECHNOLOGY



SPECIFIKACIJE EQ LINE
PJEŠAČKI ELEKTRIČNI PALETNI VILIČAR
24 V, 1,6 TONA

NPP1602L

KOLEGA KOJI ŠTEDI NOVAC

NOSITE VIŠE – PLATITE MANJE

Ovaj praktični mali pomoćnik u skladištu preuzima velik dio truda i troškova premještanja robe. Robusno izgrađen, jednostavan za manevriranje i dovoljno jak za opterećenja do 1,6 tona, pouzdana je pomoć produktivnosti. Možete očekivati nesmetane performanse i niske tekuće troškove tijekom dugog životnog vijeka.

CAT[®]

Karakteristike				
1.1	Proizvođač			Cat Lift Trucks
1.2	Proizvođačeva oznaka modela			NPP16Q2L
1.3	Izvor snage			Akumulator
1.4	Vrsta strojara			Pješak
1.5	Nosivost	Q	(kg)	1600
1.6	Udaljenost središta tereta	c	(mm)	600
1.8	Od teretne osovine do naličja vilica (spuštene vilice)	x	(mm)	966
1.9	Međuosovinski razmak	y	(mm)	1258
Težina				
2.1b	Težina viličara bez tereta, s maksimalnom težinom akumulatora		kg	362
2.2	Opterećenje osovine s nazivnim teretom i maksimalnom težinom akumulatora, na pogonskoj/teretnoj strani		kg	993/969
2.3	Opterećenje osovine bez tereta i s maksimalnom težinom akumulatora, na strani pogona/tereta		kg	295/62
Kotači, pogonski sklop				
3.1	Gume: PT=Power Thane, Vul=Vulkollan, P=Polyurethane, N=Najlon, G=Gumena pogonska / teretna strana			P/P
3.2	Dimenzije guma, pogonska strana		(mm)	230x70
3.3	Dimenzije guma, strana tereta		(mm)	84x84 (Single) 82x110 (Tandem)
3.4	Dimenzije okretnog kotača (promjer x širina)		(mm)	100x40
3.5	Broj kotača, strana pogona/tereta (x=pogonska)			1x+2/4
3.6	Razmak kotača (od sredine kotača), pogonska strana	b10	(mm)	510
3.7	Razmak kotača (od sredine kotača), strana tereta	b11	(mm)	367 / 512
Dimenzije				
4.4	Visina podizanja	h3	(mm)	120
4.9	Visina upravljačke ručice/upravljačke konzole (min./maks.)	h14	(mm)	740 / 1190
4.15	Visina vilica, potpuno spuštene	h13	(mm)	85
4.19	Ukupna duljina	l1	(mm)	1590
4.20	Duljina do naličja vilica	l2	(mm)	440
4.21	Ukupna širina	b1	(mm)	729
4.22	Dimenzije vilica (debljina, širina, duljina)	s / e / l	(mm)	60/173/1150
4.25	Vanjska širina preko vilica (minimum / maksimum)	b5	(mm)	540 / 685
4.32	Visina iznad tla na sredini podvozja (spuštene vilice)	m2	(mm)	25
4.34a	Radna širina prolaza (Ast) s paletama od 800 x 1200 mm, uzdužan teret	Ast	(mm)	2068
4.35	Polumjer okretanja	Wa	(mm)	1422
Performanse				
5.1	Brzina vožnje, sa/bez tereta		km/h	5.7/6.0
5.2	Brzina podizanja, sa/bez tereta		m/s	0.025/0.035
5.3	Brzina spuštanja, sa/bez tereta		m/s	0.035/0.030
5.8	Maksimalno savladavanje nagiba, sa/bez tereta		%	10/20
5.10	Servisne kočnice			Elektromagnetski
Električni motori				
6.1	Kapacitet motora (60 min kratko opterećenje)		kW	1.3
6.2	Snaga dizanja motora na faktoru opterećenja 15 %		kW	0.8
6.3	Baterija prema standardu DIN			br.
6.4	Snaga baterije/nazivni kapacitet nakon pražnjenja od 5 sati		V /Ah	24/100
6.5	Težina baterije		kg	34.5
6.6a	Potrošnja energije prema standardu EN 16796		kWh / h	0.187
Razno				
8.1	Vrsta upravljanja pogonom			AC
10.7	Nivo buke na razini uha vozača prema standardima EN 12 053:2001 i EN ISO 4871 u radu LpAZ		dB(A)	<70

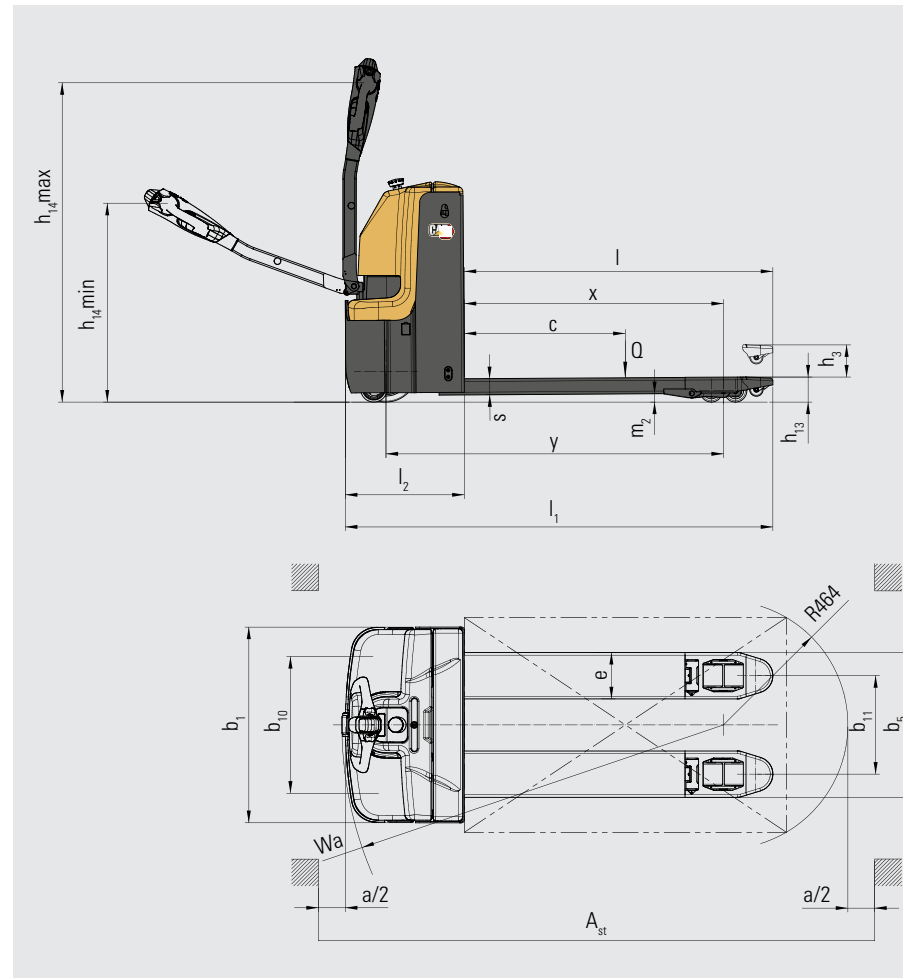

STANDARDNA OPREMA I OPCIJE

OPĆENITO

Pogonski motor od 1,3 kW AC	●
Pumpa od 0,8 kW	●
Kontroler Curtis i zaslon	●
Pristup s PIN-om i RFID karticom	●
Vilice: 540 x 1150 mm	●
Litij-ionska baterija od 24 V/100 Ah i punjač od 24/40 A	●
Smanjenje brzine u zavojima	○
Vilice: 685 x 1150 mm	○
Štitnik za teret	○
Priključak za UK	○

NPP16Q2L

● Standardno ○ Opcija

EQLine

KVALITETA CAT VILIČARA – I ZA NAJMANJE POSLOVE

Naši modeli EQ line za skladišta imaju sve što vam je potrebno za pouzdano rukovanje materijalima početne razine. To uključuje čvrstu konstrukciju, jednostavno održavanje, energetski učinkovite značajke, robusne performanse, jednostavan dizajn i sigurnost. Linija proizvoda za lagane primjene. Ako je to ono što vam je potrebno za obavljanje posla, EQ line je vaš savršen odabir.

Zahvaljujući kompaktnoj veličini i ergonomskoj kontroli nagibne ruke, ovaj viličar je brz i udoban za rad. Zahvaljujući malenom radijusu okretanja idealan je za rad u skućenim prostorima. Kamioni, dizalice, pretrpane utovarne rampe i uski prolazi samo su neki od primjera. Rukovanje paletama je glatko i snažno, uglavnom zahvaljujući visokokvalitetnim vilicama i modernom motoru s izmjeničnim pogonom.

Tehnologija litij-ionskih baterija i fleksibilno, praktično punjenje osiguravaju maksimalno produktivno djelovanje.

Izdržljiva konstrukcija i minimalne potrebe za održavanjem znače niske račune za servisiranje. Zajedno s niskom cijenom, dugim vijekom trajanja i ekonomičnom potrošnjom energije, ovi čimbenici smanjuju vaše ukupne troškove rada.



MANJI TROŠAK VLASNIŠTVA

- Kvalitetna, robusna konstrukcija s čeličnim okvirom šasije osigurava pouzdan rad tijekom dugog vijeka trajanja, uz minimalne potrebe servisiranja i popravka.
- Motor s izmjeničnim pogonom jamči dugi vijek trajanja s niskim potrebama za održavanjem.
- Li-ionske baterije daju maksimalni vijek trajanja, učinkovitost i vrijeme rada, bez potrebe za nadopunom vode ili drugim održavanjem.
- Brza dijagnostika, otklanjanje problema i programiranje putem vanjskog priključka smanjuju zastoje i održavaju učinkovitost performansi.
- Jednostavan pristup za servisiranje, uključujući poklopac koji se brzo otvara, omogućuje uštedu vremena i snižava troškove održavanja.
- Praktičan pristup s PIN-om i pokretanje bez upotrebe ključa, podržani RFID oznakama, sprječavaju neovlaštenu upotrebu i štede vrijeme.

PRODUKTIVNOST BEZ PREMCA

- Snažna tehnologija pogonskih motora pruža visoke performanse, uz napredne mogućnosti nagibanja te jednostavno svladavanje prepreka i neravnina.
- Kompaktan i stabilan dizajn, s malim radijusom okretanja, omogućuje brze, sigurne performanse s izvrsnom razinom upravljivosti.
- Opcionalno automatsko smanjenje brzine u zavojima sprječava gubitak stabilnosti.
- Opcija akumulatora velikog kapaciteta od 24 V / 100 Ah pruža snažne performanse i omogućuje dugo vrijeme rada između punjenja.
- Litij-ionska tehnologija omogućuje kontinuiran rad bez zamjene baterija uz upotrebu brzog punjenja tijekom kratkih pauza.

SIGURNOST I ERGONOMIJA

- Ergonomska, duža opružna nagibna ruka omogućuje ugodno prijanjanje i rad s malim naporom za maksimalnu kontrolu uz minimalan umor ili naprezanje.
- Višenamjenska glava nagibne ruke komande dovodi nadohvat ruke i omogućuje upravljanje viličarem jednom rukom.
- Gumb za kretanje malom brzinom / puzanje omogućuje manevriranje s okomitom nagibnom rukom za sigurno kretanje kroz uske prostore.
- Litij-ionske baterije ne uzrokuju curenje opasnog plina ili kiseline.
- Opcija štitnika za teret poboljšava stabilnost palete i robe.

EQ LINE LITIJ-IONSKE BATERIJE

Naši modeli EQ line za skladišta je opremljena litij-ionskom (Li-ion) tehnologijom baterija.

Velika prednost litij-iona je u tome što uključuje mogućnost punjenja. Umjesto zamjene baterija između smjena, možete se jednostavno priključiti na brzi punjač tijekom kratkih pauza. Vaše će poslovanje imati koristi i od drugih ovdje navedenih prednosti učinkovitosti, okoliša i sigurnosti.



DULJI RADNI VIJEK

– 3 do 4 puta više od trajanja olovno-kiselinskih – smanjuje ukupna ulaganja u baterije



BRŽE PUNJENJE

– omogućuje punjenje do kraja u samo 1 sat s pomoću brzih punjača



VEĆA UČINKOVITOST

– gubici energije tijekom punjenja i pražnjenja su do 30% manji pa se potrošnja struje smanjuje



BEZ ZAMJENE AKUMULATORA

– mogućnost brzog punjenja – 15 minuta za nekoliko sati dodatnog vremena rada – čini rad praktičnim sa samo jednom baterijom i smanjuje potrebu za kupnjom, skladištenjem i održavanjem rezervnih dijelova



DULJE VRIJEME RADA

– zahvaljujući većoj učinkovitosti baterije i mogućnosti punjenja u bilo koje vrijeme bez oštećivanja baterije ili skraćivanja njezinog radnog vijeka



BEZ DNEVNIH ODRŽAVANJA

– baterija ostaje u viličaru radi punjenja i nema potrebe za nadopunama vode ili provjerom elektrolita

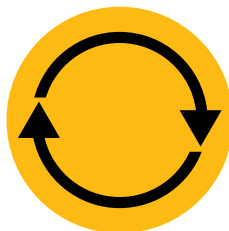

DOSLJEDNO VISOKE PERFORMANSE

– s konstantnom krivuljom napona – održava performanse viličara čak i kad je napunjenost baterije niska



UGRAĐENA ZAŠTITA

– inteligentni sustav upravljanja baterijom (BMS) automatski sprječava pretjerano pražnjenje, punjenje, napon i temperaturu, te gotovo eliminira pogreške tijekom upotrebe

info@catliftruck.com | www.catliftruck.com

WCrSC2585(04/26) © 2026. Logisnext Europe B.V. Sva prava pridržana. CAT, CATERPILLAR, LET'S DO THE WORK, njihovi logotipi, "Caterpillar Corporate Yellow" i komercijalna oprema "Power Edge" i Cat "Modern Hex" kao i poslovni identitet i identitet proizvoda koji se ovdje upotrebljavaju, zaštitni su znakovi tvrtke Caterpillar koristeći pod licencom i ne smije se koristiti bez dopuštenja Caterpillar. Specifikacije su indikativne i mogu se razlikovati ovisno o uvjetima rada. Ne uzimanje u obzir svih čimbenika može dovesti do odstupanja u izvedbi. Svi relevantni materijali za podršku prodaji i tehnička stručnost službenog distributera moraju se uzeti u obzir pri odabiru najboljeg proizvoda/rješenja. Opcije i tehnički detalji mogu se mijenjati bez najave. Cjelokupna pravna obavijest i najnovije informacije o proizvodu: www.catliftruck.com.



WATCH
VIDEOS



DOWNLOAD
OUR APP

