

EQ Line

LITHION
BATTERY TECHNOLOGY



СПЕЦИФИКАЦИИ НА EQ LINE
ПЕШЕХОДНА ПАЛЕТНА КОЛИЧКА
24 V, 2,0 ТОНА

NPP2002L

СИЛЕН ПРИЯТЕЛ ЗА ЦЯЛ ЖИВОТ

**ПРЕНАСЯНЕ НА ТЕЖКИ
ТОВАРИ НА НИСКА ЦЕНА**

Тази икономична алтернатива е идеална за леки и средни складови задачи, включително за транспортиране на товари до 2,0 тона. Издръжливото качество, лесното маневриране и високата якост обещават надеждна и продуктивна ефективност. Без високи разходи за закупуване и експлоатация, машината ще ви служи дълги години.

CAT[®]

Характеристики			
1.1	Производител		
1.2	Обозначение на модела на производителя		
1.3	Захранване		
1.4	Тип на оператора		
1.5	Товароподемност	Q	кг
1.6	Разстояние до центъра на тежестта	c	мм
1.8	Ос на товарното колело до предната част на вилците (при свалени вилци)	x	мм
1.9	Колесна база	y	мм
Тегло			
2.1b	Тегло на кара без товар, при максимално тегло на батерията		кг
2.2	Натоварване на осите с номинален товар и максимално тегло на батерията, страна на задвижване / повдигане		кг
2.3	Натоварвания на осите без товар с максимално тегло на батерията, страна на задвижване / повдигане		кг
Колела, задвижване			
3.1	Гуми: PT = Power Thane, Vul = Vulkollan, P = Polyurethane, N = Nylon, R = Rubber, страна на задвижване/товарене		P/P
3.2	Размер на гумите, задвижваща страна		мм
3.3	Размер на гумите, товарна страна		мм
3.4	Размер на помощните колела (диаметър x ширина)		мм
3.5	Брой колела, товарна/задвижваща страна (x=задвижвани)		1x+2/4
3.6	Ширина на кара (център на гумите), задвижваща страна	b10	мм
3.7	Ширина на кара (център на гумите), товарна страна	b11	мм
Размери			
4.4	Височина на повдигане	h3	мм
4.9	Височина на конзолата за управление / кормилната конзола (мин./макс.)	h14	мм
4.15	Височина на вилците, напълно свалени	h13	мм
4.19	Обща дължина	l1	мм
4.20	Дължина до предната част на вилците	l2	мм
4.21	Обща ширина	b1/b2	мм
4.22	Размери на вилците (дебелина, ширина, дължина)	s / e / l	мм
4.25	Външна ширина над вилците (минимална / максимална)	b5	мм
4.32	Просвет до земята в центъра на колесната база (снижени вилци)	m2	мм
4.34a	Ширина на работния коридор (Ast) с палети 800x1200 мм, натоварени надлъжно	Ast	мм
4.35	Радиус на завиване	Wa	мм
Производителност			
5.1	Скорост на движение с/без товар		км/ч
5.2	Скорост на повдигане с/без товар		м/с
5.3	Скорост на спускане с/без товар		м/с
5.8	Максимален наклон за преодоляване с/без товар		%
5.10	Работна спирачка		
Електродвигатели			
6.1	Капацитет на задвижващия електродвигател (60 мин. кратки натоварвания)		кВт
6.2	Изходна мощност на подемния двигател при 15% коефициент на натоварване		кВт
6.3	Батерия по DIN		не
6.4	Волтаж/капацитет на батерията при 5-часово разреждане		V/Ач
6.5	Тегло на батерията		кг
6.6a	Консумация на енергия в съответствие с EN16796		кВт.ч
Други			
8.1	Тип на управлението на задвижването		АС
10.7	Ниво на шум на нивото на ушите на водача според EN 12 053:2001 и EN ISO 4871 при работа LpAZ		дБ(А)

Cat Lift Trucks
NPP2002L
Тягова батерия
Съпровождащ

2000
600
966
1336

P/P
230x70
84x84 (Single)
82x110 (Tandem)
100x40
1x+2/4
510
367 / 512

5/6
0.025/0.033
0.053/0.036
12/20

Електромагнитни

1.7
0.8
не
24/100 (150)
34.5 (59)
0.319

АС

<70

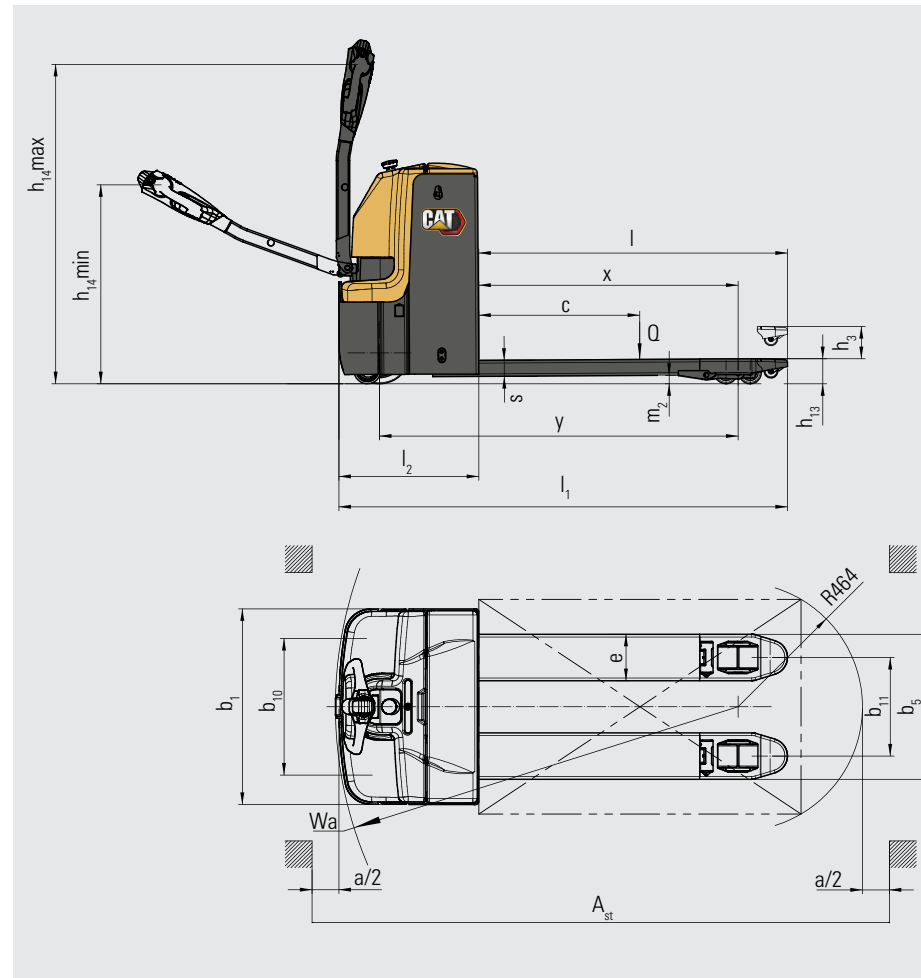

СТАНДАРТНО ОБОРУДВАНЕ И ОПЦИИ

ОБЩИ	NPP2002L
Задвижващ двигател 1,3 kW AC	●
0,8 kW помпа	●
Контролер и дисплей Curtis	●
Достъп с ПИН код	●
Вилци: 540 x 1150 mm	●
24V/150Ah Li-Ion батерия и 24/60A зарядно устройство	○
Намаляване на скоростта при завод	○
Вилци: 685 x 1150 mm	○
Задна опора за товар	○
Щенсел от тип G	○

● Стандартно ○ Опция

EQLine

КАЧЕСТВО ОТ CAT LIFT TRUCKS – ДОРИ ЗА НАЙ-МАЛКИТЕ ЗАДАЧИ

Нашите EQ line складови кари разполагат с всичко необходимо за надеждна товаро-разтоварна и транспортна дейност на входящо ниво. Това включва здрава конструкция, лесна поддръжка, енергийно ефективни характеристики, надеждна работа, удобен за потребителя дизайн и безопасност. Продуктова линия за леки приложения. Ако имате нужда от това, за да свършите работата си, EQ line е идеалният избор.

Компактните размери, високата стабилност и ергономичното управление на рамото на лоста на кормилото правят експлоатацията на кара бърза и удобна. Работата с палети е плавна и мощна благодарение на висококачествените вилици и модерния променливотоков двигател.

Технологията на Li-ion батерия и гъвкавото, удобно зареждане осигуряват максимално продуктивно действие. Има дори отоплителна система на батерията, която осигурява ефективна работа през студените дни.

Стабилната конструкция и минималната нужда от поддръжка означават ниски разходи за обслужване. Заедно с ниската цена, дългия експлоатационен живот и икономичното потребление на енергия, тези фактори намаляват общите разходи за експлоатация (TCO).



ПО-НИСКА ЦЕНА ЗА СОБСТВЕНОСТ

- Висококачествената, здрава конструкция - включително стоманената рама на шасито - осигурява надеждна работа през дългия експлоатационен период, с минимални нужди от обслужване и ремонт.
- Двигателят с променливотоково задвижване обещава дълъг експлоатационен живот и ниски нужди от поддръжка.
- Li-ion батерии осигуряват максимална продължителност на експлоатацията, ефективност и време на работа, без да е необходимо доливане на вода или друга поддръжка.
- Бърза диагностика, отстраняване на проблеми и програмиране чрез външен порт – намаляват престоите и поддържат ефективната работа.
- Лесен достъп за сервизно обслужване – включително капак с бързо освобождаване – спестява време и разходи за поддръжка.
- Удобният достъп с ПИН код и стартиране без ключ предотвратява неразрешената употреба и спестява време.

НЕНАДМИНАТА ПРОИЗВОДИТЕЛНОСТ

- Мощната технология на задвижващия мотор осигурява висока производителност, с голяма способност за изкачване и лесно преодолява препятствия и неравности.
- Компактният и стабилен дизайн осигурява бърза и безопасна работа с голяма маневреност.
- Предлаганото като опция автоматично намаляване на скоростта при завиване предотвратява загубата на стабилност.
- Li-ion технология позволява непрекъснатата експлоатация без смяна на батерията, като се използва възможността за бързо зареждане по време на кратки почивки.

- Усъвършенствената система за управление на тяговата батерия (BMS) оптимизира мощността, живота и безопасността.

БЕЗОПАСНОСТ И ЕРГОНОМИЧНОСТ

- Ергономичното пружинно рамо на дългия лост на кормилото осигурява удобен захват и експлоатация с малко усилие за максимален контрол с минимална умора или напрежение.
- Многофункционалната глава на лоста на кормилото удобно разполага контролите на лесно достъпно място и позволява работа с една ръка.
- Превключвателят за бавна и много бавна скорост позволява маневриране с вертикално рамо на лоста на кормилото с цел безопасно движение през тесни пространства.
- Химическият състав на Li-ion батерия не носи риск от изтичане на опасни газове или киселини.
- Опцията за натоварване на облегалката повишава стабилността на палетата и стоките.

EQ LINE LI-ION БАТЕРИИ

Нашите EQ line складови кари са оборудвани с Li-ion батерия.

Голямо предимство на Li-ion батериите е, че позволяват зареждане при възможност. Вместо да сменят батериите между смените, можете просто да ги включите към бързо зарядно устройство по време на кратките почивки. Вашият бизнес ще се възползва и от другите ползи за ефективността, околната среда и безопасността, описани тук.



ПО-ДЪЛЪГ ЕКСПЛОАТАЦИОНЕН ЖИВОТ

– 3 до 4 пъти по-голяма родължителност от живота на оловно-киселинните батерии – намалява общата инвестиция в батерии



ПО-БЪРЗО ЗАРЕЖДАНЕ

– позволява пълно зареждане само за 1 час с най-бързите зарядни устройства



ПО-ВИСОКА ЕФЕКТИВНОСТ

– загубите на енергия по време на зареждане и разреждане са с до 30% по-ниски, което намалява потреблението на електроенергия



БЕЗ СМЯНА НА БАТЕРИЯТА

– бързо зареждане при възможност – 15 минути за няколко часа допълнително време за работа – това прави експлоатацията удобна само с една батерия и свежда до минимум нуждата от закупуване, съхранение и поддръжка на резервни батерии



ПО-ДЪЛЪГ ПЕРИОД НА РАБОТА

– благодарение на по-ефективната работа на батерията и използването на зарежданията при възможност, които могат да се правят по всяко време, без да се поврежда батерията или да се скъсява нейният живот



БЕЗ ЕЖЕДНЕВНА ПОДДРЪЖКА

– батерията остава на борда на машината за зареждане и няма нужда от доливане на вода или проверки на електролитите

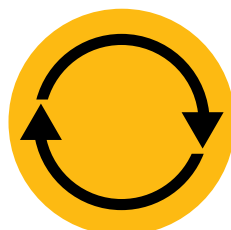

ПОСТОЯННО ВИСОКА ПРОИЗВОДИТЕЛНОСТ

– с по-постоянна крива на напрежението – запазва производителността на машината дори когато зарядът на батерията се понижи



ВГРАДЕНА ЗАЩИТА

– интелигентна система за управление на батерията (BMS) автоматично предотвратява прекомерното разреждане, зареждане, напрежение и температура, както и практически елиминира неправилната употреба.

info@catliftruck.com | www.catliftruck.com

CBuSC2586(01/26) © 2026 Logisnext Europe B.V. Всички права запазени. CAT, CATERPILLAR, LETS DO THE WORK тяхното лого, "Caterpillar Corporate Yellow" и търговското оформление "Power Edge" и Cat "Modern Hex", както и фирмената и продуктова идентичност, използвани тук, са запазени търговски марки на Caterpillar се използва по лиценз и не може да се използва без разрешение от Caterpillar. Спецификациите са ориентировъчни и могат да варират в зависимост от условията на експлоатация. Неотчитането на всички фактори може да доведе до отклонения в резултатите. При избора на най-подходящия продукт/решение трябва да се вземат предвид всички необходими материали за подкрепа на продажбите, както и техническата експертиза на официалния дистрибутор. Опциите и техническите характеристики могат да се променят без предизвестие. Пълно правно уведомление и актуална информация за продуктите: www.catliftruck.com.



WATCH
VIDEOS



DOWNLOAD
OUR APP

