

NVT11
NVT12
NVT13
NVT14
NVT15
NVT15XL*
NVT20*

ИДЕАЛНАТА СЪВМЕСТИМОСТ

СПЕЦИФИКАЦИИ

ТРИСТРАННО ОБРАБОТВАЩИ ВИСОКОПОВДИГАЧИ С ИЗДИГАЩ СЕ ОПЕРАТОР 48/80 V, 1,1 - 2,0 T



МОДУЛНА ГЪВКАВОСТ ЗА МАКСИМАЛНА ЕФЕКТИВНОСТ НА СКЛАДА

ИДЕАЛНИ ЗА СОРТИРАНЕ И КОМПЛЕКТОВАНЕ НА ПОРЪЧКИ В МНОГО ТЕСНИ ПЪТЕКИ И ВИСОКИ РАФТОВЕ, ТЕЗИ ВИСОКОПОВДИГАЧИ МОГАТ ДА СЕ НАСТРОЙВАТ СПОРЕД ИЗИСКВАНИЯТА НА КЛИЕНТА, ТАКА ЧЕ ПРЕЦИЗНО ДА УДОВЛЕТВОРЯТ ПОТРЕБНОСТИТЕ НА ВАШЕТО ПРОСТРАНСТВО, ВАШИЯ ТОВАР И ВАШИЯ ОПЕРАТОР. С ОТЛИЧНА ЕРГОНОМИЧНОСТ И МАКСИМАЛЕН КОМФОРТ, ЕКСПЛОАТАЦИЯТА ИМ Е УДОВОЛСТВИЕ, А ВИСОКОПРОИЗВОДИТЕЛНИТЕ ТЕХНИЧЕСКИ ХАРАКТЕРИСТИКИ И НИСКИТЕ ОПЕРАТИВНИ РАЗХОДИ УВЕЛИЧАВАТ ПЕЧАЛБАТА.



Гамата NVT със седем модела включва височини на издигане до 19 метра* и капацитети между 1,1 и 2,0 тона. Благодарение на модулната технология всеки модел може да се адаптира почти до безкрайност, за да отговори на специфичните изисквания на Вашите помещения и Вашето приложение.

* Модели NVT15XL и NVT20 се предлагат по заявка за специфични положения. Височина на повдигане 19 м е възможна само с NVT15XL.

За оптимално използване на пространството, за общата ширина на високоповдигача може да бъде зададена всяка една стойност между 1,0 и 1,9 метра — на стъпки от по 5 см или дори по-малко. Разнообразието от мачти и наклонящи се или телескопични вилци позволява да се направи избор, който е подходящ за различни товари и различни разположения на стелажното оборудване.

Усъвършенствана технология за проектиране намалява теглата на мачтата, кабината и шасито за по-бърза и по-ефективна работа, като същевременно оптимизира стабилността. Всеки компонент, система или структура на високоповдигача е проектиран и за намалено износване, висока защита и минимална нужда от техническа поддръжка.

Удобната и ергономично оборудвана кабина може да бъде снабдена с една от няколко опции за конзола и разположение, така че да е подходяща за оператора и работата. Използването на контролните елементи и лесният за четене екран са опростени и високо интуитивни.

ПО-НИСКИ ЕКСПЛОАТАЦИОННИ РАЗХОДИ

- Леката конструкция намалява потреблението на енергия и износването и увеличава ефективността.
- Отделният пропорционален разпределител регулира скоростта на повдигане на кабината по-ефективно с цел по-дълъг период на работа на акумулаторната батерия и удължава живота на компонента.
- Ниският център на тежестта и леката конструкция предотвратяват необходимостта от спирачка на товарното колело, която би изисквала редовно регулиране, сервис и замяна на износени части.
- Регулируемата височина на товарното колело позволява лесно компенсирание при разлика в износването между колелата или в случай че едно от колелата е повредено, като по този начин не се налага смяна на двете колела в двойката.
- Точките на смазване подобряват работата и експлоатационния срок на кабината и лагерите на мачтата.
- Голямото разстояние между помощните лагери на подемната мачта намалява отклонението и натиска върху лагерите и увеличава издръжливостта.
- Големите затворени арки на колелата се комбинират с водещи ролки за защита на товарните колела от повреда.
- Кабината за управление е регулируема, по-малко чувствителна на замърсяване и много по-устойчива на износване в сравнение с алтернативния редуктор с цилиндрични зъбни колела.
- Здрави метални врати обграждат двигателното отделение, защитават вътрешните компоненти — включително електронните елементи за управление — и се отварят, за да осигурят лесен, незатруднен достъп за сервис.
- Бързият анализ на грешките е възможен чрез LED дисплеи, връзка с компютър или, дистанционно, чрез GSM Мобилна комуникация, така че да се опростят и ускорят ремонтите и техническата поддръжка.
- Дългите интервали за подмяна намаляват времето и разходите за материали за елементи като вериги за мачтата и хидравлично масло.
- Смяната на акумулаторната батерия е бърза и лесна при използването на високоповдигач.

НЕНАДМИНАТА ПРОИЗВОДИТЕЛНОСТ

- Гъвкавият избор на размери на кабина и шаси — с малки интервали на нарастване — позволява идеална съвместимост с различни пътеки, приложения и акумулаторни батерии.
- Последната AC технология за задвижване генерира бързи подемни скорости за вилници, мачти и кабините с ниски загуби на енергия.
- Усъвършенстваният дизайн на мачтата използва метода на крайните елементи (FEM, finite element method), за да оптимизира стабилността, теглото и техническите характеристики.
- Възможността за избор на двойни мачти за всички подемни височини означава по-бърза и по-стабилна работа, по-ниско потребление на енергия, по-малко техническа поддръжка и по-къса дължина на високоповдигача в сравнение с тримачтовия повдигач.
- Тримачтовите опции включват версии без свободен ход с цел по-висока скорост и по-малко техническа поддръжка.
- Диапазонът от вилници включва завъртащи се и телескопични вилници, които са подходящи за различни конкретни приложения.

БЕЗОПАСНОСТ И ЕРГОНОМИЧНОСТ

- Опорите мачтата към шасито увеличават устойчивостта, а ниският център на тежестта максимизира цялостната стабилност на високоповдигача.
- Ясният панорамен изглед се подпомага от отличната видимост през мачтата, ъгловото двигателно отделение и закръгленото шаси.
- Опционалните странични наклонящи се греди улесняват вземането на отделни артикули.
- Тънката предна стена позволява лесно достигане, за да се поставят взетите артикули в контейнер или върху пале.
- Просторна и сигурна кабина с тапицирани стени, плътно застлан под, много комфортна седалка (с регулиране според теглото) и вградени, предназначени за документи и оборудване контейнери по стандарт.
- Широк диапазон от опции и аксесоари за седалката, включително съгваема версия, за избор при работа в изправено или седнало положение, с пневматичен обресоряване за лесно превключване между положенията на конзолата.
- С избора измежду различни стилове и разположения на конзолата за оператора се отговаря на различните нужди и предпочитания и се осигурява лесен достъп и използване на елементите за управление (и ясен екран на дисплея) във всички случаи.



СТАНДАРТНО ОБОРУДВАНЕ И ОПЦИИ

	NVT11	NVT12	NVT13	NVT14	NVT15	NVT15XL	NVT20
ОБЩА ИНФОРМАЦИЯ							
Протектор над главата с 4 LED светлини	●	●	●	●	●	●	●
Огледала	●	●	●	●	●	●	●
Аварийно въже	●	●	●	●	●	●	●
Панел за управление с лост с топка	●	●	●	●	●	●	●
По-висока скорост на странично изнасяне	●	●	●	●	●	●	●
ШАСИ							
Специална боя, промяна на един цвят (стандарт RAL)	○	○	○	○	○	○	○
Разширено или скъсено шаси	○	○	○	○	○	○	○
Сдвоени/двойни товарни колела, минимална ширина на шасито 1450 mm	○	○	○	○	○	○	○
NVT14 с NVT15 шаси, акумулаторна батерия до 5 PzS 700/775 Ah	○	○	○	○	○	○	○
NVT15 с шаси за акумулаторна батерия 6 PzS 840/930 Ah, специално водещо колело	○	○	○	○	○	○	○
Управление с направляващи релси за стандартен профил, минимална профилна височина 80 mm	○	○	○	○	○	○	○
Управление с направляващи релси, минимална профилна височина 38 mm	○	○	○	○	○	○	○
Странични водещи ролки, антистатични	○	○	○	○	○	○	○
Допълнителна странична водеща ролка в центъра на високоповдигача (3 ролки на всяка страна)	○	○	○	○	○	○	○
Управление с индуктивен кабел 6,25 kHz +/- 30 Hz, 78 mA	○	○	○	○	○	○	○
Водещ кабел с макс. дължина 1200 m, 6,25 kHz	○	○	○	○	○	○	○
МАЧТА							
Ширина на каретка 850 mm	○	○	○	○	○	○	○
Ширина на каретка 1150 mm	○	○	○	○	○	○	○
Разстояние от центъра на главата 700 mm (по-малък капацитет)	○	○	○	○	○	○	○
Разстояние от центъра на главата 750/800 mm (по-малък капацитет)	○	○	○	○	○	○	○
По-къса мачта, специални височини в затворено положение	○	○	○	○	○	○	○
Цялостна каретка за завъртаща се вилица 320, 850 mm за разстояние между вилиците 240 - 795 mm	○	○	○	○	○	○	○
Хидравлично регулиране на вилиците, 500 - 800 mm, интегрирано, ширина на подвичичната каретка 1080 mm	○	○	○	○	○	○	○
Вилчен изравнител +/- 100 mm	○	○	○	○	○	○	○
Телескопична вилица, ширина 1200 mm, допълнително повдигане 650 mm	○	○	○	○	○	○	○
Телескопична вилица, ширина 1200 mm, допълнително повдигане > 650 mm	○	○	○	○	○	○	○
Телескопична вилица, ширина 1200 mm, допълнително повдигане > 650 mm, профили пред товара, макс. 1000 kg, без хладилни камери	○	○	○	○	○	○	○
Телескопична вилица, височина след спускане 190 mm, макс. капацитет 1000 kg	○	○	○	○	○	○	○
Допълнителна подемна височина 1700 mm със завъртаща се вилица тип MSG 320	○	○	○	○	○	○	○
Допълнителна подемна височина 2100 или 2300 mm със завъртаща се вилица тип MSG 320	○	○	○	○	○	○	○
NVT15 със завъртаща се вилица тип MSG 120, допълнително повдигане 1500 mm	○	○	○	○	○	○	○
NVT15 със завъртаща се вилица тип MSG 120, управление, разположено на протектора над главата, допълнително повдигане 1500 mm	○	○	○	○	○	○	○
КАБИНА							
Панел за управление с въртящи се превключватели	○	○	○	○	○	○	○
Панел за управление с единичен лост	○	○	○	○	○	○	○
Панел за управление с многофункционален лост	○	○	○	○	○	○	○
Наклонящ се панел за комплектоване на поръчки (възможно е само с кормило с топка или въртящ се превключвател)	○	○	○	○	○	○	○
Панел за управление на гърба, зад седалката, включително облегалки за ръцете	○	○	○	○	○	○	○
Многократна проверка с достъп с PIN Код, 10 различни кода, брояч на часовете за седмицата и деня	○	○	○	○	○	○	○
12 или 24 V връзка с отделен DC преобразувател	○	○	○	○	○	○	○
24 V връзка зад ключалка за запалване, макс. 2 ампера	○	○	○	○	○	○	○

● Стандарт ○ Опция

СТАНДАРТНО ОБОРУДВАНЕ И ОПЦИИ

	NVT11	NVT12	NVT13	NVT14	NVT15	NVT15XL	NVT20
USB връзка 5 V (USB-A и USB-C) в кабината	○	○	○	○	○	○	○
Облегалки за ръцете, регулируеми	○	○	○	○	○	○	○
Отопляема седалка	○	○	○	○	○	○	○
Седалка с въздушно окачване	○	○	○	○	○	○	○
Наклоняща се седалка	○	○	○	○	○	○	○
2 допълнителни работни LED светлини на двете страни на протектора над главата	○	○	○	○	○	○	○
2 мощни светещи LED ленти на лявата и дясната страна на протектора над главата	○	○	○	○	○	○	○
Импулсна светлина на мачтата	○	○	○	○	○	○	○
Синя светлина на мачтата върху задната част, функционираща при движение назад	○	○	○	○	○	○	○
Едновременно повдигане на главното и допълнителното повдигане	○	○	○	○	○	○	○
Клипборд DIN A4 в кабината	○	○	○	○	○	○	○
Клипборд DIN A4 на универсална закрепваща релса	○	○	○	○	○	○	○
Система за позициониране на нивото на височината (10 нива) с индикатор, за повдигане на кабината (не и заедно със системата с PIN код)	○	○	○	○	○	○	○
Индикатор за претоварване	○	○	○	○	○	○	○
Цифрова скала, +/- 25 kg, измерване чрез хидравлично налягане на мачтата за допълнително повдигане	○	○	○	○	○	○	○
Вентилатор в кабината	○	○	○	○	○	○	○
Завъртащи се/наклонящи се странични портали, специално за комплектоване на поръчки	○	○	○	○	○	○	○
Поставка за универсална закрепваща релса	○	○	○	○	○	○	○
Звук сигнал при движение назад	○	○	○	○	○	○	○
Блок за контрол на скоростта GSG2 за скорости за линейно движение в зависимост от подемната височина, програмируемо спиране на повдигането над 500 mm	○	○	○	○	○	○	○
Свалящ се ветрозащитен екран	○	○	○	○	○	○	○
Екран Makrolon на протектора над главата	○	○	○	○	○	○	○
Прозорец Makrolon пред панела за управление (само за EK 1500 със завъртаща се вилка тип 120)	○	○	○	○	○	○	○
Кабина Makrolon, свалящ се ветрозащитен екран	○	○	○	○	○	○	○
Отопление на кабината	○	○	○	○	○	○	○
БЛОКИРОВКИ							
Забавяне в края на пътеката, без спиране	○	○	○	○	○	○	○
Забавяне и спиране в края на пътеката	○	○	○	○	○	○	○
Магнити за пътека	○	○	○	○	○	○	○
Електрическо задвижване с изключване на повдигането с превключвател за блокиране на автоматичното управление	○	○	○	○	○	○	○
Електрическо задвижване с изключване на повдигането с превключвател за блокиране на автоматичното управление извън пътеката	○	○	○	○	○	○	○
Електрическо изключване на участъка на действие за завъртаща се глава MSG 320	○	○	○	○	○	○	○
Блокировки в зависимост от зоната	○	○	○	○	○	○	○
Задвижване извън управлението до максимална подемна височина с превключвател за блокиране на автоматичното управление, 2,5 km/h, водещо колело в изправено положение	○	○	○	○	○	○	○
АКУМУЛАТОРНА БАТЕРИЯ							
Рамка на акумулаторната батерия допълнително за бърза и лесна смяна на батерията с високоповдигач с противотежест	○	○	○	○	○	○	○
Ролки за акумулатори в камiona	○	○	○	○	○	○	○
Резервна станция за ролкови акумулатори за зареждане извън камiona	○	○	○	○	○	○	○
Мобилна лебедка за смяна на акумулаторната батерия за фиксиране към шасито	○	○	○	○	○	○	○
Заряден кабел на акумулаторната батерия	○	○	○	○	○	○	○
ХЛАДИЛНА КАМЕРА							
Подготовка за работа в хладилни камери, без кабина	○	○	○	○	○	○	○
Кабина за работа в хладилни камери	○	○	○	○	○	○	○
Управление с индуктивен кабел 6,25 kHz +/- 30 Hz, 78 mA +/- 15%, Zapri	○	○	○	○	○	○	○
Подемно устройство за облекчаване на водещото колело, когато акумулаторната батерия зарежда	○	○	○	○	○	○	○
48/80 V захранване за през нощта (преобразувателят не е за зона с хладилна камера, без кабел)	○	○	○	○	○	○	○
Телескопични вилци за приложение в хладилни камери	○	○	○	○	○	○	○
БЕЗОПАСНОСТ							
Подготовка за инсталиране на система за лична безопасност с лазерен скенер	○	○	○	○	○	○	○
Система за лична безопасност с 2 лазерни скенера, SSZ	○	○	○	○	○	○	○

● Стандарт ○ Опция

Характеристики		
1.1	Производител	
1.2	Модел	
1.3	Захранване	
1.4	Оператор	
1.5	Товароподемност	Q кг
1.6	Център на тежестта	c мм
1.9	Междусово разстояние	y мм
Тегло		
2.1	Тегло на машината без товар, при максимално тегло на батерията	кг
2.2	Натоварване на осите (предна/задна) с товар (симплексна мачта с минимална височина на повдигане)	кг
2.3	Натоварване на осите (предна/задна) без товар	кг
Колела, задвижване		
3.1	Тип гуми: P=Powerthane, Vul=vulkolan, P=Polyurethane, n=найлон, k=каучук	
3.2	Размер на предните гуми	мм
3.3	Размер на задните гуми	мм
3.5	Брой колела, товарни/задвижващи (к=задвижващи)	
Габарити и размери		
4.2a	Височина със спусната мачта	h1 мм
4.4	Височина на повдигане	h3g+h13 мм
4.5	Височина, разгънатата мачта	h4 мм
4.7	Височина до обезопасителния покрив	h6 мм
4.8	Височина при садане и изправяне	h7 мм
4.11	Допълнителен наклон	h9 мм
4.14a	Височина на платформата, повдигната	h12 мм
4.15	Височина на вилците в свалено положение	h13 мм
4.22	Вилци (дебелина, ширина, дължина)	s / e / l мм
4.22b	Вилци (дебелина, ширина, дължина)	s / e / l мм
4.25	Външна ширина на вилците (мин./макс.)	b5 мм
4.32	Просвет (клиранс) в средата на шасито с товар	m2 мм
4.33a	Работен коридор (Ast) за работа с палети 1000x1200 mm от тясната страна	Ast мм
4.34a	Работен коридор (Ast) за работа с палети 800x1200 mm от широката страна	Ast мм
4.35	Радиус на завиване	Wa мм
Производителност		
5.1	Скорост на движение с/без товар	км/ч
5.2	Скорост на повдигане с/без товар	м/с
5.3	Скорост на спускане с/без товар	м/с
5.4	Скорост на хоризонтално изнасяне на мачтата с/без товар	м/с
5.10	Работна спирачка	
Електродвиатели		
6.1	Електромотор за движение	кВт
6.2	Електромотор за повдигане	кВт
6.4	Батерия волтаж/капацитет	V/Aч
6.5	Тегло на батерията	кг
Други		
8.1	Трансмисия	

1) По-високи скорости на повдигане по заявка

2) Предлага се и с 80 V

3) Други капацитети по заявка

4) Adjustable

Cat Lift Trucks	Cat Lift Trucks	Cat Lift Trucks	Cat Lift Trucks
NVT11	NVT12	NVT13	NVT14
батерия	батерия	батерия	батерия
правостоящ/ седнал	правостоящ/ седнал	правостоящ/ седнал	правостоящ/ седнал
1100	1200	1300	1350
600	600	600	600
1780	1845	1910	1880
4900 - 5600	4950 - 5800	5050 - 5900	5800 - 6900
1600/4400; 1850/4850	1650/4500; 1900/5100	1700/4650; 2000/5200	1800/5300; 2050/6150
2100/2800; 2400/3200	2150/2800; 2450/3350	2250/2800; 2550/3350	2400/3400; 2700/4200
P	P	P	P
343 / 140	343/140	343/140	343/140
343 / 140	343/140	343/140	377/178
2/1x	2/1x	2/1x	2/1x
Виж табл	Виж табл	Виж табл	Виж табл
Виж табл	Виж табл	Виж табл	Виж табл
Виж табл	Виж табл	Виж табл	Виж табл
Виж табл	Виж табл	Виж табл	Виж табл
1900	1900	1900	1900
Виж табл	Виж табл	Виж табл	Виж табл
90	90	90	90
40/120 / 800 - 1300	40/120 / 800 - 1300	40/120 / 800 - 1300	40/120 / 800 - 1300
800 - 1300	800 - 1300	800 - 1300	800 - 1300
530/505 - 795	530/505 - 795	530/505 - 795	530/505 - 795
40	40	40	40
Виж табл	Виж табл	Виж табл	Виж табл
Виж табл	Виж табл	Виж табл	Виж табл
2080	2145	2210	2170
12.0/12.0	12.0/12.0	12.0/12.0	12.0/12.0
0.32/0.40 ¹⁾	0.31/0.40 ¹⁾	0.52/0.56 ¹⁾	0.49/0.52 ¹⁾
0.45/0.45	0.45/0.45	0.45/0.45	0.45/0.45
up to 0.45 ⁴⁾	up to 0.45 ⁴⁾	up to 0.45 ⁴⁾	up to 0.45 ⁴⁾
Електр	Електр	Електр	Електр
5.0	5.0	7.0	7.0
12.5 ¹⁾	12.5 ¹⁾	21.0 ¹⁾	21.0 ¹⁾
48 Volt / 775 ^{2,3)}	48 Volt / 930 ^{2,3)}	80 Volt / 620 ³⁾	80 Volt / 465 ³⁾
1118	1309	1558	1238
Плавно	Плавно	Плавно	Плавно

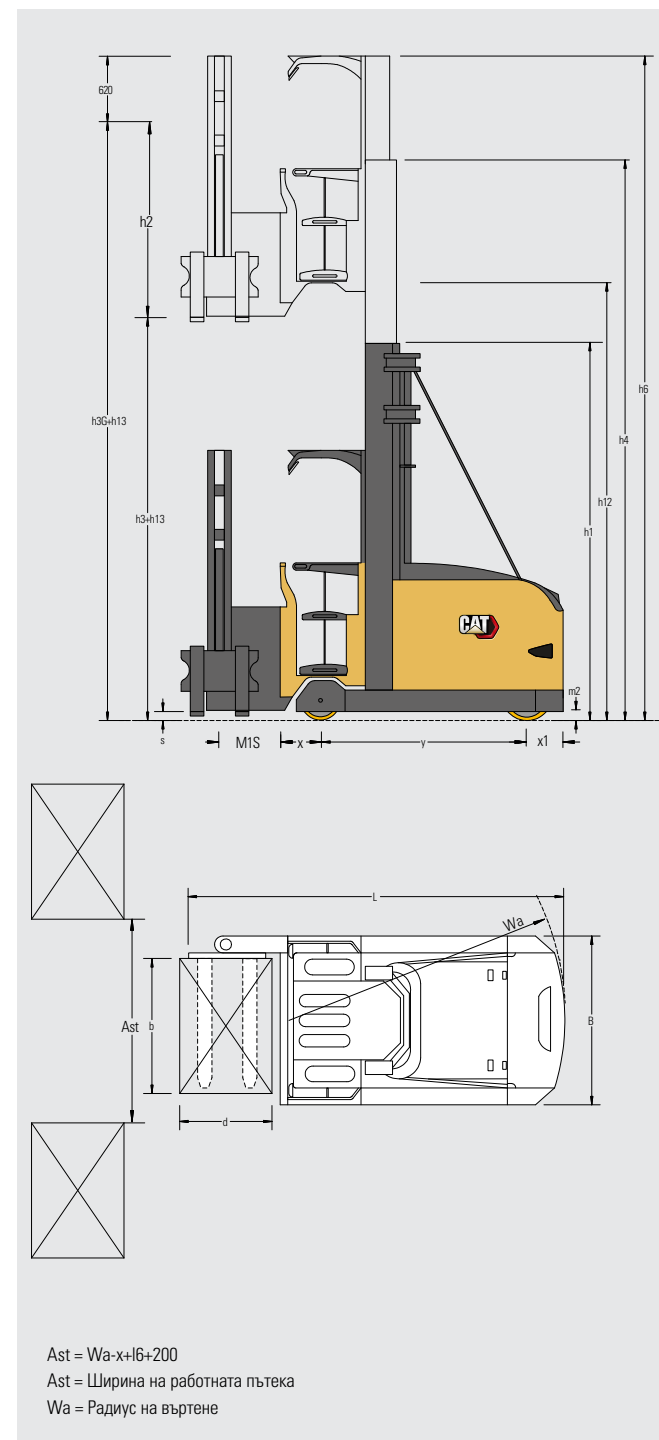

Ast = Wa - x + h6 + 200

Ast = Ширина на работната пътека

Wa = Радиус на въртене

T1	Надвес	x/x1 (мм)
T2	Височина на вземане	(мм)
T3	Ширина (in 50 mm steps)	b1 (мм)
T4	Обща дължина with fork carrier width 850 mm	l1 (мм)
T5	Обща дължина with fork carrier width 580 mm	l1 (мм)
T6	Дължина на поддържащата стрела (стандартна)	M1S (мм)

NVT11	NVT12	NVT13	NVT14
355 / 255	355 / 255	355 / 255	365 / 255
h12 + 1600	h12 + 1600	h12 + 1600	h12 + 1600
1000 - 1700	1200 - 1700	1200 - 1700	1200 - 1700
3275 - 3365 - 3465	3335 - 3425 - 3525	3400 - 3490 - 3590	3375 - 3465 - 3565
3140 - 3230 - 3330	3200 - 3290 - 3390	3265 - 3355 - 3455	3240 - 3330 - 3430
460 - 550 - 650	460 - 550 - 650	460 - 550 - 650	460 - 550 - 650

Характеристики		
1.1	Производител	
1.2	Модел	
1.3	Захранване	
1.4	Оператор	
1.5	Товароподемност	Q кг
1.6	Център на тежестта	c мм
1.9	Междусово разстояние	y мм
Тегло		
2.1	Тегло на машината без товар, при максимално тегло на батерията	кг
2.2	Натоварване на осите (предна/задна) с товар (симплексна мачта с минимална височина на повдигане)	кг
2.3	Натоварване на осите (предна/задна) без товар	кг
Колела, задвижване		
3.1	Тип гуми: P=Powerthane, Vul=vulkolan, P=Polyurethane, n=найлон, k=каучук	
3.2	Размер на предните гуми	мм
3.3	Размер на задните гуми	мм
3.5	Брой колела, товарни/задвижващи (к=задвижващи)	
Габарити и размери		
4.2a	Височина със спусната мачта	h1 мм
4.4	Височина на повдигане	h3g+h13 мм
4.5	Височина, разгъната мачта	h4 мм
4.7	Височина до обезопасителния покрив	h6 мм
4.8	Височина при садане и изпращане	h7 мм
4.11	Допълнителен наклон	h9 мм
4.14a	Височина на платформата, повдигната	h12 мм
4.15	Височина на вилците в свалено положение	h13 мм
4.22	Вилци (дебелина, ширина, дължина)	s / e / l мм
4.22b	Вилци (дебелина, ширина, дължина)	s / e / l мм
4.25	Външна ширина на вилците (мин./макс.)	b5 мм
4.32	Просвет (клиранс) в средата на шасито с товар	m2 мм
4.33a	Работен коридор (Ast) за работа с палети 1000x1200 mm от тясната страна	Ast мм
4.34a	Работен коридор (Ast) за работа с палети 800x1200 mm от широката страна	Ast мм
4.35	Радиус на завиване	Wa мм
Производителност		
5.1	Скорост на движение с/без товар	км/ч
5.2	Скорост на повдигане с/без товар	м/с
5.3	Скорост на спускане с/без товар	м/с
5.4	Скорост на хоризонтално изнасяне на мачтата с/без товар	м/с
5.10	Работна спирачка	
Електродвиатели		
6.1	Електромотор за движение	кВт
6.2	Електромотор за повдигане	кВт
6.4	Батерия волтаж/капацитет	В/Ач
6.5	Тегло на батерията	кг
Други		
8.1	Трансмисия	

1) По-високи скорости на повдигане по заявка

2) Предлага се и с 80 V

3) Други капацитети по заявка

4) Adjustable

Cat Lift Trucks	Cat Lift Trucks	Cat Lift Trucks
NVT15	NVT15XL	NVT20
батерия	батерия	батерия
правостоящ/ седнал	правостоящ/ седнал	правостоящ/ седнал
1500	1500	2000
600	600	600
2140	2140	2140
7100 - 8700	8900 - 9400	7400 - 8900
2300/6300; 2950/7250	3000/7400; 3100/7800	2100/7300; 2700/8200
2900/4200; 3550/5150	3500/5400; 3700/5700	3000/4400; 3400/5400
P	P	P
381/152	381/152	381/152
377/178	377/178	377/178
2/1x	2/1x	2/1x
Виж табл	Виж табл	Виж табл
Виж табл	Виж табл	Виж табл
Виж табл	Виж табл	Виж табл
Виж табл	Виж табл	Виж табл
Виж табл	Виж табл	Виж табл
1900	1900	1500
Виж табл	Виж табл	Виж табл
90	90	90
40/120 / 800 - 1300	40/120 / 800 - 1300	40/120 / 800 - 1300
800 - 1300	800 - 1300	800 - 1300
530/505 - 795	530/505 - 795	240 - 795
40	40	40
Виж табл	Виж табл	Виж табл
Виж табл	Виж табл	Виж табл
2445	2445	2445
12.0/12.0	12.0/12.0	12.0/12.0
0.48/0.52 ¹⁾	0.44/0.52 ¹⁾	0.48/0.56 ¹⁾
0.45/0.45	0.45/0.45	0.45/0.45
up to 0.45 ⁴⁾	up to 0.45 ⁴⁾	0.20 / 0.20
Електр	Електр	Електр
7.0	7.0	7.0
21.0 ¹⁾	32.0	32.0 ¹⁾
80 Volt / 775 ³⁾	80 Volt / 775 ³⁾	80 Volt / 775 ³⁾
1862	1862	1862
Плавно	Плавно	Плавно

T1	Надвес	x/x1 (мм)
T2	Височина на вземане	(мм)
T3	Ширина (in 50 mm steps)	b1 (мм)
T4	Обща дължина with fork carrier width 850 mm	l1 (мм)
T5	Обща дължина with fork carrier width 580 mm	l1 (мм)
T6	Дължина на поддържащата стрела (стандартна)	M1S (мм)

NVT15	NVT15XL	NVT20
360 / 270	360 / 270	360 / 270
h12 + 1600	h12 + 1600	h12 + 1600
1200 - 1700	1600 - 1900	1200 - 1700
3650 - 3740 - 3840	3650 - 3740 - 3840	3740 - 3840
3515 - 3605 - 3705	3515 - 3605 - 3705	3605 - 3705
460 - 550 - 650	460 - 550 - 650	550 - 650

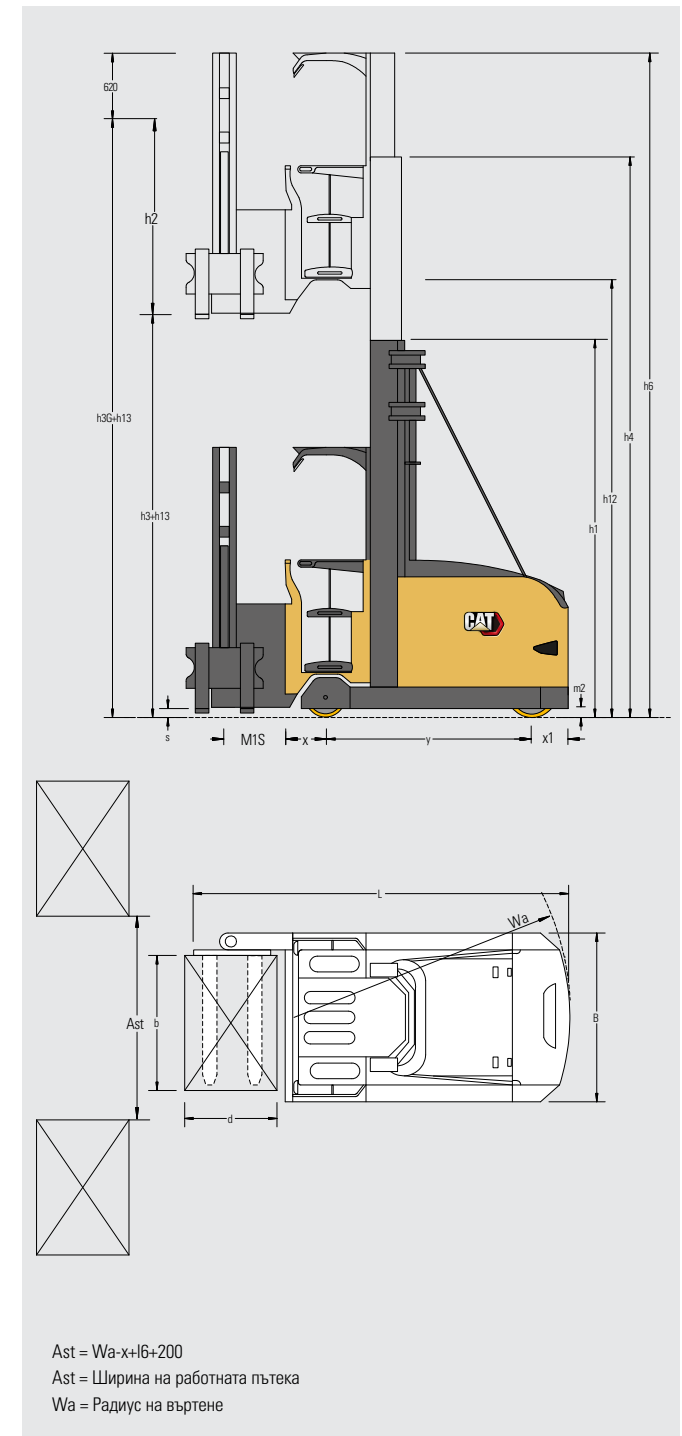

Конструктивни и подземни височини на двойна мачта със завъртаща се вилица, допълнително повдигане 1900 mm или 2300 mm (опция)

					NVT11 - NVT13	NVT14/NVT15	NVT15XL	NVT20
Обща подземна височина с 1900 mm допълнително повдигане	Обща подземна височина с 2300 mm допълнително повдигане	Височина на повдигане на кабината	Височина на повдигнатата платформа	Кабина с удължена височина**	Височина в затворено положение на 2-степенна мачта*	Височина в затворено положение на 2-степенна мачта*	Височина в затворено положение на 2-степенна мачта	Височина в затворено положение на 2-степенна мачта***
h3G+h13 мм	h3G+h13 мм	h3+h13 мм	h12 мм	h6 мм	h1 мм	h1 мм	h1 мм	h1 мм
4400	4800	2500	2820	5020	2600	-	-	-
4900	5300	3000	3320	5520	2745	-	-	-
5400	5800	3500	3820	6020	2995	2920	-	3170
5900	6300	4000	4320	6520	3245	3170	-	3420
6400	6800	4500	4820	7020	3495	3420	-	3670
6900	7300	5000	5320	7520	3745	3670	-	3920
7400	7800	5500	5820	8020	3995	3920	-	4170
7900	8300	6000	6320	8520	4245	4170	-	4420
8400	8800	6500	6820	9020	4495	4420	-	4670
8900	9300	7000	7320	9520	4745	4670	-	4920
9400	9800	7500	7820	10020	4995	4920	-	5170
9900	10300	8000	8320	10520	5245	5170	-	5420
10400	10800	8500	8820	11020	-	5420	-	5670
10900	11300	9000	9320	11520	-	5670	-	5920
11400	11800	9500	9820	12020	-	5920	-	6170
11900	12300	10000	10320	12520	-	6170	-	6420
12400	12800	10500	10820	13020	-	6420	-	6670
12900	13300	11000	11320	13520	-	6670	-	6920
13400	13800	11500	11820	14020	-	6920	-	7170
13900	14300	12000	12320	14520	-	7170	7420	-
14400	14800	12500	12820	15020	-	-	7670	-
14900	15300	13000	13320	15520	-	-	7920	-
15400	15800	13500	13820	16020	-	-	8170	-
15900	16300	14000	14320	16520	-	-	8420	-

*NVT11 максимална височина в затворено положение 4745 mm; *NVT14 максимална височина в затворено положение 6170 mm; други височини в затворено положение/подземни височини по заявка.
Удължена височина с 2300 mm допълнително повдигане + 600 mm; *NVT20 редуцирани общи подземни височини, допълнително повдигане = 1500 mm; други височини по заявка.



info@catlifttruck.com | www.catlifttruck.com

WBUsc2011(04/26) © 2026 Logisnext Europe B.V. Всички права запазени. CAT, CATERPILLAR, LETS DO THE WORK тяхното лого, "Caterpillar Corporate Yellow" и търговското оформление "Power Edge" и Cat "Modern Hex", както и фирмената и продуктова идентичност, използвани тук, са запазени търговски марки на Caterpillar се използва по лиценз и не може да се използва без разрешение от Caterpillar. Спецификациите са ориентировъчни и могат да варират в зависимост от условията на експлоатация. Неотчитането на всички фактори може да доведе до отклонения в резултатите. При избора на най-подходящия продукт/решение трябва да се вземат предвид всички необходими материали за поддръжка на продажбите, както и техническата експертиза на официалния дистрибутор. Опциите и техническите характеристики могат да се променят без предизвестие. Пълно правно уведомление и актуална информация за продуктите: www.catlifttruck.com.

Конструктивни и подземни височини на тройна мачта със завъртаща се вилица, допълнително повдигане 1900 mm или 2300 mm (опция)

					NVT11 - NVT13	NVT14/NVT15	NVT15XL
Обща подземна височина с 1900 mm допълнително повдигане	Обща подземна височина с 2300 mm допълнително повдигане	Височина на повдигане на кабината	Височина на повдигнатата платформа	Кабина с удължена височина**	Височина в затворено положение на 3-степенна мачта*	Височина в затворено положение на 3-степенна мачта	Височина в затворено положение на 3-степенна мачта
h3G+h13 мм	h3G+h13 мм	h3+h13 мм	h12 мм	h6 мм	h1 мм	h1 мм	h1 мм
5650	6050	3750	4070	6270	2600	-	-
6400	6800	4500	4820	7020	2745	-	-
7150	7550	5250	5570	7770	2995	2920	-
7900	8300	6000	6320	8520	3245	3170	-
8650	9050	6750	7070	9270	3495	3420	-
9400	9800	7500	7820	10020	3745	3670	-
10150	10550	8250	8570	10770	3995	3920	-
10900	11300	9000	9320	11520	-	4170	-
11650	12050	9750	10070	12270	-	4420	-
12400	12800	10500	10820	13020	-	4670	4920
13150	13550	11250	11570	13770	-	4920	5170
13900	14300	12000	12320	14520	-	5170	5420
14650	15050	12750	13070	15270	-	5420	5670
15400	15800	13500	13820	16020	-	-	5920
16150	16550	14250	14570	16770	-	-	6170

*NVT11 максимална височина в затворено положение 3495 mm; **удължена височина с 2300 mm допълнително повдигане + 400 mm; други височини в затворено положение/подземни височини по заявка.
Обща дължина с тройна мачта: NVT11/12/13 е по-дълъг с 35 mm; NVT14/15 е по-дълъг с 125 mm; NVT14 височина в затворено положение > 4170 mm същата дължина като NVT15.

Ширина на пътеката в зависимост от товара/размера на палето

Размери на товара				NVT11	NVT12/NVT13	NVT14	NVT15/NVT20
Дълбочина	Ширина	Разстояние между товарите**	Дължина на рамото	Ширина на пътеката за претоварване*	Ширина на пътеката за претоварване*	Ширина на пътеката за претоварване*	Ширина на пътеката за претоварване*
MM	MM	Ast MM	M1S MM	MM	MM	MM	MM
1240	835	1700	460	3480	3530	3595	3820
1200	800	1650	460	3460	3510	3575	3800
1200	1000	1650	550	3540	3600	3655	3890
1200	1200	1650	650	3630	3690	3745	3980
1000	800	1450	460	3380	3440	3495	3730
1000	1000	1450	550	3460	3520	3585	3820
1000	1200	1450	650	3560	3610	3675	3910
800	800	1400	460	3360	3420	3485	3710
800	1000	1400	550	3450	3500	3565	3800
800	1200	1400	650	3540	3600	3655	3900
835	1240	1400	650	3540	3600	3655	3900

*Препоръчително: ширина на пътеката за претоварване без товар и ширина на подвличната каретка 580 mm, с механично управление + 300 mm, с ел. управление + 800 mm.
Ширина на пътеката с механично управление и двойна мачта; редуцирани дължини на високоповдигача по заявка. ** NVT20 + 50 mm.



DOWNLOAD BROCHURE



WATCH VIDEOS



DOWNLOAD OUR APP

