



DP20P3  
DP25P3  
DP30P3  
DP35P3

GP15P  
GP18P  
GP20CP  
GP20P  
GP25P  
GP30P  
GP35P

**DURADERAS, CONSISTENTES,  
RESISTENTES...**

**ESPECIFICACIONES**

**CARRETILLAS ELEVADORAS TÉRMICAS 1.5 - 3.5 TONELADAS**



# DURADERAS, CONSISTENTES, RESISTENTES...

NUESTRA GAMA DE CARRETILLAS ELEVADORAS TÉRMICAS OFRECE UN EXCELENTE EQUILIBRIO ENTRE POTENCIA Y RENDIMIENTO CON LA VENTAJA DEL BAJO CONSUMO DE COMBUSTIBLE, POR LO QUE SU UTILIZACIÓN ES SENCILLA Y ECONÓMICA.



Una gran variedad de capacidades de carga, tipos de bastidor, diseños de mástil y tamaños de motor le permite seleccionar la configuración perfecta para sus necesidades.

Son carretillas perfectas para aplicaciones industriales, por la excelente tracción en superficies inclinadas o resbaladizas y sus ruedas superelásticas que permiten al operador disfrutar de un confort extraordinario.



Nuestro último motor diésel de fase V, con su avanzada tecnología de gases de escape, cumple las estrictas normativas de la UE. Su sistema de aviso integrado y los sencillos procedimientos de mantenimiento garantizan la operatividad continua de la carretilla con unos costes mínimos.



Gracias a un amplio abanico de características opcionales puede adaptar las especificaciones de su carretilla elevadora Cat® a su aplicación. Por ejemplo, instalando un filtro de aire doble para reforzar la protección del motor en aplicaciones con mucho polvo, como aserraderos y fábricas de ladrillos. Por su parte, las opciones de cabina instaladas de fábrica mejoran el confort y la productividad de los operadores en condiciones climáticas extremas.

## MENOR COSTE DE PROPIEDAD

- La combinación de modernas técnicas de diseño y la larga duración de los componentes dan como resultado unos intervalos de servicio prolongados que reducen el coste total de explotación.
- La unidad de control del vehículo administra diferentes funciones de la carretilla y del operario, lo que permite identificar y resolver los problemas con facilidad.
- La pantalla LCD en color con conectividad Bluetooth presenta información completa sobre el funcionamiento de la carretilla, el estado de mantenimiento y el nivel de hollín (diésel), además de indicar cuándo hace falta mantenimiento, con el objetivo de evitar paradas y costes inesperados a causa de reparaciones y revisiones no programadas.
- La conectividad Bluetooth permite la conexión inalámbrica a TruckTool para el mantenimiento y la autenticación sin contacto del operador mediante un smartphone.
- Las luces LED de los faros de trabajo delanteros y la combinación de luces delanteras/traseras reducen el consumo de energía y los costes de mantenimiento.
- Chasis robusto y duradero con una construcción cerrada en la parte inferior que protege el compartimento del motor contra el polvo, el agua y la suciedad.

## PRODUCTIVIDAD INIGUALABLE

- Motor de última generación de GLP con sistema de gestión electrónica del motor con convertidor catalítico 3 vías para un gran rendimiento, bajo ruido y emisiones. Este potente motor industrial garantiza un consumo eficiente.
- Con la disposición totalmente flotante del tren de potencia, se rebaja el centro de gravedad, lo que aumenta la estabilidad de la carretilla y la capacidad de elevación residual.
- El fiable motor diésel de fase V y alto rendimiento con control electrónico ofrece bajos niveles de emisiones con un reducido consumo de combustible.
- Su diseño compacto hace que esta gama sea ideal también en los pasillos de dimensiones reducidas.
- El carro del mástil cuenta con seis cojinetes, aumentando la durabilidad, mientras que el potente sistema hidráulico ofrece gran velocidad de elevación. El mástil de elevada resistencia garantiza alta capacidad residual para facilitar el manejo de cargas pesadas.
- Nuestra cabina panelada instalada en fábrica opcional protege de los elementos externos sin afectar a la visibilidad. Nuestra cabina combina forma y función y se ha diseñado para que la carretilla pueda seguir trabajando a temperaturas extremas y en entornos húmedos.

## SEGURIDAD Y ERGONOMÍA

- El sistema de detección de presencia (PDS) impide el funcionamiento de la carretilla cuando el operario no ocupa el asiento.
- Los bajos niveles de ruido se combinan con el cómodo y ergonómico asiento Grammer para mantener la concentración del operario y reducir la fatiga en largos turnos de trabajo.
- Cómodos controles hidráulicos situados en el reposabrazos totalmente ajustable, que permiten manejar la carga y maniobrar con facilidad.
- Pedales dispuestos como en un automóvil para mayor facilidad y comodidad en la conducción.
- Columna de dirección ajustable con memoria de posiciones que se adapta a las preferencias y la comodidad del operario.
- Bajo escalón en el chasis para facilitar el acceso.
- La buena visibilidad en todas direcciones y el diseño ergonómico de los controles mejoran el confort y minimizan la fatiga del operario.
- El asidero instalado en la parte posterior del tejadillo protector, equipado con botón de bocina, aumenta la seguridad y reduce la fatiga de espalda en las aplicaciones con uso frecuente de la marcha atrás.



# EQUIPOS ESTÁNDAR Y OPCIONES

GENERAL	DIÉSEL		GAS LP			
	DP20-25P3	DP30-35P3	GP15-18P	GP20CP	GP20-25P	GP30-35P
Kit antipolvo	○	○	○	○	○	○
Filtro de línea del convertidor de par	○	○	○	○	○	○
Protección de la Junta Cardan de la transmisión	○	○	○	○	○	○
Soporte GLP eliminado	-	-	○	○	○	○
Soporte móvil GLP, sin depósito	-	-	○	○	○	○
Kit de funda de cilindro de inclinación	-	-	○	○	○	○
Placa protectora (cubierta inferior)	●	●	●	●	●	●
Batería de gran capacidad	-	-	○	○	○	○
Extintor de incendios	○	○	○	○	○	○
Barra de equipamiento	○	○	○	○	○	○
<b>SISTEMA HIDRÁULICO</b>						
Válvula de control de 3 vías MC	●	●	●	●	●	●
Válvula de control de 3 vías FC	○	○	○	○	○	○
Válvula de control de 4 vías MC	○	○	○	○	○	○
Válvula de control de 4 vías FC	○	○	○	○	○	○
Válvula de control de 5 vías MC	○	○	-	-	○	○
Válvula de control de 5 vías FC	○	○	-	-	○	○
Palanca de control única MC	○	○	○	○	○	○
Dos joysticks	○	○	○	○	○	○
Centrado automático de la inclinación a través del botón F2 del controlador táctil	○	○	○	○	○	○
Botón F2 de acción doble para liberar la pinza (*no puede combinarse con el control horizontal de inclinación)	○	○	○	○	○	○
Acumulador hidráulico	○	○	○	○	○	○
<b>MÁSTIL, HORQUILLAS Y TABLERO</b>						
Mástil suelto	○	○	○	○	○	○
Rodillo lateral para cargas pesadas (*No puede combinarse con desplazador lateral integrado)	○	○	○	○	○	○
Desplazador lateral 920 mm	-	-	○	○	-	-
Desplazador lateral 1000 mm	○	○	-	-	○	○
Desplazador lateral integrado 920 mm	-	-	○	○	-	-
Desplazador lateral integrado 1000 mm	○	○	○	-	○	○
Posicionador de horquilla conectable con desplazamiento lateral 920 mm	○	○	○	-	○	○
Posicionador de horquilla conectable con desplazamiento lateral 1000 mm	○	○	○	-	○	○
Eliminación de horquillas	○	○	○	○	○	○
<b>SISTEMA ELÉCTRICO</b>						
Asidero de refuerzo con botón de bocina	●	●	●	●	●	●
Limitador de velocidad	●	●	●	●	●	●
Kit de indicador	○	○	○	○	○	○
Juego de luces LED	●	●	●	●	●	●
Luz LED de trabajo trasera	○	○	○	○	○	○
Indicador de peso de la carga	●	●	●	●	●	●
Luz estroboscópica (naranja)	○	○	○	○	○	○
Interruptor FNR en reposabrazos ajustable* (*De serie en todos los modelos FC)	○	○	○	○	○	○
Luz trasera azul	○	○	○	○	○	○
Luces en el mástil (solo disponible con mástil Triplex)	○	○	-	-	○	○
Puerto USB	○	○	○	○	○	○
Advertencia de nivel bajo de GLP	-	-	○	○	○	○

● Estándar ○ Opciones

Consulte con su distribuidor para obtener información sobre equipos y opciones estándar.

# EQUIPOS ESTÁNDAR Y OPCIONES (CONTINUACIÓN)

	DIÉSEL		GAS LP			
	DP20-25P3	DP30-35P3	GP15-18P	GP20CP	GP20-25P	GP30-35P
<b>TEJADILLO PROTECTOR Y CABINA</b>						
Asiento de vinilo Grammer MSG 65	●	●	●	●	●	●
Asiento de tela Grammer MSG 65	○	○	○	○	○	○
Grammer MSG65 con calefactor	○	○	○	○	○	○
Suspensión neumática Grammer MSG75 Asiento de tela	○	○	○	○	○	○
Suspensión neumática Grammer MSG75 Asiento de vinilo	○	○	○	○	○	○
Espejos retrovisores (no disponibles con la cabina Deluxe)	●	●	●	●	●	●
Columna de dirección abatible con memoria de posiciones	●	●	●	●	●	●
Bandeja (*no disponible para modelos con control táctil)	○	○	○	○	○	○
Protector acrílico contra la lluvia	○	○	○	○	○	○
Cabina Deluxe	○	○	○	○	○	○
Cabina panelada con luna delantera y limpiaparabrisas + techo	○	○	-	-	○	○
Puerta trasera para la cabina de paneles	○	○	-	-	○	○
Cabina panelada con puertas de PVC, izquierda y derecha	○	○	-	-	○	○
Puertas de acero para la cabina de paneles	○	○	-	-	○	○
<b>RUEDAS</b>						
Ruedas neumáticas macizas	●	●	●	●	●	●
Ruedas neumáticas	○	○	○	-	○	○
Ruedas neumáticas macizas de doble tracción	○	○	-	-	○	○
Ruedas neumáticas de doble tracción	○	○	-	-	○	○
Ruedas macizas antimarca	○	○	○	○	○	○
<b>ENTORNO</b>						
Filtro de aire de un solo elemento	●	●	-	-	-	-
Filtro de aire de doble elemento	○	○	●	●	●	●
Escape elevado	○	○	-	-	-	-



● Estándar ○ Opciones

Consulte con su distribuidor para obtener información sobre equipos y opciones estándar.

Características		Cat Lift Trucks	Cat Lift Trucks	Cat Lift Trucks	Cat Lift Trucks	
		DP20P3	DP25P3	DP30P3	DP35P3	
		Diésel	Diésel	Diésel	Diésel	
		Conductor sentado	Conductor sentado	Conductor sentado	Conductor sentado	
1.1	Fabricante (abreviación)					
1.2	Designación del modelo del fabricante					
1.3	Fuente de potencia					
1.4	Control de dirección					
1.5	Capacidad específica de elevación	Q (kg)	2000	2500	3000	3500
1.6	Centro de carga	c (mm)	500	500	500	500
1.8	Distancia de carga, eje hasta cara de horquillas	x (mm)	455	460	495	495
1.9	Longitud del chasis	y (mm)	1600	1600	1700	1700
Peso						
2.1	Peso de la carretilla, sin carga / incluyendo batería	kg	3460	3760	4430	4820
2.2	Peso por eje con carga, delantero / trasero	kg	4670/790	5460/800	6530/900	7240/1080
2.3	Peso por eje sin carga, delantero / trasero	kg	1470/1990	1460/2300	1780/2650	1700/3120
Ruedas y Tron de Potencia						
3.1	Ruedas: V= macizas, L= neumát., SE = Sup.-Elást. - delante/atrás	SE / SE	SE / SE	SE / SE	SE / SE	
3.2	Dimensiones del neumático, delantero	7.00-12	7.00-12	28x9-15	250-15	
3.3	Dimensiones del neumático, trasero	6.00-9	6.00-9	6.50-10	6.50-10	
3.5	Numero de ruedas, delante/atrás (x = motrices)	2x / 2	2x / 2	2x / 2	2x / 2	
3.6	Distancia entre centros de ruedas, delante	b10 (mm)	960	960	1060	1060
3.7	Distancia entre centros de ruedas, atrás	b11 (mm)	980	980	980	980
Dimensiones						
4.1	Inclinación del mástil, hacia adelante / hacia atrás	$\partial / \beta$ °	6/10	6/10	6/10	6/10
4.2	Altura con mástil plegado	h1 (mm)	2145	2145	2165	2280
4.3	Elevación libre	h2 (mm)	140	140	140	140
4.4	Elevación estándar	h3 (mm)	3300	3300	3300	3300
4.5	Altura total con mástil desplegado	h4 (mm)	4355	4355	4355	4355
4.7	Altura hasta la parte superior del tejadillo protector	h6 (mm)	2145	2145	2165	2175
4.8	Altura del asiento	h7 (mm)	940	940	990	990
4.12	Altura del acople para arrastre	h10 (mm)	310	310	330	340
4.19	Longitud total	l1 (mm)	3555	3630	3805	3865
4.20	Distancia hasta las horquillas (incluye el grueso de las horquillas)	l2 (mm)	2485	2560	2735	2795
4.21	Anchura total	b1 / b2 (mm)	1150 / 1640	1150 / 1640	1275 / 1710	1290 / 1710
4.22	Horquillas (espesor, ancho, largo)	s / e / l (mm)	40x100x1100	40x100x1100	45x120x1100	45x120x1100
4.23	Tablero DIN 15 173 A/B/no		2A	2A	3A	3A
4.24	Ancho del tablero	b3 (mm)	1000	1000	1000	1000
4.31	Distancia al suelo bajo el mástil, cargado	m1 (mm)	115	115	135	150
4.32	Distancia al suelo en el centro del chasis, cargado	m2 (mm)	135	135	165	170
4.33	Ancho del pasillo de trabajo con palets de 1000 x 1200 mm carga atravesada	Ast (mm)	3855	3890	4075	4135
4.34a	Ancho del pasillo de trabajo con palets de 800 x 1200 mm carga atravesada	Ast (mm)	3655	3690	3875	3935
4.34b	Ancho del pasillo de trabajo con palets de 800 x 1200 mm carga a lo largo	Ast (mm)	4055	4090	4275	4335
4.35	Radio de giro	Wa (mm)	2200	2230	2380	2440
4.36	Distancia mínima entre centros de rotación	b13 (mm)	715	715	780	780
Rendimientos						
5.1	Velocidades desplazamiento, con/sin carga	km / h	16.5/18.0	16.0/17.5	16.0/17.5	16.5/18.0
5.2	Velocidades elevación, con/sin carga	m / s	0.61 / 0.64	0.61 / 0.64	0.49 / 0.50	0.41 / 0.42
5.3	Velocidades descenso, con/sin carga	m / s	0.51 / 0.43	0.51 / 0.43	0.51 / 0.42	0.43 / 0.30
5.5	Tracción a la barra de tiro, con/sin carga	N	16200/15900	16100/15800	15800/15800	14800/15000
5.6	Máxima tracción a la barra de tiro, con/sin carga (5 min en ciclo corto)	N	-/-	-/-	-/-	-/-
5.7	Accesibilidad en pendientes, con/sin carga	%	31/52	27/47	22/39	18/33
5.8	Pendiente máxima, con/sin carga	%	-/-	-/-	-/-	-/-
5.9	Tiempo de aceleración en desplazamiento, con/sin carga (0 -10 m)	s	-/-	-/-	-/-	-/-
5.10	Frenos de servicio		Hidráulicos	Hidráulicos	Hidráulicos	Hidráulicos
Motor Térmico						
7.1	Fabricante / tipo		D04EG	D04EG	D04EG	D04EG
7.2	Potencia nominal según ISO 1585	kW	36.0	36.0	36.0	36.0
7.3	Número de revoluciones según norma DIN 70 020	rpm	2250	2250	2250	2250
7.4	Número de cilindros / cilindrada	cm³	4 / 3331	4 / 3331	4 / 3331	4 / 3331
7.6a	Par de tracción máximo	Nm	177	177	177	177
7.7a	Par de tracción máximo a velocidad del motor	rpm	1800	1800	1800	1800
Accesorios						
8.1	Tipo de control de velocidad		Servotransmisión / 1	Servotransmisión / 1	Servotransmisión / 1	Servotransmisión / 1
10.1	Presión hidráulica para implementos	bar	180	180	180	180
10.2	Caudal de aceite para implementos	l / min	75	75	73	73
10.7	Nivel sonoro al oído del conductor (EN 12053)	dB (A)	78	78	78	78
10.8	Tipo de acoplamiento para arrastre: Tipo DIN, referencia		Pin	Pin	Pin	Pin

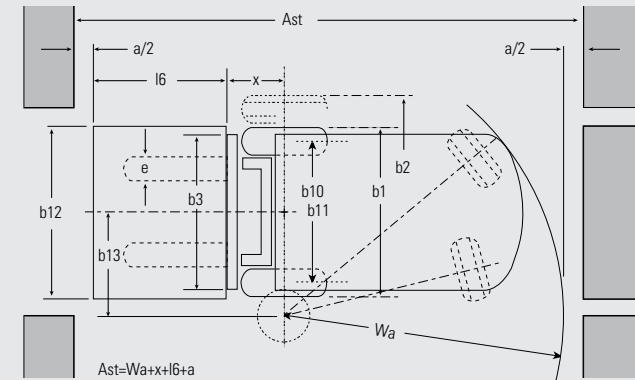
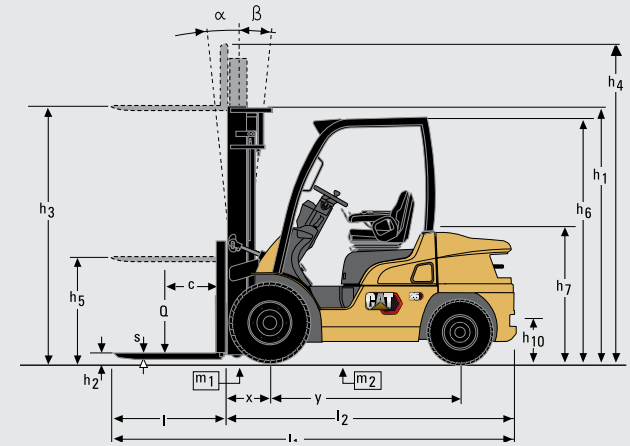

$$Ast = Wa + x + l6 + a$$

Ast = Ancho del pasillo con carga

a = Margen de seguridad (200 mm)

l6 = Longitud del palet (800 o 1000 mm)

b12 = Ancho del palet (1200 mm)

Características		
1.1	Fabricante (abreviación)	
1.2	Designación del modelo del fabricante	
1.3	Fuente de potencia	
1.4	Control de dirección	
1.5	Capacidad específica de elevación	Q (kg)
1.6	Centro de carga	c (mm)
1.8	Distancia de carga, eje hasta cara de horquillas	x (mm)
1.9	Longitud del chasis	y (mm)
Peso		
2.1	Peso de la carretilla, sin carga / incluyendo batería	kg
2.2	Peso por eje con carga, delantero / trasero	kg
2.3	Peso por eje sin carga, delantero / trasero	kg
Ruedas y Tren de Potencia		
3.1	Ruedas: V= macizas, L= neumát., SE = Sup.-Elást. - delante/atrás	
3.2	Dimensiones del neumático, delantero	
3.3	Dimensiones del neumático, trasero	
3.5	Numero de ruedas, delante/atrás (x = motrices)	
3.6	Distancia entre centros de ruedas, delante	b10 (mm)
3.7	Distancia entre centros de ruedas, atrás	b11 (mm)
Dimensiones		
4.1	Inclinación del mástil, hacia adelante / hacia atrás	$\alpha / \beta$ °
4.2	Altura con mástil plegado	h1 (mm)
4.3	Elevación libre	h2 (mm)
4.4	Elevación estándar	h3 (mm)
4.5	Altura total con mástil desplegado	h4 (mm)
4.7	Altura hasta la parte superior del tejadillo protector	h6 (mm)
4.8	Altura del asiento	h7 (mm)
4.12	Altura del acople para arrastre	h10 (mm)
4.19	Longitud total	l1 (mm)
4.20	Distancia hasta las horquillas (incluye el grueso de las horquillas)	l2 (mm)
4.21	Anchura total	b1 / b2 (mm)
4.22	Horquillas (espesor, ancho, largo)	s / e / l (mm)
4.23	Tablero DIN 15 173 A/B/no	
4.24	Ancho del tablero	b3 (mm)
4.31	Distancia al suelo bajo el mástil, cargado	m1 (mm)
4.32	Distancia al suelo en el centro del chasis, cargado	m2 (mm)
4.33	Ancho del pasillo de trabajo con palets de 1000 x 1200 mm carga atravesada	Ast (mm)
4.34a	Ancho del pasillo de trabajo con palets de 800 x 1200 mm carga atravesada	Ast (mm)
4.34b	Ancho del pasillo de trabajo con palets de 800 x 1200 mm carga a lo largo	Ast (mm)
4.35	Radio de giro	Wa (mm)
4.36	Distancia mínima entre centros de rotación	b13 (mm)
Rendimientos		
5.1	Velocidades desplazamiento, con/sin carga	km / h
5.2	Velocidades elevación, con/sin carga	m / s
5.3	Velocidades descenso, con/sin carga	m / s
5.5	Tracción a la barra de tiro, con/sin carga	N
5.6	Máxima tracción a la barra de tiro, con /sin carga (5 min en ciclo corto)	N
5.7	Accesibilidad en pendientes, con/sin carga	%
5.8	Pendiente máxima, con/sin carga	%
5.9	Tiempo de aceleración en desplazamiento, con/sin carga (0 -10 m)	s
5.10	Frenos de servicio	
Motor Térmico		
7.1	Fabricante / tipo	
7.2	Potencia nominal según ISO 1585	kW
7.3	Número de revoluciones según norma DIN 70 020	rpm
7.4	Número de cilindros / cilindrada	cm³
7.6a	Par de tracción máximo	Nm
7.7a	Par de tracción máximo a velocidad del motor	rpm
Accesorios		
8.1	Tipo de control de velocidad	
10.1	Presión hidráulica para implementos	bar
10.2	Caudal de aceite para implementos	l / min
10.7	Nivel sonoro al oído del conductor (EN 12053)	dB (A)
10.8	Tipo de acoplamiento para arrastre: Tipo DIN, referencia	

Cat Lift Trucks	Cat Lift Trucks	Cat Lift Trucks	Cat Lift Trucks	Cat Lift Trucks	Cat Lift Trucks	Cat Lift Trucks
GP15P	GP18P	GP20CP	GP20P	GP25P	GP30P	GP35P
Gas LP	Gas LP	Gas LP	Gas LP	Gas LP	Gas LP	Gas LP
Conductor sentado	Conductor sentado	Conductor sentado	Conductor sentado	Conductor sentado	Conductor sentado	Conductor sentado
1500	1750	2000	2000	2500	3000	3500
500	500	500	500	500	500	500
400	400	415	455	460	495	495
1400	1400	1400	1600	1600	1700	1700
2490	2690	3010	3300	3600	4240	4630
3510/460	3870/540	4320/660	4600/670	5390/680	6470/770	7180/950
1040/1430	990/1670	1010/1970	1410/1860	1390/2180	1710/2530	1630/3000
SE / SE	SE / SE	SE / SE	SE / SE	SE / SE	SE / SE	SE / SE
6.50-10	6.50-10	6.50-10	7.00-12	7.00-12	28x9-15	250-15
5.00-8	5.00-8	5.00-8	6.00-9	6.00-9	6.50-10	6.50-10
2x / 2	2x / 2	2x / 2	2x / 2	2x / 2	2x / 2	2x / 2
890	890	890	960	960	1060	1060
900	900	900	980	980	980	980
6/10	6/10	6/10	6/10	6/10	6/10	6/10
2140	2140	2140	2145	2145	2165	2280
115	115	115	140	140	140	140
3300	3300	3300	3300	3300	3300	3300
4355	4355	4355	4355	4355	4355	4355
2140	2140	2140	2145	2145	2165	2175
930	930	930	940	940	990	990
290	290	290	310	310	330	340
3330	3370	3425	3555	3630	3805	3865
2260	2300	2355	2485	2560	2735	2795
1065/-	1065/-	1065/-	1150 / 1640	1150 / 1640	1275/1710	1290/1710
35x100x1100	35x100x1100	40x100x1100	40x100x1100	40x100x1100	45x120x1100	45x120x1100
2A	2A	2A	2A	2A	3A	3A
920	920	920	1000	1000	1000	1000
110	110	110	115	115	135	150
135	135	135	135	135	165	170
3550	3580	3635	3855	3890	4075	4135
3350	3380	3435	3655	3690	3875	3935
3750	3780	3835	4055	4090	4275	4335
1950	1980	2020	2200	2230	2380	2440
555	555	555	715	715	780	780
Hidráulicos	Hidráulicos	Hidráulicos	Hidráulicos	Hidráulicos	Hidráulicos	Hidráulicos
EK21E	EK21E	EK21E	EK21E	EK21E	EK25E	EK25E
43	43	43	43	43	47	47
2700	2700	2700	2700	2700	2700	2700
4 / 2065	4 / 2065	4 / 2065	4 / 2065	4 / 2065	4 / 2488	4 / 2488
161	161	161	161	161	190	190
1800	1800	1800	1800	1800	1600	1600
Servotransmisión / 1	Servotransmisión / 1	Servotransmisión / 1	Servotransmisión / 1	Servotransmisión / 1	Servotransmisión / 1	Servotransmisión / 1
180	180	180	180	180	180	180
60	60	60	73	73	73	73
79	79	79	79	79	79	79
Pin	Pin	Pin	Pin	Pin	Pin	Pin

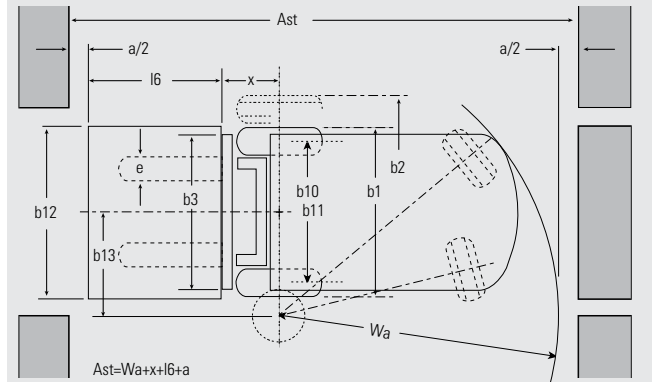
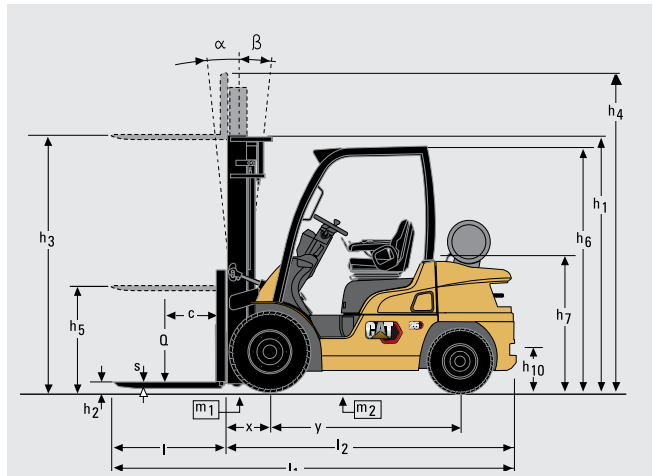

$Ast = Wa + x + l6 + a$   
 $Ast =$  Ancho del pasillo con carga  
 $a =$  Margen de seguridad (200 mm)  
 $l6 =$  Longitud del palet (800 o 1000 mm)  
 $b12 =$  Ancho del palet (1200 mm)

GP15P-GP18P				
Tipo de Mástil	h3	h1	h4	h2/h5
	mm	mm	mm	mm
Simplex	3000	1990	4055	115
	3300	2140	4355	115
	3500	2240	4555	115
	3700	2340	4755	115
	4000	2540	5055	115
	4500	2790	5555	115
	5000	3050	6055	115
	5500	3300	6555	115
	6000	3550	7055	115
	Duplex	3000	1995	4055
3300		2140	4350	1120
3500		2260	4570	1240
4000		2585	5085	1565
Triplex	3700	1790	4755	770
	4000	1890	5055	870
	4300	1990	5355	970
	4700	2140	5755	1120
	5000	2240	6055	1220
	5500	2430	6555	1410
	6000	2610	7055	1590
	6500	2850	7555	1830
	7000	3050	8055	2030

GP15P	GP18P
Q @ c = 500mm kg	Q @ c = 500mm kg
1500	1750
1500	1750
1500	1750
1500	1750
1500	1750
1500	1750
1425	1700
1375	1400
850	850
525	525
1500	1750
1500	1750
1500	1750
1500	1750
1500	1750
1450	1750
1425	1700
1375	1625
1325	1325
850	850
525	525
350	350
175	175

DP/GP30P(3)					
Tipo de Mástil	h3	h1	h4	h2/h5	Q @ c = 500mm kg
	mm	mm	mm	mm	kg
Simplex	3000	2015	4055	140	3000
	3300	2165	4355	140	3000
	3500	2265	4555	140	3000
	3700	2365	4755	140	3000
	4000	2565	5055	140	3000
	4500	2815	5555	140	3000
	5000	3115	6055	140	2900
	5500	3365	6555	140	2750
	6000	3615	7055	140	2400*
	Duplex	3000	2045	4055	1035
3300		2165	4305	1155	3000
3500		2285	4545	1275	3000
4000		2610	5065	1600	3000
3700		1815	4755	805	3000
4000		1915	5055	905	3000
4300		2015	5355	1005	3000
4700		2165	5755	1155	3000
5000		2265	6055	1255	2900
5500		2435	6555	1425	2750*
Triplex	6000	2605	7055	1595	2200*
	6500	2815	7555	1805	1750*
	7000	3115	8055	2105	1250*

GP20CP						
Tipo de Mástil	h3	h1	h4	h2/h5	Q @ c = 500mm kg	
	mm	mm	mm	mm	kg	
Simplex	3000	1990	4055	115	2000	
	3300	2140	4355	115	2000	
	3500	2240	4555	115	2000	
	3700	2340	4755	115	2000	
	4000	2540	5055	115	2000	
	4500	2790	5555	115	1950	
	5000	3050	6055	115	1400	
	Duplex	3000	1995	4055	975	2000
		3300	2140	4350	1120	2000
		3500	2260	4570	1240	2000
4000		2585	5085	1565	2000	
Triplex	3700	1790	4755	770	2000	
	4000	1890	5055	870	2000	
	4300	1990	5355	970	1950	
	4700	2140	5755	1120	1900	
	5000	2240	6055	1220	1400	

## Características y capacidad del mástil

- h1 Altura con mástil replgado
- h2 Elevación libre estándar
- h3 Elevación de las horquillas
- h4 Altura con mástil desplegado
- h5 Altura de elevación libre
- Q Capacidad de elevación, carga nominal
- c Centro de carga (distancia)

DP/GP20P(3)-DP/GP25P(3)				
Tipo de Mástil	h3	h1	h4	h2/h5
	mm	mm	mm	mm
Simplex	3000	1995	4055	140
	3300	2145	4355	140
	3500	2245	4555	140
	3700	2345	4755	140
	4000	2545	5055	140
	4500	2795	5555	140
	5000	3065	6055	140
	5500	3315	6555	140
	6000	3565	7055	140
	Duplex	3000	1995	4055
3300		2145	4350	1130
3500		2265	4585	1250
4000		2590	5075	1575
Triplex	3700	1795	4755	780
	4000	1895	5055	880
	4300	1995	5355	980
	4700	2145	5755	1130
	5000	2245	6055	1230
	5500	2415	6555	1400
	6000	2585	7055	1570
	6500	2795	7555	1780
	7000	3065	8055	2050

DP/GP20P(3)	DP/GP25P(3)
Q @ c = 500mm kg	Q @ c = 500mm kg
2000	2500
2000	2500
2000	2500
2000	2500
2000	2500
2000	2500
1950	2400
1850*	2250*
1800*	2150*
2000	2500
2000	2500
2000	2500
2000	2500
2000	2500
2000	2500
1950	2400
1900	2350
1800	2200*
1750*	2100*
1650*	1750*
1250*	1250*

DP/GP35P(3)					
Tipo de Mástil	h3	h1	h4	h2/h5	Q @ c = 500mm kg
	mm	mm	mm	mm	kg
Simplex	3000	2130	4055	140	3500
	3300	2280	4355	140	3500
	3500	2380	4555	140	3500
	3700	2480	4755	140	3500
	4000	2680	5055	140	3500
	4500	2930	5555	140	3500
	5000	3230	6055	140	3500
	5500	3480	6555	140	3200*
	6000	3730	7055	140	2400*
	Duplex	3000	2180	4065	1170
3300		2300	4355	1290	3500
3500		2445	4555	1435	3500
4000		2765	5055	1755	3500
Triplex	3700	1930	4755	920	3500
	4000	2030	5055	1020	3500
	4300	2130	5355	1120	3500
	4500				3500
	4700	2280	5755	1270	3500
	5000	2380	6055	1370	3450
	5500	2550	6555	1540	2850*
	6000	2720	7055	1710	2200*
	6500	2930	7555	1920	1750*
	7000	3230	8055	2220	1250*

### GP15-20CN

Todas las dimensiones incluyen el respaldo de carga. Si el respaldo de carga no se utiliza, h5 se incrementa 410 mm y h4 disminuye 410 mm.

### DP/GP20-35N(3)

Todas las dimensiones incluyen el respaldo de carga. Si el respaldo de carga no se utiliza, h5 se incrementa 390 mm (20N(3), 25N(3)), 350 mm (30N(3)), 240 mm (35N(3)), y h4 disminuye 390 mm (20N(3), 25N(3)), 350 mm (30N(3)), 240 mm (35N(3)).

Las capacidades se han calculado con ruedas superelásticas (SE).

\* Para las capacidades que se indican es necesario que la carretilla esté equipada con ruedas dobles. Consulte al distribuidor sobre la inclinación posterior máxima para obtener las capacidades especificadas.

### Capacidad comparada con el centro de carga

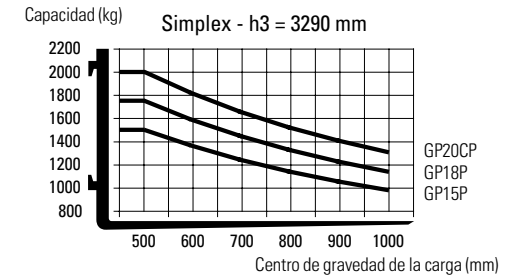

### Capacidad comparada con el centro de carga

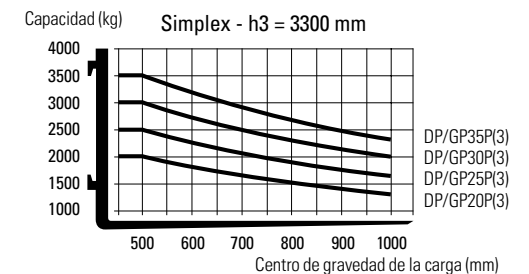

info@catliftruck.com | www.catliftruck.com

CSSC2565(04/26) © 2026 Logisnext Europe B.V. Todos los derechos reservados. CAT, CATERPILLAR, LET'S DO THE WORK, sus respectivos logotipos, el color "Caterpillar Corporate Yellow", la imagen comercial de "Power Edge" y de Cat "Modern Hex", así como la identidad corporativa y de producto aquí utilizada, son marcas registradas de Caterpillar utilizadas bajo licencia y no pueden utilizarse sin autorización de caterpillar. Las especificaciones son orientativas y pueden variar en función de las condiciones de uso. Si no se tienen en cuenta todos los factores, el rendimiento puede variar. A la hora de determinar cuál es el mejor producto o solución, deben tenerse en cuenta todos los recursos comerciales pertinentes y también los conocimientos técnicos del distribuidor oficial. Las opciones y los detalles técnicos pueden cambiar sin previo aviso. Aviso legal completo e información actualizada sobre los productos: www.catliftruck.com.



DOWNLOAD  
BROCHURE



WATCH  
VIDEOS



DOWNLOAD  
OUR APP

