



EP40N
EP45N
EP50CN
EP50N
EP50NH
EP55NH

UČINKOVITOST KOD TEŠKIH UVJETA RADA

SPECIFIKACIJE

VILIČARI NA ELEKTRIČNI POGON 80V, 4,0 - 5,5 TONA



OSNAŽITE SVOJEG VOZAČA I POVEĆAJTE SVOJE POSLOVANJE

S SNAGOM I UČINKOVITOSTI KAO I MODELI S MOTOROM NA UNUTRAŠNJE IZGARANJE ALI BEZ EMISIJE ŠTRTNIH PLINOVA, OVI MODELI MAKSIMALNO NAGLAŠAVAJU SVE PREDNOSTI ELEKTRIČNOG SUSTAVA. UŽIVAJTE U TIHOJ UDOBNOСТИ TE SIGURNIJIM, BRŽIM I AGILNIJIM PERFORMANSAMA, A USPUT SMANJITE UKUPNE TROŠKOVE RADA.



Viličari koji vode brigu o okolišu i ne ispuštaju nikakve zagađivače tijekom rada ujedno su i energetski više iskoristivi te daleko tiši u radu od bilo kojeg drugog modela u svojoj klasi. Izrađeni za zahtjevne primjene na otvorenom i u zatvorenom, mogu osigurati beskompromisnu snagu, izdržljivost i niži ukupni trošak rada.



Njihova izvanredna agilnost operaterima daje osjećaj upravljanja puno manjim strojem. Dinamički sustavi pomoći uključuju upravljanje svim kotačima *OmniTurn*, *RDS (Responsive Drive System)* i inteligentnu kontrolu u zavojima. *PowerBurst* po potrebi pruža dodatno ubrzanje ili moment za penjanje, dok električna blokada diferencijala pomaže na skliskim podlogama.



Zahvaljujući sustavu *SmoothFlow* kao i drugim hidrauličkim sustavima, rukovanje materijalima je lakše, brže, sigurnije te preciznije. Sve to zajedno doprinosi optimiziranim kretnjama mosta i vilica u skladu s težinom tereta i visinom podizanja. Lagane i odzivne ručice ili upravljačke palice kojima se upravlja vrškom prstiju osiguravaju kontrolu bez napora.



U prostranom, tihom odjeljku za operatera koji ne proizvodi vibracije, vozač ima jasnu vidljivost oko cijelog stroja. Razine standardne opreme su izdašne, a dostupne su i opcije kabine sa zaštitom od vremenskih utjecaja i s dodatnim mogućnostima za još veću udobnost kao što je klima-uređaj.

MANJI TROŠAK VLASNIŠTVA

- Najbolja iskoristivost energije u klasi produljuje radne sate (vrijeme rada stroja) u jednom ciklusu punjenja baterije.
- ECO način rada može se odabrati za manju potrošnju električne energije.
- Opcija litij-ionske baterije osigurava dodatnu učinkovitost i vrijeme rada stroja, zajedno s minimalnim potrebama za održavanjem i duljim vijekom trajanja. Sve to zajedno osigurava niže ukupne troškove rada tijekom duljeg perioda.
- Lak pristup odjeljku za bateriju omogućuje brzi servis i bočnu zamjenu u samom stroju.
- Opcija otvora za pregled omogućuje brzu kontrolu i nadolijevanje vode kod olovnih akumulatora.
- Višefunkcijski zaslon potiče na ispravnu upotrebu i održavanje stroja.
- Jednostavna plug-in dijagnostika i rješavanje problema smanjuju zastoj stroja i održavaju učinkovite performanse.
- Robusna konstrukcija smanjuje potrebu za popravkom i zamjenama te pomaže u održavanju stalne vrijednosti viličara.

PRODUKTIVNOST BEZ PREMCA

- *PowerBurst* automatski isporučuje dodatni moment potreban za održavanje brzine ili snažno ubrzavanje, čak i kod nošenja težih tereta.
- Odzivni sustav pogona (*Responsive Drive System, RDS*) brzo prilagođava svoju učinkovitost ovisno o brzini djelovanja na papučicu i hidrauličnog upravljanja i osigurava da se sve kretanje, zaustavljanja i pokretanja odvijaju glatko.
- *OmniTurn* sustav upravljanja na sve kotače osigurava bolje prijanjanje, glatkije okretanje i nenadmašno agilnije manevriranje, a u tome mu pomaže kut okretanja po stražnjoj osovini za + 100° koji osigurava trenutno skretanje bez početnog kretanja unatrag.
- Električna blokada diferencijala povećava prijanjanje na skliskim podlogama blokiranjem prednjih kotača (aktivira se automatski pri manjim kutovima upravljača ili ručno putem dodatne papučice).
- Prilagodljivo upravljanje mijenja omjer i silu upravljanja u svrhu postizanja optimalne udobnosti, kontrole i stabilnosti.
- Inteligentan sustav kontrole u zavoju povećava sigurnost u zavoju na maksimum ugrađenim prilagođavanjem brzine stroja te smanjivanjem bočnih sila na minimum.

- Hidraulički sustav *SmoothFlow* automatski se prilagođava težini tereta i time osigurava brzu, ali glatku i preciznu kontrolu nad svim pokretima stupa i vilice, i to neovisno o tome rade li pojedinačno ili zajedno.
- Automatsko podešavanje hidrauličke kontrole održava stabilne pokrete stupa i šasije pri podizanju iznad 2,5 metara* (*visina aktivacije ovisi o odabranom stupu.)
- Pasivna kontrola zanošenja omogućuje upijanje sila kod nagibanja mosta preko šasije prilikom viših podizanja (primjenjuje se uglavnom iznad 3,0 metra).
- Brzospojna priključna mjesta pojednostavnjuju punjenje litij-ionskih baterija. Osim toga, služe i za automatsko provjetranje olovnih baterija.
- Opcija s litij-ionskom baterijom poboljšava performanse te omogućuje brzo punjenje baterija kako bi se osigurao neprekidan rad bez potrebe za zamjenom baterija.
- Unaprijed zadani načini rada ECO i PRO mogu se odabrati za različite vozače i poslove, dok servisni inženjeri mogu primijeniti prilagođene postavke (uključujući i podizanje i spuštanje).

SIGURNOST I ERGONOMIJA

- Sustav hidrauličkih pumpi vodećih na tržištu *SilentRun+*, tihi pogonski sklopovi te druge tehnologije koje ne proizvode veliku buku vozaču osiguravaju udoban rad bez stresa i na taj način doprinose svjesnosti o drugim aktivnostima oko stroja, a ujedno i smanjuju ometanje susjeda i drugih radnika.
- Gumene obloge odjeljka za rukovatelja smanjuju vibracije.
- Prostrani odjeljak za rukovatelja nudi udobno i podesivo sjedalo te veliku površinu poda bez prepreka. Osim mnoštvo prostora za noge, osigurava i jednostavan ulazak i izlazak iz stroja zahvaljujući dugim rukohvatima te protukliznoj stepenici.
- Zahvaljujući preglednom zaslonu u boji, vozač je uvijek o svemu obaviješten.
- Dizajn bez prepreka osigurava jasan pregled cijelog stroja te njegove okoline i njegovih vanjskih dimenzija, i to bilo da je kabina otvorena, bilo zatvorena pa tako nema potrebe za naginjanjem.
- Tamniji materijali u odjeljku za rukovatelja smanjuju odbljeske stakala i tako pomažu u jasnijoj vidljivosti.
- Korisni odjeljci za odlaganje uključuju prikladne odjeljke za alate, mobilne uređaje, bočice, držače za trake i olovke.
- Opcije čvrste kabine uključuju akrilni prozirni krov, čelična vrata, vjetrobransko staklo, bočna i stražnja stakla te brisače/perače prednjih i stražnjih stakala.

- Opcija s klima-uređajem usmjerava ventilaciju u prostor za noge i na vjetrobransko staklo te nudi dodatne podesive prednje i bočne otvore za ventilaciju. Time se jamči udobnost u vrućim vremenskim uvjetima, kao i uklanja mogućnost za stvaranje propuha u području vrata (isključivo uz čvrstu kabinu).
- Opcija s grijačem održava potrebnu toplinu za vozača i ujedno odmagljuje stakla u hladnim vremenskim uvjetima (isključivo uz čvrstu kabinu).
- Opcije prozora dizajnirane su za panoramski pogled, ventilaciju, stražnji izlaz u nuždi i prikladno su postavljeni nadohvat ruke (primjerice, kod rukovanja užetom za otvaranje vrata skladišta). (Isključivo uz čvrste kabine.)
- Paket interijera čvrste kabine (u opciji) uključuje stropne obloge, radio, zvučnike i svjetlo za čitanje.
- Ergonomski upravljač opremljen je stupom sa širokim rasponom podešavanja te kuglom koja se automatski vraća u najprikladniji položaj nakon svakog okretaja.
- Opcija *Palm Steering* - upravljača nudi poboljšani pogled sprijeda, opušten položaj za vožnju i rad s minimalno truda, što je idealno ako vozač mora sjediti dulje vrijeme.
- Hidraulične komande kojima se upravlja dodirom prsta optimizirane su s oprugama i nalaze se na podesivom i udobnom naslonu za ruke. Osiguravaju idealan položaj za ruke, anatomsku potporu i slobodno pomicanje.
- Opcija s dvostrukom upravljačkom palicom odvaja funkcije poput otvaranja stezaljki kako bi se izbjegla nehotična pomicanja. Posebno je korisna ako su ručice premalene za upravljanje s rukavicama (ili većim rukama).
- Dizajn, položaj i kutovi papučice smanjuju zamor vozača svih visina i veličina stopala.
- Sigurnosna svjetla (u opciji) uključuju crvene linije koje označavaju sigurnosnu udaljenost od stroja te crvene ili plave točkice (sprijeda i straga) koje pješake upozoravaju na približavanje stroja.
- Radna svjetla standardno su dostupna s reflektorima na stupu, a u opciji nude prednja i stražnja podesiva svjetla te rotirajuća svjetla na krovu.
- Standardne sigurnosne značajke uključuju zadržavanje na nagibu, automatsku parkirnu kočnicu te kočnice s mokrim diskovima koje dodatno ulijevaju pouzdanje i daju bolju kontrolu.

STANDARDNA OPREMA I OPCIJE

| OPĆENITO | 4 KOTAČA 80 V | | | | | |
|--|---------------|-------|--------|-------|--------|--------|
| | EP40N | EP45N | EP50CN | EP50N | EP50NH | EP55NH |
| Šasija sa 4 kotača, 80 V, dvostruki pogon na prednje kotače | ● | ● | ● | ● | ● | ● |
| Unaprijed zadan ekonomičan ili učinkovit način rada (ECO / PRO) | ○ | ○ | ○ | ○ | ○ | ○ |
| 3-ventilske hidraulične komande kojima se upravlja vrškom prstiju postavljene na ergonomski naslon za ruke | ● | ● | ● | ● | ● | ● |
| Funkcije kontrole varijabilne hidraulične brzine | ● | ● | ● | ● | ● | ● |
| Bočna vratašca odjeljka za baterije | ● | ● | ● | ● | ● | ● |
| Višefunkcijski interaktivni zaslon u boji | ● | ● | ● | ● | ● | ● |
| Inteligentan sustav kontrole u zavoju | ● | ● | ● | ● | ● | ● |
| Stup upravljača s mogućnošću nagiba | ● | ● | ● | ● | ● | ● |
| TruckTool program za postavljanje stroja i dijagnostiku | ● | ● | ● | ● | ● | ● |
| Presence Detection System (PDS) onemogućuje sve funkcije i stroj prebacuje u zaustavljen način rada, uz automatsko aktiviranje parkirne kočnice, ako se vozač ne nalazi na sjedalu | ● | ● | ● | ● | ● | ● |
| Vinilno Grammer MSG65 sjedalo s potpunim ogibljenjem | ● | ● | ● | ● | ● | ● |
| Pločice sa CE oznakama - oznake jezika | ● | ● | ● | ● | ● | ● |
| Priručnik za rukovanje i održavanje | ● | ● | ● | ● | ● | ● |
| Konektori DIN akumulatora na okviru | ● | ● | ● | ● | ● | ● |
| Tipka za sirenu kod vožnje unatrag | ● | ● | ● | ● | ● | ● |
| Senzor za otkrivanje otvorenih vratašca baterije | ● | ● | ● | ● | ● | ● |
| Naslon za ruke s komandama nadohvat ruke | ● | ● | ● | ● | ● | ● |
| Ručne upravljačke ručice | ○ | ○ | ○ | ○ | ○ | ○ |
| Dvostruke upravljačke palice | ○ | ○ | ○ | ○ | ○ | ○ |
| Palm Steering - upravljač | ○ | ○ | ○ | ○ | ○ | ○ |
| Klima-uređaj | ○ | ○ | ○ | ○ | ○ | ○ |
| Grijač | ○ | ○ | ○ | ○ | ○ | ○ |
| IZVOR SNAGE | | | | | | |
| Integrirana litij-ionska baterija* | ○ | ○ | ○ | ○ | ○ | ○ |
| Olovo-kiselinska baterija | ○ | ○ | ○ | ○ | ○ | ○ |
| OKVIR | | | | | | |
| Šasija za bočnu zamjenu baterije | ○ | ○ | ○ | ○ | ○ | ○ |
| Valjkasti ležaj za baterije | ● | ● | ● | ● | ● | ● |
| Ladica za bateriju | ○ | ○ | ○ | ○ | ○ | ○ |
| Alat za bočnu zamjenu baterije | ○ | ○ | ○ | ○ | ○ | ○ |
| Otvor za pregled razine napunjenosti baterije | ○ | ○ | ○ | ○ | ○ | ○ |
| Jednostavno punjenje | ○ | ○ | ○ | ○ | ○ | ○ |
| Postolje za bateriju sa T nosačem | ○ | ○ | ○ | ○ | ○ | ○ |
| RASVJETA | | | | | | |
| LED radna svjetla | ● | ● | ● | ● | ● | ● |
| Crvene bočne linije | ○ | ○ | ○ | ○ | ○ | ○ |
| Narančasto rotirajuće svjetlo | ○ | ○ | ○ | ○ | ○ | ○ |
| Narančasto rotirajuće svjetlo, nisko postavljeno | ○ | ○ | ○ | ○ | ○ | ○ |
| Stražnje svjetlo s plavim točkama | ○ | ○ | ○ | ○ | ○ | ○ |
| Stražnje svjetlo s plavim točkama, postavljeno nisko | ○ | ○ | ○ | ○ | ○ | ○ |
| ELEKTRIČNI SUSTAV | | | | | | |
| Inteligentan alarm kod vožnje unatrag | ○ | ○ | ○ | ○ | ○ | ○ |
| Jakost struje | ○ | ○ | ○ | ○ | ○ | ○ |
| Konektor od 12 V | ○ | ○ | ○ | ○ | ○ | ○ |
| Papučica prisutnosti rukovatelja | ○ | ○ | ○ | ○ | ○ | ○ |
| Elektronička blokada diferencijala | ○ | ○ | ○ | ○ | ○ | ○ |
| Konstrukcija s dvije papučice | ○ | ○ | ○ | ○ | ○ | ○ |
| Sklopka za odabir smjera kretanja na ergonomskom naslonu za ruke (naprijed-natrag) (isključivo uz komande nadohvat ruke) | ● | ● | ● | ● | ● | ● |
| Ručica za odabir smjera kretanja na stupu upravljača (naprijed - prazan hod - natrag) | ○ | ○ | ○ | ○ | ○ | ○ |
| Komplet svjetala za cestovni promet | ○ | ○ | ○ | ○ | ○ | ○ |
| Pristup putem PIN šifre sa skloptom za pokretanje | ○ | ○ | ○ | ○ | ○ | ○ |
| Automatizirane komande za podizanje | ○ | ○ | ○ | ○ | ○ | ○ |
| Automatsko centriranje nagibanja putem tipke F2 uz FC TILT/C | ○ | ○ | ○ | ○ | ○ | ○ |
| Indikator težine tereta | ○ | ○ | ○ | ○ | ○ | ○ |



*Opcija litij-ionske baterije dostupna je u odabranim područjima.

● Standardno ○ Opcija

Za više informacija o standardnoj i dostupnoj dodatnoj opremi obratite se svom zastupniku.

STANDARDNA OPREMA I OPCIJE (NASTAVAK)

| | 4 KOTAČA 80 V | | | | | |
|--|---------------|-------|--------|-------|--------|--------|
| | EP40N | EP45N | EP50CN | EP50N | EP50NH | EP55NH |
| KABINA RUKOVATELJA | | | | | | |
| Sjedište Grammer MSG65 | ● | ● | ● | ● | ● | ● |
| Grammer MSG65 s grijačem | ○ | ○ | ○ | ○ | ○ | ○ |
| Grammer MSG65 s presvlakama od tkanine | ○ | ○ | ○ | ○ | ○ | ○ |
| Grammer MSG65 s presvlakama od tkanine i grijačem | ○ | ○ | ○ | ○ | ○ | ○ |
| Grammer MSG75 | ○ | ○ | ○ | ○ | ○ | ○ |
| Grammer MSG75 s grijačem | ○ | ○ | ○ | ○ | ○ | ○ |
| Grammer MSG75 s presvlakama od tkanine | ○ | ○ | ○ | ○ | ○ | ○ |
| Grammer MSG75 s presvlakama od tkanine i grijačem | ○ | ○ | ○ | ○ | ○ | ○ |
| Produžetak naslona | ● | ● | ● | ● | ● | ● |
| DODATNA OPREMA | | | | | | |
| Retrovizor | ○ | ○ | ○ | ○ | ○ | ○ |
| Vanjski retrovizor | ○ | ○ | ○ | ○ | ○ | ○ |
| Ogledalo za mrtvi kut | ○ | ○ | ○ | ○ | ○ | ○ |
| Široki retrovizor | ○ | ○ | ○ | ○ | ○ | ○ |
| Držač papira A4 | ○ | ○ | ○ | ○ | ○ | ○ |
| Kamera | ○ | ○ | ○ | ○ | ○ | ○ |
| Dodatna stezaljka | ○ | ○ | ○ | ○ | ○ | ○ |
| Protupožarni aparat | ○ | ○ | ○ | ○ | ○ | ○ |
| KABINA | | | | | | |
| Standardna zaštitna rešetka | ● | ● | ● | ● | ● | ● |
| Niska zaštitna rešetka | ○ | ○ | ○ | ○ | ○ | ○ |
| Zaštitna rešetka s usjekom za zamjenu baterije | ○ | ○ | ○ | ○ | ○ | ○ |
| Prednje staklo i krov s brisačem/peračem | ○ | ○ | ○ | ○ | ○ | ○ |
| Spušteno prednje staklo i krov s brisačem/peračem | ○ | ○ | ○ | ○ | ○ | ○ |
| Prednje staklo i krov s brisačem/peračem i otvorom za pregled baterije | ○ | ○ | ○ | ○ | ○ | ○ |
| Sigurnosna vrata | ○ | ○ | ○ | ○ | ○ | ○ |
| Kabina Deluxe | ○ | ○ | ○ | ○ | ○ | ○ |
| VANJSKI IZGLED | | | | | | |
| Posebna boja (RAL) za okvir i protuuteg | ○ | ○ | ○ | ○ | ○ | ○ |
| VILICE I ŠASIJA | | | | | | |
| Različite duljine vilice (1000 - 2400 mm) kao bez vilica | ○ | ○ | ○ | ○ | ○ | ○ |
| Uređaj za bočni pomak W1000 mm | ○ | ○ | ○ | ○ | ○ | ○ |
| Integrirani bočni pomak W1000 mm | ○ | ○ | ○ | ○ | ○ | ○ |
| Pozicioniranje vilice + integrirani bočni pomak | ○ | ○ | ○ | ○ | ○ | ○ |
| Naslon za teret | ● | ● | ● | ● | ● | ● |
| HIDRAULIČNI SUSTAV | | | | | | |
| 3/4-5-komande kontrolirane vršcima prstiju integrirane u naslonu za ruku | ○ | ○ | ○ | ○ | ○ | ○ |
| 3/4-manualne komande | ○ | ○ | ○ | ○ | ○ | ○ |
| Kontrola podizanja | ○ | ○ | ○ | ○ | ○ | ○ |
| FC 3 V s dvostrukim djelovanjem, za upotrebu stezaljke | ○ | ○ | ○ | ○ | ○ | ○ |
| FC 4 V s dvostrukim djelovanjem, za upotrebu stezaljke | ○ | ○ | ○ | ○ | ○ | ○ |
| MC 3 V s dvostrukim djelovanjem, za upotrebu stezaljke | ○ | ○ | ○ | ○ | ○ | ○ |
| MC 4 V s dvostrukim djelovanjem, za upotrebu stezaljke | ○ | ○ | ○ | ○ | ○ | ○ |
| Hidraulični akumulator | ○ | ○ | ○ | ○ | ○ | ○ |
| Podesiv hidraulični tlak (za 3. i 4. ventil) | ○ | ○ | ○ | ○ | ○ | ○ |
| Hidraulično ulje prehrambene kvalitete | ○ | ○ | ○ | ○ | ○ | ○ |
| Biorazgradivo hidraulično ulje | ○ | ○ | ○ | ○ | ○ | ○ |
| Hidraulično ulje za hladne uvjete VG15 | ○ | ○ | ○ | ○ | ○ | ○ |
| Hidraulično ulje za tople uvjete VG46 | ○ | ○ | ○ | ○ | ○ | ○ |
| Crijeva za 3. ventil | ○ | ○ | ○ | ○ | ○ | ○ |
| Crijeva za 4. ventil | ○ | ○ | ○ | ○ | ○ | ○ |
| GUME | | | | | | |
| Pune pneumatske gume | ● | ● | ● | ● | ● | ● |
| Pneumatske gume | ○ | ○ | ○ | ○ | ○ | ○ |
| Pune gume koje ne ostavljaju tragove | ○ | ○ | ○ | ○ | ○ | ○ |
| Gume sa zračnim komorama | ○ | ○ | ○ | ○ | ○ | ○ |
| Pune dvostruke pneumatske gume | ○ | ○ | ○ | ○ | ○ | ○ |



| Karakteristike | | |
|------------------------|---|----------------------|
| 1.1 | Proizvođač (kratica) | |
| 1.2 | Proizvođačeva oznaka modela | |
| 1.3 | Izvor snage | |
| 1.4 | Vrsta strojara: pješak, (strojar) na nogama, u sjedalu | |
| 1.5 | Nosivost | Q (kg) |
| 1.6 | Udaljenost središta tereta | c (mm) |
| 1.8 | Udaljenost tereta, od osovine do čela vilice | x (mm) |
| 1.9 | Međuosovinski razmak | y (mm) |
| Težina | | |
| 2.1 | Težina viličara, bez tereta/s akumulatorom (jednostruki stup, najniža visina podizanja) | kg |
| 2.2 | Opterećenje osovine s maksimalnim teretom (jednostruki stup, najniža visina podizanja) | kg |
| 2.3 | Opterećenje osovine bez tereta (jednostruki stup, najniža visina podizanja) | kg |
| Kotači, pogonski sklop | | |
| 3.1 | Gume: V=pune, L=pneumatske, SE=pune pneumatske – sprijeda/straga | |
| 3.2 | Dimenzije guma, sprijeda | |
| 3.3 | Dimenzije guma, straga | |
| 3.5 | Broj kotača, sprijeda/straga (x=pogonski) | |
| 3.6 | Razmak kotača (od sredine kotača), sprijeda | b10 (mm) |
| 3.7 | Razmak kotača (od sredine kotača), straga | b11 (mm) |
| Dimenzije | | |
| 4.1 | Nagibanje stupa, naprijed/natrag | ∂ / β ° |
| 4.2 | Visina sa spuštanim stupom (pogledajte tablice) | h1 (mm) |
| 4.3 | Slobodno podizanje (pogledajte tablice) | h2 (mm) |
| 4.4 | Visina podizanja (pogledajte tablice) | h3 (mm) |
| 4.5 | Ukupna visina s podignutim stupom | h4 (mm) |
| 4.7 | Visina do vrha štitnika za glavu | h6 (mm) |
| 4.8 | Visina sjedala | h7 (mm) |
| 4.12 | Visina kuke za vuču | h10 (mm) |
| 4.19 | Ukupna duljina | l1 (mm) |
| 4.20 | Duljina do naličja vilica (uključujući debljinu vilica) | l2 (mm) |
| 4.21 | Ukupna širina | b1 / b2 (mm) |
| 4.22 | Dimenzije vilice (debljina, širina, duljina) | s / e / l (mm) |
| 4.23 | Nosač vilica u skladu s DIN 15 173 A/B/no | |
| 4.24 | Širina nosača vilica | b3 (mm) |
| 4.31 | Visina iznad tla pod stupom, s teretom | m1 (mm) |
| 4.32 | Visina iznad tla na sredini podvozja, s teretom (spuštene vilice) | m2 (mm) |
| 4.33 | Radna širina prolaza s paletama od 1000 x 1200 mm, poprečno | Ast (mm) |
| 4.34a | Radna širina prolaza s paletama od 800 x 1200 mm, poprečno | Ast (mm) |
| 4.34b | Radna širina prolaza s paletama od 800 x 1200 mm, uzdužno | Ast (mm) |
| 4.35 | Polumjer okretanja | Wa (mm) |
| 4.36 | Maksimalna udaljenost između središta rotacije | b13 (mm) |
| Performanse | | |
| 5.1 | Brzina vožnje, sa/bez tereta | km / h |
| 5.2 | Brzina podizanja, sa/bez tereta | m / s |
| 5.3 | Brzina spuštanja, sa/bez tereta | m / s |
| 5.5 | Nazivna sila vučne motke, sa/bez tereta | N |
| 5.6 | Maksimalna sila vučenja, sa/bez tereta (5 min kraće opterećenje) | N |
| 5.7 | Nagib, sa/bez tereta | % |
| 5.8 | Maksimalno savladavanje nagiba, sa/bez tereta | % |
| 5.9 | Vrijeme ubrzavanja (10 metara) sa/bez tereta | s |
| 5.10 | Servisne kočnice | |
| Električni motor | | |
| 6.1 | Kapacitet motora (60 min kratko opterećenje) | kW |
| 6.2 | Snaga dizanja motora na faktoru opterećenja 15 % | kW |
| 6.3 | Baterija prema DIN 43 531/35/36A/B/C br. | |
| 6.4 | Snaga baterije/kapacitet na 5-satnom praznjenju | V / Ah |
| 6.5 | Težina baterije | kg |
| 6.6a | Potrošnja energije prema EN 16796 ciklusu | kWh / h |
| Razno | | |
| 8.1 | Vrsta upravljanja pogonom | |
| 10.1 | Radni tlak za priključke | bar |
| 10.2 | Protok ulja za priključke | l / min |
| 10.7 | Razina buke, vrijednost na uhu strojara (EN 12053) | dB (A) |
| 10.8 | Dizajn kuke za vuču/DIN tip, ref. | |

| | Cat Lift Trucks | Cat Lift Trucks | Cat Lift Trucks | Cat Lift Trucks | Cat Lift Trucks | Cat Lift Trucks |
|--|--------------------|--------------------|--------------------|--------------------|-------------------|-------------------|
| | EP40N | EP45N | EP50CN | EP50N | EP50NH | EP55NH |
| | Električni | Električni | Električni | Električni | Električni | Električni |
| | U sjedalu | U sjedalu | U sjedalu | U sjedalu | U sjedalu | U sjedalu |
| | 4000 | 4500 | 4990 | 4990 | 5000 | 5500 |
| | 500 | 500 | 500 | 500 | 600 | 600 |
| | 540 | 540 | 540 | 540 | 560 | 560 |
| | 1946 | 1946 | 1946 | 2090 | 2090 | 2090 |
| | 7290 | 7648 | 7991 | 8347 | 8472 | 8711 |
| | 10040 / 1250 | 10795 / 1353 | 11574 / 1417 | 11563 / 1784 | 12009 / 1463 | 12799 / 1412 |
| | 3902 / 3388 | 3890 / 3758 | 3902 / 4089 | 4075 / 4272 | 4234 / 4238 | 4246 / 4465 |
| | SE | SE | SE | SE | SE | SE |
| | 250x15 (710) | 250x15 (710) | 355/50-15 (710) | 355/50-15 (710) | 355/50-15 (710) | 355/50-15 (710) |
| | 7.00x12 (650) | 7.00x12 (650) | 7.00x12 (650) | 7.00x12 (650) | 7.00x12 (650) | 7.00x12 (650) |
| | 2X / 2 | 2X / 2 | 2X / 2 | 2X / 2 | 2X / 2 | 2X / 2 |
| | 1143 | 1143 | 1154 | 1154 | 1154 | 1154 |
| | 1169 | 1169 | 1169 | 1169 | 1169 | 1169 |
| | 6 / 8 | 6 / 8 | 6 / 8 | 6 / 8 | 6 / 8 | 6 / 8 |
| | 2420 | 2420 | 2420 | 2420 | 2420 | 2420 |
| | 150 | 150 | 150 | 150 | 160 | 160 |
| | 3300 | 3300 | 3300 | 3300 | 3300 | 3300 |
| | 4205 | 4205 | 4205 | 4205 | 4345 | 4345 |
| | 2340 | 2340 | 2340 | 2340 | 2340 | 2340 |
| | 1320 | 1320 | 1320 | 1320 | 1320 | 1320 |
| | 675 | 675 | 675 | 675 | 675 | 675 |
| | 4025 | 4025 | 4025 | 4170 | 4190 | 4190 |
| | 2825 | 2825 | 2825 | 2970 | 2990 | 2990 |
| | 1370 | 1370 | 1450 | 1450 | 1450 | 1450 |
| | 50 / 150 / 1200 | 50 / 150 / 1200 | 50 / 150 / 1200 | 50 / 150 / 1200 | 60 / 150 / 1200 | 60 / 150 / 1200 |
| | 3A | 3A | 3A | 3A | 4A | 4A |
| | 1190 | 1190 | 1190 | 1190 | 1190 | 1190 |
| | 150 | 150 | 150 | 150 | 150 | 150 |
| | 150 | 150 | 150 | 150 | 150 | 150 |
| | 4125 | 4125 | 4125 | 4273 | 4291 | 4291 |
| | 3938 | 3938 | 3938 | 4086 | 4104 | 4104 |
| | 4264 | 4264 | 4264 | 4412 | 4439 | 4439 |
| | 2289 | 2289 | 2289 | 2434 | 2434 | 2434 |
| | 49 | 49 | 49 | 49 | 49 | 49 |
| | 18 / 20 | 18 / 20 | 18 / 20 | 18 / 20 | 18 / 20 | 18 / 20 |
| | 0.41 / 0.53 | 0.38 / 0.53 | 0.35 / 0.53 | 0.35 / 0.53 | 0.35 / 0.53 | 0.32 / 0.53 |
| | 0.53 / 0.51 | 0.52 / 0.51 | 0.52 / 0.51 | 0.52 / 0.51 | 0.52 / 0.51 | 0.51 / 0.51 |
| | 16000 / 16400 | 16800 / 17700 | 16800 / 17700 | 17600 / 18100 | 17500 / 17700 | 17600 / 18000 |
| | 17300 / 18400 | 17300 / 18400 | 17300 / 18400 | 21500 / 22600 | 21500 / 22600 | 21500 / 22600 |
| | 15 / 23 | 15 / 23 | 14 / 22 | 14 / 22 | 13.5 / 21.5 | 13 / 21 |
| | 15.8 / 26.6 | 15.6 / 23.7 | 14.6 / 22.6 | 16.6 / 28.7 | 16.5 / 28.2 | 16.4 / 27.3 |
| | 4.6 / 3.9 | 4.7 / 3.9 | 4.8 / 4.0 | 4.6 / 4.1 | 4.7 / 4.1 | 4.8 / 4.1 |
| | Hidraulične | Hidraulične | Hidraulične | Hidraulične | Hidraulične | Hidraulične |
| | 2x16 | 2x16 | 2x16 | 2x16 | 2x16 | 2x16 |
| | 34 | 34 | 34 | 34 | 34 | 34 |
| | DIN 43 536/A | DIN 43 536/A | DIN 43 536/A | DIN 43 536/A | DIN 43 536/A | DIN 43 536/A |
| | 80 / 775 | 80 / 775 | 80 / 775 | 80 / 930 | 80 / 930 | 80 / 930 |
| | 1863 | 1863 | 1863 | 2178 | 2178 | 2178 |
| | 10.2 ¹⁾ | 10.6 ¹⁾ | 11.0 ¹⁾ | 11.2 ¹⁾ | 7.8 ²⁾ | 8.2 ²⁾ |
| | AC | AC | AC | AC | AC | AC |
| | 210 | 210 | 210 | 210 | 210 | 210 |
| | 45 | 45 | 45 | 45 | 45 | 45 |
| | 65 | 65 | 65 | 65 | 65 | 65 |
| | 15 170 | 15 170 | 15 170 | 15 170 | 15 170 | 15 170 |

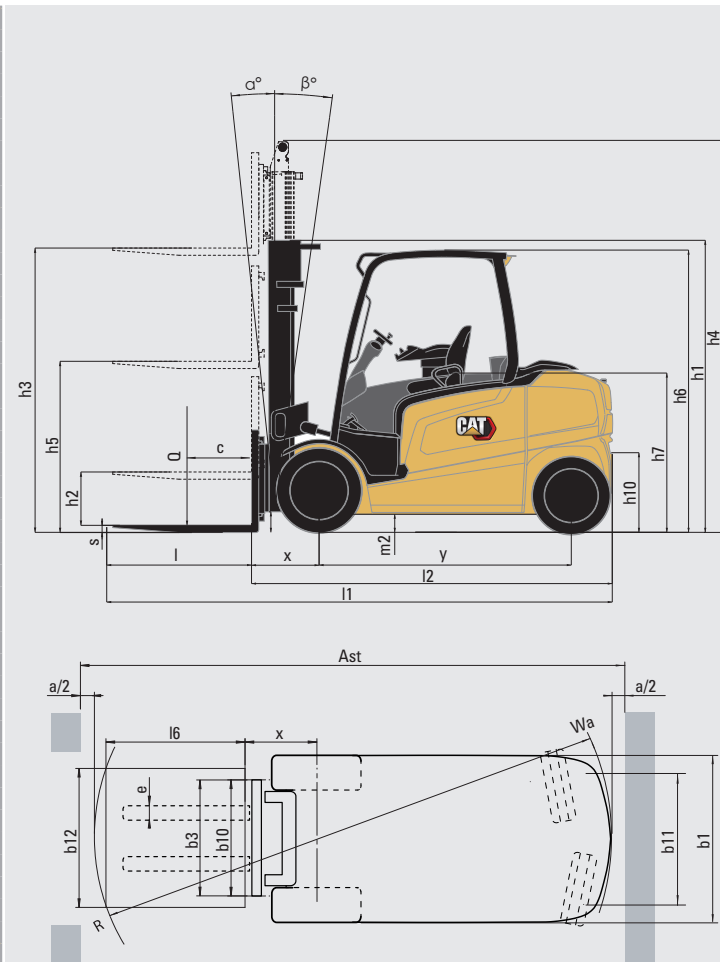

Ast = Širina radne osovine pod opterećenjem

$$Ast = Wa + \sqrt{(l6 + x)^2 + \left(\frac{b12 - b13}{2}\right)^2} + a$$

Wa = Radijus okretanja

x = Udaljenost tereta, osovina na lice vilice

l6 = Širina palete (800 ili 1000 mm)

a = Sigurnosni razmak

b12 = Širina palete

1) Izmjereno na testu od 60 ciklusa

2) Izmjereno na testu od 45 ciklusa

Šasija za standardno podizanje, vilice L1000, L1100, L1150 i L1200

| Tip stupa | h3 mm | h1 mm | h4 mm | h2/h5** mm | Kut nagibanja (naprijed-natrag), stupnjevi | |
|-----------|----------|----------|----------|---------------|--|--------|
| | | | | | Standardno | Kabina |
| | | | | | | |
| Simplex | 3050 | 2270* | 3905 | 150 | 6 - 8 | 6 - 8 |
| | 3350 | 2420 | 4205 | 150 | 6 - 8 | 6 - 8 |
| | 3550 | 2520 | 4405 | 150 | 6 - 8 | 6 - 8 |
| | 3750 | 2620 | 4605 | 150 | 6 - 8 | 6 - 8 |
| | 4050 | 2870 | 4905 | 150 | 6 - 8 | 6 - 8 |
| | 4550 | 3120 | 5405 | 150 | 6 - 8 | 6 - 8 |
| | 5050 | 3370 | 5905 | 150 | 6 - 8 | 6 - 8 |
| | 5550 | 3620 | 6405 | 150 | 6 - 8 | 6 - 8 |
| | 6050 | 3870 | 6905 | 150 | 6 - 8 | 6 - 8 |
| Triplex | 3750 | 2070* | 4627 | 1193 | 6 - 8 | 6 - 6 |
| | 4090 | 2190* | 4967 | 1313 | 6 - 8 | 6 - 6 |
| | 4360 | 2280* | 5237 | 1403 | 6 - 8 | 6 - 8 |
| | 4550 | 2340* | 5427 | 1463 | 6 - 8 | 6 - 8 |
| | 4800 | 2420 | 5677 | 1543 | 6 - 8 | 6 - 8 |
| | 5100 | 2520 | 5977 | 1643 | 6 - 8 | 6 - 8 |
| | 5550 | 2670 | 6427 | 1793 | 6 - 8 | 6 - 8 |
| | 6050 | 2870 | 6927 | 1993 | 6 - 8 | 6 - 8 |
| | 6550 | 3070 | 7427 | 2193 | 6 - 8 | 6 - 8 |
| | 7050 | 3270 | 7927 | 2393 | 6 - 8 | 6 - 8 |

*niže od zaštite iznad glave

**h5 ne uključuje naslon za leđa (uz naslon je manje za 207 mm).

| EP40N | | EP45N | | EP50CN | | EP50N | |
|------------------------|------------------------|------------------------|------------------------|------------------------|------------------------|------------------------|------------------------|
| Q @ c = 500mm kg | Q @ c = 600mm kg | Q @ c = 500mm kg | Q @ c = 600mm kg | Q @ c = 500mm kg | Q @ c = 600mm kg | Q @ c = 500mm kg | Q @ c = 600mm kg |
| 4000 | 3875 | 4500 | 4325 | 4990 | 4750 | 4990 | 4825 |
| 4000 | 3875 | 4500 | 4325 | 4990 | 4725 | 4990 | 4825 |
| 4000 | 3850 | 4500 | 4325 | 4990 | 4725 | 4990 | 4825 |
| 4000 | 3850 | 4500 | 4325 | 4990 | 4725 | 4990 | 4825 |
| 4000 | 3850 | 4500 | 4300 | 4990 | 4725 | 4990 | 4825 |
| 4000 | 3750 | 4500 | 4225 | 4990 | 4650 | 4990 | 4825 |
| 3925 | 3625 | 4425 | 4100 | 4850 | 4500 | 4990 | 4825 |
| 3800 | 3525 | 4275 | 3975 | 4700 | 4375 | 4990 | 4825 |
| 3650 | 3400 | 3800 | 3775 | 4550 | 4225 | 4875 | 4825 |
| 3975 | 3675 | 4475 | 4125 | 4925 | 4550 | 4990 | 4825 |
| 3975 | 3675 | 4475 | 4125 | 4925 | 4550 | 4990 | 4825 |
| 4000 | 3775 | 4500 | 4250 | 4990 | 4675 | 4990 | 4825 |
| 4000 | 3725 | 4500 | 4200 | 4975 | 4600 | 4990 | 4825 |
| 3950 | 3675 | 4450 | 4125 | 4900 | 4550 | 4990 | 4825 |
| 3875 | 3600 | 4350 | 4050 | 4825 | 4475 | 4990 | 4825 |
| 3750 | 3475 | 4225 | 3950 | 4675 | 4325 | 4990 | 4825 |
| 3600 | 3350 | 3925 | 3800 | 4500 | 4175 | 4990 | 4800 |
| 3475 | 3225 | 2975 | 2975 | 3675 | 3650 | 3825 | 3800 |
| 2750 | 2725 | 2325 | 2325 | 2825 | 2775 | 3000 | 2975 |

Kapacitet pri različitim težištima

Simplex - h3 = 3350mm

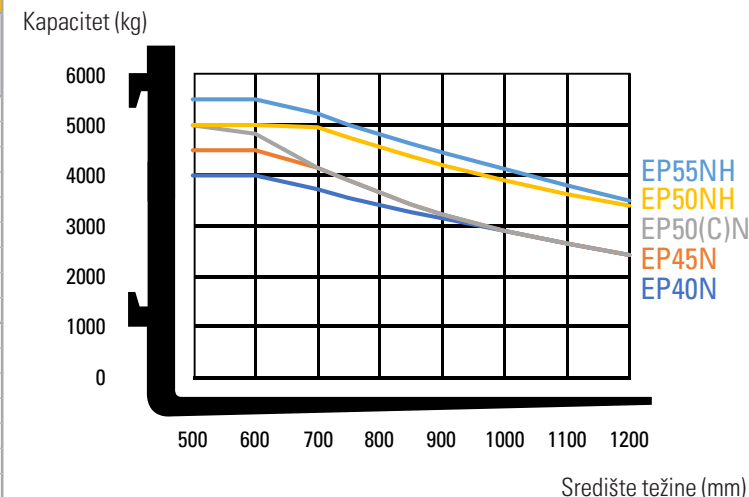

| Tip stupa | h3 mm | h1 mm | h4 mm | h2/h5 mm | Kut nagibanja (naprijed-natrag), stupnjevi | |
|-----------|----------|----------|----------|-------------|--|--------|
| | | | | | Standardno | Kabina |
| | | | | | | |
| Simplex | 3060 | 2270* | 4045 | 160 | 6 - 8 | 6 - 8 |
| | 3360 | 2420 | 4345 | 160 | 6 - 8 | 6 - 8 |
| | 3560 | 2520 | 4545 | 160 | 6 - 8 | 6 - 8 |
| | 3760 | 2620 | 4745 | 160 | 6 - 8 | 6 - 8 |
| | 4060 | 2870 | 5045 | 160 | 6 - 8 | 6 - 8 |
| | 4560 | 3120 | 5545 | 160 | 6 - 8 | 6 - 8 |
| | 5060 | 3370 | 6045 | 160 | 6 - 8 | 6 - 8 |
| | 5560 | 3620 | 6545 | 160 | 6 - 8 | 6 - 8 |
| | 6060 | 3870 | 7045 | 160 | 6 - 8 | 6 - 8 |
| | Triplex | 3760 | 2070* | 4757 | 1073 | 6 - 8 |
| 4100 | | 2190* | 5097 | 1193 | 6 - 8 | 6 - 6 |
| 4370 | | 2280* | 5367 | 1283 | 6 - 8 | 6 - 8 |
| 4560 | | 2340* | 5557 | 1343 | 6 - 8 | 6 - 8 |
| 4810 | | 2420 | 5807 | 1423 | 6 - 8 | 6 - 8 |
| 5110 | | 2520 | 6107 | 1523 | 6 - 8 | 6 - 8 |
| 5560 | | 2670 | 6557 | 1673 | 6 - 8 | 6 - 8 |
| 6060 | | 2870 | 7057 | 1873 | 6 - 8 | 6 - 8 |
| 6560 | 3070 | 7557 | 2073 | 6 - 8 | 6 - 8 | |
| 7060 | 3270 | 8057 | 2273 | 6 - 8 | 6 - 8 | |

| EP50NH | EP55NH |
|------------------------|------------------------|
| Q @ c = 600mm kg | Q @ c = 600mm kg |
| 5000 | 5450 |
| 5000 | 5450 |
| 5000 | 5450 |
| 5000 | 5450 |
| 5000 | 5425 |
| 5000 | 5425 |
| 5000 | 5400 |
| 4950 | 5250 |
| 4800 | 4625 |
| 4975 | 5275 |
| 4975 | 5275 |
| 5000 | 5400 |
| 5000 | 5375 |
| 5000 | 5375 |
| 5000 | 5350 |
| 4900 | 5200 |
| 4750 | 4675 |
| 3700 | 3525 |
| 2900 | 2750 |

Učinak i kapacitet stupa

- h1 Visina sa spušenim stupom
- h2 Standardno slobodno podizanje
- h3 Visina podizanja
- h4 Visina s podignutim stupom
- h5 Potpuno slobodno podizanje
- Q Nosivost za podizanje, nazivna nosivost
- c Središte težine (udaljenost)

Dimenzije baterije

| | EP40N | EP45N | EP50CN | EP50N | EP50NH | EP55NH |
|-----------------------------------|-------|-------|--------|-------|--------|--------|
| Napon baterije | 80 | 80 | 80 | 80 | 80 | 80 |
| Kapacitet pri 5-satnom pražnjenju | 775 | 775 | 775 | 775 | 930 | 930 |
| Težina baterije, min | 1760 | 1760 | 1760 | 1760 | 2060 | 2060 |
| Težina baterije, maks | 1960 | 1960 | 1960 | 1960 | 2290 | 2290 |

LITIJ-IONSKE BATERIJE

VRIJEME ZA PRELAZAK?



Tehnologija litij-ionskih baterija odsad je dostupna u opciji kod većine proizvodnog programa električnih Cat® viličara s protutežom i viličara za skladišta. Iako baterije od olova i kiseline i dalje ostaju popularan izbor kod naših klijenata jer nude mnogo prednosti, ipak imaju i svoje izazove koje pak litij-ionska baterija može savladati.

Najznačajniju promjenu pri prijelazu na litij-ionsku tehnologiju možda predstavlja mogućnost punjenja. Umjesto zamjene baterija između smjena, stroj se jednostavno poveže na priključak za brzo punjenje za vrijeme kraćih pauza pa se ista baterija može upotrebljavati cijeli dan. Zahvaljujući tome, zajedno sa sigurnosnim prednostima i prednostima za okoliš, litij-ionska baterija vrlo je privlačno alternativno rješenje.



DULJE
TRAJANJE



VEĆE
UČINKOVITOSTI



DULJI
RAD

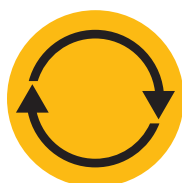

DOSLJEDNO VISOKA
UČINKOVITOST



BRŽE
PUNJENJE



BEZ ZAMJENE
BATERIJE



BEZ DNEVNIH
ODRŽAVANJA



UGRAĐENA
ZAŠTITA

Prednosti Cat litij-ionske tehnologije nad tehnologije s olovom i kiselinom

Kod prijelaza na litij-ionske baterije u početku je trošak veći, ali treba uzeti u obzir daljnje uštede po pitanju energije, opreme, rada i vremena zastoja.

- **Dulje trajanje** – 3 do 4 puta više od trajanja olovno-kiselinskih – smanjuje ukupna ulaganja u baterije
- **Veća učinkovitost** – gubici energije tijekom punjenja i pražnjenja su do 30% manji pa se potrošnja struje smanjuje
- **Dulje vrijeme rada** - zahvaljujući većoj učinkovitosti baterije i mogućnosti punjenja u bilo koje vrijeme bez oštećivanja baterije ili skraćivanja njezinog radnog vijeka
- **Dosljedno visoka učinkovitost** – uz više konstantnu krivulju napona – zadržava veću produktivnost viličara, čak i pri kraju smjene
- **Brže punjenje** - omogućuje punjenje do kraja u samo 1 sat s pomoću brzih punjača
- **Nema zamjene baterije** - brzo punjenje - 15 minuta za nekoliko dodatnih sati rada - omogućava neprekidni rad uz samo jednu bateriju i smanjuje potrebu za kupnjom, pohranom i održavanjem rezervnih
- **Nema dnevnih održavanja** - baterija ostaje na viličaru tijekom punjenja i nema potrebe za dopunjavanjem vode ili provjerom elektrolita
- **Nema plina** - niti prolijevanja kiseline - izbjegava trošak prostora, opreme i rada za prostoriju s baterijama i sustav ventilacije
- **Ugrađena zaštita** - inteligentni sustav upravljanja baterijom (BMS) automatski sprječava pretjerano pražnjenje, punjenje, napon i temperaturu, te gotovo eliminira pogreške tijekom upotrebe

Dostupne su baterije i punjači različitog kapaciteta. Vaš će zastupnik identificirati najbolju kombinaciju za vaše potrebe. Pitajte svog distributera i o 5-godišnjim dodatnim jamstvima podložnim godišnjim provjerama koje dodatno ulijevaju pouzdanost.

info@catliftruck.com | www.catliftruck.com

CC:SC2114(04/21) ©2021, MLE B.V. All Rights Reserved. CAT, CATERPILLAR, LET'S DO THE WORK, njihovi logotipi, "Caterpillar Yellow" i komercijalna oprema "Power Edge" i Cat "Modern Hex" kao i poslovni identitet i identitet proizvoda koji se ovdje upotrebljavaju, zaštitni su znakovi tvrtke Caterpillar i ne mogu se upotrebljavati bez prethodnog dopuštenja.

NAPOMENA: Specifikacije performansi se mogu razlikovati ovisno o standardnim proizvođačkim tolerancijama, stanju vozila, vrsti guma, uvjetima tla ili površine, primjeni i radnom okruženju. Viličari mogu biti prikazani s nestandardnim opcijama. Specifični zahtjevi glede performansi i lokalno dostupne konfiguracije treba raspraviti s vašim dobavljačem za Cat viličare. Cat viličari slijede politiku neprekidnog poboljšanja proizvoda. Iz tog se razloga neki materijali, opcije i specifikacije mogu promijeniti bez obavijesti.



DOWNLOAD
BROCHURE



WATCH
VIDEOS



DOWNLOAD
OUR APP

