



NR16N3
NR16N3H
NR16N3HS
NR20N3
NR20N3H
NR20N3HX
NR25N3H

PERFECTAMENTE ADAPTADOS PARA IMPULSAR BENEFICIOS

ESPECIFICACIONES

CARRETILLAS RETRÁCTILES DE 48 V, 1.6 A 2.5 TONELADAS



EQUIPADOS PARA UNA PRODUCTIVIDAD SOSTENIDA

CAT® LIFT TRUCKS AMPLÍA LA OFERTA DE SU COMPLETA GAMA DE CARRETILLAS RETRÁCTILES CON LA INCORPORACIÓN DE SEIS MODELOS NR-N3 ESTÁNDAR Y DE ALTA RESISTENCIA. EQUIPADAS DE FORMA ERGONÓMICA Y CONFORTABLE PARA PASAR LARGAS HORAS EN EL ASIENTO DE CONDUCCIÓN, AUMENTAN AL MÁXIMO LOS BENEFICIOS CON UN ALTO RENDIMIENTO Y UN BAJO GASTO POR TIEMPOS DE INACTIVIDAD.

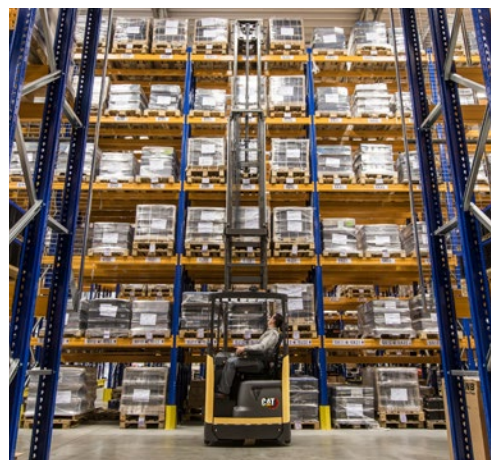

Adapte los reposabrazos de la carretilla e incluso la altura del suelo para conseguir un ajuste cómodo y a medida. La función *Palm Steering* y el joystick multifuncional permiten un manejo relajado pero preciso, mientras que el asiento basculante reduce la fatiga del operador cuando se observan cargas en altura.

La acción rápida, pero suave y segura está garantizada gracias a los controles automáticos de la velocidad de conducción y del sistema hidráulico, que se adaptan al ángulo de dirección y a la altura de elevación. El sistema de amortiguación del control de inclinación del mástil (MTC), que reduce al mínimo los retrasos y mejora la estabilidad, puede incorporarse de serie o de manera opcional en función del mástil elegido.

Para reducir al mínimo el tiempo de inactividad y los costes de mantenimiento, nuestras carretillas retráctiles están construidas de forma robusta, incorporan una pantalla intuitiva y diagnósticos a bordo y, además, se han diseñado para ofrecer un acceso rápido para operaciones de servicio. El coste total de explotación puede reducirse aún más con la opción de batería de iones de litio de alta eficiencia, larga duración y prácticamente sin mantenimiento.

Aparte de los modelos estándar, las opciones incluyen carretillas de alto rendimiento para tareas más pesadas y un modelo «X» para elevaciones pesadas y extra altas de hasta 12,1 metros. Además, cada una puede adaptarse perfectamente a su aplicación gracias a una larga lista de opciones.

MENOR COSTE DE PROPIEDAD

- Su robusta construcción reduce al mínimo los daños y el desgaste, incluso en las exigentes operaciones ininterrumpidas de varios turnos.
- La rueda motriz de alta resistencia es muy duradera y fácil de mantener, con un diámetro mayor, una anchura adicional y un diseño único de la banda de rodadura que aumentan el agarre y la estabilidad, así como la vida útil.
- La pantalla intuitiva favorecen el uso correcto de la carretilla.
- La identificación por código PIN y la capacidad de programación impiden el uso no autorizado y permiten adaptar los ajustes de rendimiento de la carretilla a la experiencia del conductor y la aplicación.
- El acceso fácil a la batería permite al conductor realizar comprobaciones rápidas sin necesidad de salir de la carretilla.
- El acceso rápido para operaciones de servicio en los sistemas y componentes reduce los tiempos de inactividad.
- La opción de batería de iones de litio aumenta aún más la eficiencia y el tiempo de funcionamiento, además de reducir al mínimo la necesidad de mantenimiento y prolongar la vida útil para ofrecer un menor coste total de explotación a largo plazo (TCO).

PRODUCTIVIDAD INIGUALABLE

- La reducción automática de la velocidad de conducción logra ajustes suaves según el ángulo de dirección y la altura de la horquilla para mantener la estabilidad, la seguridad y la confianza al tomar curvas o transportar cargas elevadas.
- El control automático del movimiento hidráulico optimiza las velocidades de elevación, descenso, alcance, inclinación y desplazamiento lateral en función de la altura de elevación y realiza todos los movimientos de forma suave, silenciosa y precisa.
- El sistema de amortiguación del control de inclinación del mástil (MTC) reduce las oscilaciones hasta en un 80 %, lo que permite un manejo de la carga más rápido y estable. Se incluye de serie en los mástiles basculantes con alturas de elevación superiores a 7,25 m y opcional en otros mástiles basculantes.
- El mástil basculante reduce la anchura de pasillo necesaria y mejora la seguridad del manejo en los elevadores de hasta 10 m (no disponible en NR20N3HX, que en su lugar incorpora la inclinación de la horquilla).
- La opción de dirección con giro de 360 grados permite girar con fluidez, sin necesidad de detenerse para cambiar de dirección.
- Las velocidades de desplazamiento y elevación rápidas se incluyen de serie.
- La opción de alto rendimiento aumenta la velocidad máxima de 12,5 a 14,5 km/h (no disponible en los modelos NR25N3H y NR20N3HX).
- La opción de plataforma de batería de accionamiento del motor permite realizar cambios en solo un minuto y garantiza una productividad ininterrumpida.
- La opción de iones de litio mejora el rendimiento y permite cargas parciales rápidas, para un funcionamiento ininterrumpido sin necesidad de cambiar la batería.
- La anchura interior de 1.070 mm de las patas de apoyo de la NR16N3HS facilita la manipulación de palets de 1.000 x 1.200 mm o europalets con voladizo lateral.

SEGURIDAD Y ERGONOMÍA

- La función *Palm Steering* en el reposabrazos flotante ajustable ofrece una posición de conducción relajada y un funcionamiento excelente con un número mínimo de movimientos y un nivel bajo de esfuerzo o fatiga, algo que resulta ideal si el conductor permanece sentado durante largos períodos de tiempo.
- El joystick multifuncional con reposabrazos ajustable se adapta perfectamente a la mano, tiene situados todos los controles hidráulicos de forma óptima, reduce al mínimo el esfuerzo y permite realizar acciones individuales y simultáneas de forma precisa.
- Los controles hidráulicos táctiles opcionales con reposabrazos ajustables garantizan una posición ergonómica perfecta de las manos, así como un buen apoyo anatómico y una gran libertad de movimiento.
- La altura del suelo regulable eléctricamente se combina con el reposabrazos ajustable y el asiento para un ajuste perfecto a cada conductor.
- El asiento basculante se inclina 18 grados hacia atrás, lo que reduce la fatiga del operador cuando ve y maneja cargas en altura. Además, también se adapta a su peso.
- El respaldo cónico del asiento permite girar el cuerpo más fácilmente y con menos fatiga hacia la dirección de conducción.
- Un compartimento del conductor espacioso con techo alto permite acomodar con total seguridad a usuarios de cualquier peso y altura.
- El diseño del mástil, del tablero portahorquillas, de las barras superiores, de los pilares y del chasis, así como el uso de pintura oscura y no reflectante, proporcionan una excelente visión panorámica.
- La opción de tejadillo protector transparente ofrece una visibilidad sin obstáculos de las horquillas y la carga cuando se maneja en altura y protege al conductor de la caída de objetos pequeños y grandes.
- La pantalla intuitiva mantiene a los conductores totalmente informados y está situada con una posición y ángulo óptimos para garantizar una visión clara.
- El control de la dirección se cambia utilizando el pedal del acelerador, lo que deja la mano derecha libre para concentrarse en las funciones hidráulicas.
- La disposición de los pedales es intuitiva para los conductores, mientras que el interruptor de seguridad tipo «hombre muerto» se activa sin esfuerzo con el peso del pie izquierdo.
- La facilidad para entrar y salir de la carretilla aumenta gracias a los asideros ergonómicos y al escalón intermedio bajo con superficie antideslizante.
- Las características de seguridad estándar incluyen el interruptor de presencia del operador, el sistema de bloqueo del mástil y el freno de estacionamiento automático.

EQUIPOS ESTÁNDAR Y OPCIONALES

	NR16N3	NR16N3H	NR16N3HS	NR20N3	NR20N3H	NR25N3H	NR20N3HX
GENERAL							
Freno de estacionamiento eléctrico automático	●	●	●	●	●	●	●
Indicador del ángulo del volante	●	●	●	●	●	●	●
Indicador de batería con interruptor de seguridad al 20 % del nivel de batería restante	●	●	●	●	●	●	●
Pantalla multifuncional a todo color	●	●	●	●	●	●	●
Mástil DTFV de desplazamiento lateral integrado	●	●	●	●	●	●	●
Altura del suelo con ajuste eléctrico	●	●	●	●	●	●	●
Asiento con suspensión y respaldo elevado basculante con control de peso	●	●	●	●	●	●	●
Mayor velocidad de conducción de 14,5 km/h	○	○	○	○	○	—	—
Diseño de almacén frigorífico, hasta +1 °C	●	●	●	●	●	●	●
Espacio de almacenamiento para papel y portavasos	●	●	●	●	●	●	●
Batería extraíble	●	●	●	●	●	●	●
Batería sobre rodillos	○	○	○	○	○	○	○
Plataforma de batería de accionamiento del motor	○	○	○	○	○	○	○
Otro color RAL	○	○	○	○	○	○	○
FUENTE DE ALIMENTACIÓN							
Batería de iones de litio*	○	○	○	○	○	○	○
Batería de plomo-ácido	○	○	○	○	○	○	○
Placa de cubierta de la batería	○	○	○	○	○	○	○
MÁSTIL, HORQUILLAS Y TABLERO							
Mástil inclinable	●	●	●	●	●	●	—
Inclinación de la horquilla	○	○	○	○	○	○	●
Mástil DTFV de desplazamiento lateral/posicionador de horquillas integrado	○	○	○	○	○	○	—
Respaldo de carga	○	○	○	○	○	○	○
Respaldo de carga en combinación con posicionador de horquillas/desplazamiento lateral	○	○	○	○	○	○	—
Sistema de amortiguación de la inclinación del mástil (MTC) en mástiles basculantes (de serie con alturas de elevación superiores a 7,2 m y opcional para alturas inferiores a 7,2 m)	●	●	●	●	●	●	—
Parada de elevación con/sin reanque	○	○	○	○	○	○	○
Indicador de altura de elevación (de serie con la opción de control ajustado al peso de la carga)	○	○	○	○	○	○	○
Selector de nivel	○	○	○	○	○	○	○
Sistema de asistencia de nivel (LAS)	○	○	○	○	○	○	○
Indicador de peso de la carga (de serie con la opción de control ajustado al peso de la carga)	○	○	○	○	○	○	○
Cámara en las horquillas con pantalla RLED	○	○	○	○	○	○	○
Horquillas horizontales	○	○	○	○	○	○	○
Posición central del desplazamiento lateral	○	○	○	○	○	○	○
Control automático del movimiento hidráulico	●	●	●	●	●	●	●



PLENA INTEGRACIÓN DE LA BATERÍA DE IONES DE LITIO¹⁾

La plena integración de la comunicación de la batería de iones de litio en las carretillas retráctiles Cat permite que la información relacionada con las baterías se muestre claramente en la pantalla de color de la carretilla.

1) La opción de batería de iones de litio solo está disponible en algunas regiones.

* No disponible en combinación con el diseño para almacenamiento en frío, de 0 °C a -30 °C

** No disponible combinado con baterías de iones de litio

● Estándar

○ Opción

EQUIPOS ESTÁNDAR Y OPCIONALES

	NR16N3	NR16N3H	NR16N3HS	NR20N3	NR20N3H	NR25N3H	NR20N3HX
CONTROLES DE CONDUCCIÓN Y ELEVACIÓN							
Unidad <i>Palm Steering</i> con accionamiento eléctrico en el reposabrazos flotante	●	●	●	●	●	●	●
Dirección con giro de 180 grados	●	●	●	●	●	●	●
Dirección con giro de 360 grados	○	○	○	○	○	○	○
Reducción activa de patinaje	○	○	○	○	○	○	○
Reducción automática de la velocidad de conducción	●	●	●	●	●	●	●
Control de dirección manos libres, HFDC, a través del pedal del acelerador	●	●	●	●	●	●	●
Control de dirección manual	○	○	○	○	○	○	○
Joystick multifuncional	●	●	●	●	●	●	●
Control hidráulico táctil	○	○	○	○	○	○	○
Volante midi	○	○	○	○	○	○	○
Entrada de interruptor de llave	○	○	○	○	○	○	○
Velocidad ultralenta al nivel predefinido de 500 mm	○	○	○	○	○	○	○
Velocidad ultralenta a otros niveles	○	○	○	○	○	○	○
Funcionamiento ajustado al peso de la carga de los controles automáticos de la velocidad y de los movimientos hidráulicos	○	○	○	○	○	○	○
SISTEMA ELÉCTRICO							
Luz de seguridad de punto azul/rojo, en el sentido de la marcha	○	○	○	○	○	○	○
Cierre de sesión automático	○	○	○	○	○	○	○
Luces de trabajo LED	○	○	○	○	○	○	○
Luces de trabajo LED para cabina	○	○	○	○	○	○	○
Luz de advertencia en el techo	○	○	○	○	○	○	○
Luz de advertencia para cabina calefactada	○	○	○	○	○	○	○
Conector de 12 V	○	○	○	○	○	○	○
Convertidor de 48 a 12 V	○	○	○	○	○	○	○
Radio con MP3	○	○	○	○	○	○	○
Alarma de servicio	○	○	○	○	○	○	○
TEJADILLO PROTECTOR Y CABINA							
Cabina calefactada**	○	○	○	○	○	○	○
Abertura de ventana en puerta de la cabina (CSM)	○	○	○	○	○	○	○
Intercomunicador bidireccional para cabina de almacenamiento en frío (CSM)	○	○	○	○	○	○	○
Tejadillo protector transparente	○	○	○	○	○	○	○
Red metálica en tejadillo protector	○	○	○	○	○	○	○
Asiento calefactado: tela	○	○	○	○	○	○	○
Asiento calefactado: PVC	○	○	○	○	○	○	○
Reposacabezas para asiento	○	○	○	○	○	○	○
Espejo retrovisor	○	○	○	○	○	○	○
Escritorio	○	○	○	○	○	○	○
Soporte de equipo, sistema RAM de tamaño C	○	○	○	○	○	○	○
Soporte de equipo, sistema RAM de tamaño C, 2 unidades	○	○	○	○	○	○	○
Soporte de equipo, sistema RAM de tamaño D	○	○	○	○	○	○	○
OPCIONES DE RUEDAS							
Rueda de tracción Vulkollan® 93 Shore	●	●	●	●	●	○	●
Rueda de tracción Vulkollan® 95 Shore	○	○	○	○	○	●	○
Rueda de tracción Tractothan® 93 Shore	○	○	○	○	○	○	○
Rueda de carga Ø 230 mm	●	○	○	○	○	○	○
Rueda de carga Ø 285 mm	○	●	●	○	○	○	○
Frenos para ruedas de carga, incl. rueda de carga Ø 285 mm	○	○	○	○	○	○	○
Cubiertas para ruedas de carga	○	○	○	○	○	○	○
CONDICIONES AMBIENTALES							
Diseño para almacenamiento en frío, de 0 a -30 °C**	○	○	○	○	○	○	○

* No disponible en combinación con el diseño para almacenamiento en frío, de 0 °C a -30 °C

** No disponible combinado con baterías de iones de litio

● Estándar ○ Opción



Joystick multifuncional.



Tejadillo protector transparente opcional.



Escritorio opcional.



Volante midi opcional.

Características		
1.1	Fabricante	
1.2	Designación del modelo del fabricante	
1.3	Fuente de potencia	
1.4	Control de dirección	
1.5	Capacidad específica de elevación	Q (kg)
1.6	Distancia al centro de carga	c (mm)
1.8	Distancia de carga	x (mm)
1.9	Longitud del chasis	y (mm)
Peso		
2.1b	Peso de la carretilla sin carga y con batería (máx.)	kg
2.3	Peso por eje sin carga y con batería (max.), lado carga/motriz	kg
2.4	Peso por eje, mástil extendido, con carga nominal, lado motriz/carga	kg
2.5	Peso por eje, mástil retraído, con carga nominal, lado motriz/carga	kg
Ruedas y Tren de Potencia		
3.1	Neumáticos: PT=Power Thane, Vul=Vulkollan, P=Polyurethane, N=Nylon, C=caucho rueda de tracción / rueda porteadora	
3.2	Dimensiones del neumático, lado motriz	Ø (mm)
3.3	Dimensiones del neumático, lado de la carga	Ø (mm)
3.5	Numero de ruedas, lado carga/motriz (x = motrices)	
3.7	Distancia entre centros de ruedas, lado de la carga	b11 (mm)
Dimensiones		
4.1	Inclinación de horquillas, adelante/atrás	∂/β °
4.2a	Altura con mástil plegado	h1 (mm)
4.3	Elevación libre	h2 (mm)
4.4	Elevación estándar	h3 (mm)
4.5	Altura, mástil desplegado	h4 (mm)
4.7	Altura hasta tejadillo protector	h6 (mm)
4.8	Altura hasta el asiento/ la plataforma	h7 (mm)
4.10	Altura de las patas soporte	h8 (mm)
4.15	Altura horquillas, totalmente plegadas	h13 (mm)
4.19	Longitud total	l1 (mm)
4.20	Longitud al frente de las horquillas	l2 (mm)
4.21	Ancho total	b1/b2 (mm)
4.22	Dimensiones de las horquillas (grosor, ancho, longitud)	s / e / l (mm)
4.23	Tablero portahorquillas a DIN	
4.24	Ancho tablero	b3 (mm)
4.25	Anchura exterior de las horquillas (mínimo/máximo)	b5 (mm)
4.26	Ancho interno de las patas de soporte	b4 (mm)
4.28	Alcance mástil	l4 (mm)
4.32	Distancia al suelo en el centro del chasis, (horquillas bajadas)	m2 (mm)
4.33a	Ancho del pasillo de trabajo (Ast) con palets de 1000 x1200 mm, carga atravesada	Ast (mm)
4.34a	Ancho del pasillo de trabajo (Ast) con palets de 800 x1200 mm, carga a lo largo	Ast (mm)
4.35	Radio de giro	Wa (mm)
4.37	Longitud de la carretilla incluidas las patas soporte	l7 (mm)
Rendimientos		
5.1	Velocidades desplazamiento, con/sin carga	km / h
5.2	Velocidades elevación, con/sin carga	m / s
5.3	Velocidades descenso, con/sin carga	m / s
5.5	Tracción a la barra de tiro	N
5.8	Pendiente maxima, con/sin carga	%
5.9	Tiempo de aceleración en desplazamiento, con/sin carga (0 -10 m)	s
5.10	Freno de servicio	
Motor Eléctrico		
6.1	Capacidad del motor de tracción (60 min. en ciclo corto)	kW
6.2	Potencia del motor de elevación con factor de operación de 15%	kW
6.4	Batería, voltaje/capacidad después de 5 horas de descarga	V / Ah
6.5	Peso de la batería	kg
6.6b	Consumo energético según el ciclo VDI 60	kW / h
Accesorios		
8.1	Tipo de control de velocidad	
10.1	Presión hidráulica para implementos	bar
10.2	Caudal de aceite para implementos	l / min
10.7	Nivel sonoro al oído del conductor según EN 12.053:2001 y EN ISO 4871, LpAZ en el puesto de trabajo	dB(A)

Cat Lift Trucks	Cat Lift Trucks	Cat Lift Trucks	Cat Lift Trucks
NR16N3	NR16N3H	NR16N3HS	NR20N3
Batería	Batería	Batería	Batería
Sentado	Sentado	Sentado	Sentado
1600	1600	1600	2000
600	600	600	600
ver tablas	ver tablas	ver tablas	ver tablas
1448	1420	1420	1530
3590	4320	4220	4140
2000 / 1190	2360 / 1760	2556 / 1930	2290 / 1450
650 / 4140	1040 / 4680	1106 / 4985	550 / 5190
1750 / 3040	1900 / 3820	2041 / 3965	2040 / 3700
Vul	Vul	Vul	Vul
355 x 155	355 x 155	355 x 155	355 x 155
285 x 105	285 x 105	285 x 75	285 x 105
2 / 1 x	2 / 1 x	2 / 1 x	2 / 1 x
1128	1128 / 1255	1157	1128 / 1255
1 / 4	1 / 4	1 / 4	1 / 4
ver tablas	ver tablas	ver tablas	ver tablas
ver tablas	ver tablas	ver tablas	ver tablas
ver tablas	ver tablas	ver tablas	ver tablas
ver tablas	ver tablas	ver tablas	ver tablas
2205	2205	2205	2205
1153 ¹⁾	1153 ¹⁾	1153 ¹⁾	1153 ¹⁾
235	235	305	235
65	65	65	65
ver tablas	ver tablas	ver tablas	ver tablas
ver tablas	ver tablas	ver tablas	ver tablas
1270	1270 ¹²⁾	1270	1270 ¹²⁾
40 / 100 / 1150	40 / 100 / 1150	40 / 100 / 1150	40 / 100 / 1150
FEM 2A	FEM 2A	FEM 2A	FEM 2A
830	830	830	830
316 - 697	316 - 697	316 - 697	316 - 697
912	903 ¹⁰⁾	1070	903 ¹⁰⁾
ver tablas	ver tablas	ver tablas	ver tablas
70	70	70	70
ver tablas	ver tablas	ver tablas	ver tablas
ver tablas	ver tablas	ver tablas	ver tablas
ver tablas	ver tablas	ver tablas	ver tablas
1800	1800	1803	1910
7.2	7.2	7.2	7.2
15	15	15	15
48 - 465 / 620 / 775	48 - 620 / 775	48 - 465 / 620 / 775	48 - 620 / 775 / 930
712 / 892 / 1063	892 / 1063	712 / 892 / 1063	892 / 1063 / 1240
5.3	5.3	5.3	5.3
Continuo	Continuo	Continuo	Continuo
150	150	150	150
25	25	25	25
60.8	60.8	60.8	60.8

Ast = Ancho del pasillo de trabajo
 Ast = $Wa + \sqrt{(l6 - x)^2 + (b12 / 2)^2} + a$
 Wa = Radio de giro
 l6 = Largo del palet (1200 mm)
 x = Distancia de carga
 b12 = Ancho del palet (800 o 1000 mm)
 a = Distancia de seguridad = 2×100 mm

NR16N3, NR16N3H, NR20N3

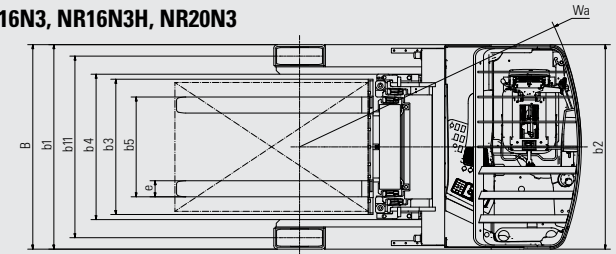

NR16N3HS

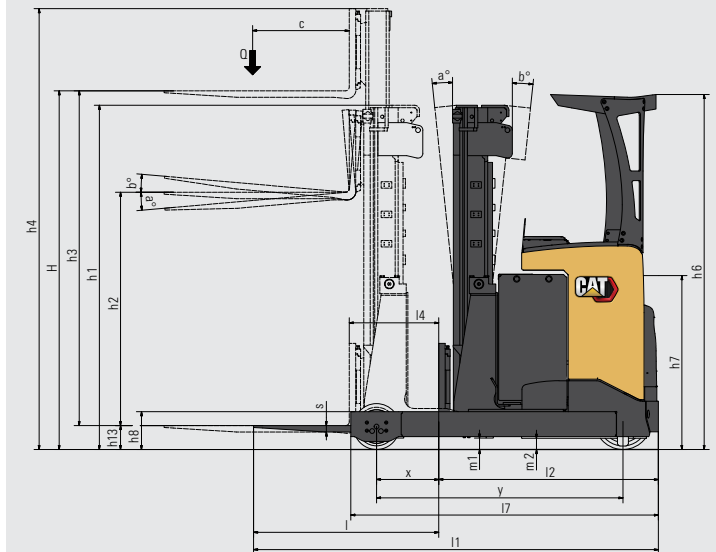
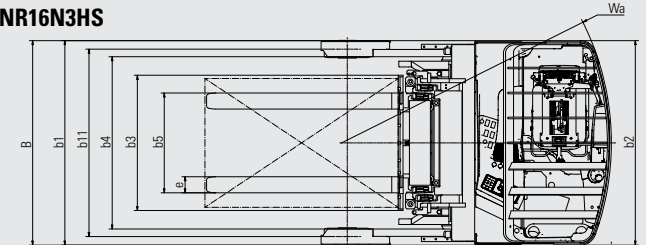

1) Medido con asiento estándar hasta el punto SIP
 10) Anchura interior de 1.030 mm disponible
 12) b1 de 1.397 mm si la anchura interior es de 1.030 mm

Características		
1.1	Fabricante	
1.2	Designación del modelo del fabricante	
1.3	Fuente de potencia	
1.4	Control de dirección	
1.5	Capacidad específica de elevación	Q (kg)
1.6	Distancia al centro de carga	c (mm)
1.8	Distancia de carga	x (mm)
1.9	Longitud del chasis	y (mm)
Peso		
2.1b	Peso de la carretilla sin carga y con batería (máx.)	kg
2.3	Peso por eje sin carga y con batería (máx.), lado carga/motriz	kg
2.4	Peso por eje, mástil extendido, con carga nominal, lado motriz/carga	kg
2.5	Peso por eje, mástil retraído, con carga nominal, lado motriz/carga	kg
Ruedas y Tren de Potencia		
3.1	Neumáticos: PT=Power Thane, Vul=Vulkollan, P=Polyurethane, N=Nylon, C=caucho rueda de tracción / rueda porteadora	
3.2	Dimensiones del neumático, lado motriz	Ø (mm)
3.3	Dimensiones del neumático, lado de la carga	Ø (mm)
3.5	Numero de ruedas, lado carga/motriz (x = motrices)	
3.7	Distancia entre centros de ruedas, lado de la carga	b11 (mm)
Dimensiones		
4.1	Inclinación de horquillas, adelante/atrás	∂/ℓ °
4.2a	Altura con mástil plegado	h1 (mm)
4.3	Elevación libre	h2 (mm)
4.4	Elevación estándar	h3 (mm)
4.5	Altura, mástil desplegado	h4 (mm)
4.7	Altura hasta tejadillo protector	h6 (mm)
4.8	Altura hasta el asiento/ la plataforma	h7 (mm)
4.10	Altura de las patas soporte	h8 (mm)
4.15	Altura horquillas, totalmente plegadas	h13 (mm)
4.19	Longitud total	l1 (mm)
4.20	Longitud al frente de las horquillas	l2 (mm)
4.21	Ancho total	b1/b2 (mm)
4.22	Dimensiones de las horquillas (grosor, ancho, longitud)	s / e / l (mm)
4.23	Tablero portahorquillas a DIN	
4.24	Ancho tablero	b3 (mm)
4.25	Anchura exterior de las horquillas (mínimo/máximo)	b5 (mm)
4.26	Ancho interno de las patas de soporte	b4 (mm)
4.28	Alcance mástil	l4 (mm)
4.32	Distancia al suelo en el centro del chasis, (horquillas bajadas)	m2 (mm)
4.33a	Ancho del pasillo de trabajo (Ast) con palets de 1000 x1200 mm, carga atravesada	Ast (mm)
4.34a	Ancho del pasillo de trabajo (Ast) con palets de 800 x1200 mm, carga a lo largo	Ast (mm)
4.35	Radio de giro	Wa (mm)
4.37	Longitud de la carretilla incluidas las patas soporte	l7 (mm)
Rendimientos		
5.1	Velocidades desplazamiento, con/sin carga	km / h
5.2	Velocidades elevación, con/sin carga	m / s
5.3	Velocidades descenso, con/sin carga	m / s
5.5	Tracción a la barra de tiro	N
5.8	Pendiente máxima, con/sin carga	%
5.9	Tiempo de aceleración en desplazamiento, con/sin carga (0 -10 m)	s
5.10	Freno de servicio	
Motor Eléctrico		
6.1	Capacidad del motor de tracción (60 min. en ciclo corto)	kW
6.2	Potencia del motor de elevación con factor de operación de 15%	kW
6.4	Batería, voltaje/capacidad después de 5 horas de descarga	V / Ah
6.5	Peso de la batería	kg
6.6b	Consumo energético según el ciclo VDI 60	kW / h
Accesorios		
8.1	Tipo de control de velocidad	
10.1	Presión hidráulica para implementos	bar
10.2	Caudal de aceite para implementos	l / min
10.7	Nivel sonoro al oído del conductor según EN 12 053:2001 y EN ISO 4871, LpAZ en el puesto de trabajo	dB (A)

Cat Lift Trucks	Cat Lift Trucks	Cat Lift Trucks
NR20N3H	NR20N3HX	NR25N3H
Batería	Batería	Batería
Sentado	Sentado	Sentado
2000	2000	2500
600	600	600
ver tablas	ver tablas	ver tablas
1530	1530	1630
4550	5200	4600
2400 / 1750	2790 / 2410	2400 / 2000
650 / 5500	1060 / 6140	800 / 6100
2050 / 4100	2280 / 4920	2100 / 4100
Vul	Vul	Vul
355 x 155	355 x 155	355 x 155
285 x 105	285 x 105	285 x 105
2 / 1 x	2 / 1 x	2 / 1 x
1128 / 1255	1255	1255
1 / 4	1 / 4	1 / 4
ver tablas	ver tablas	ver tablas
ver tablas	ver tablas	ver tablas
ver tablas	ver tablas	ver tablas
ver tablas	ver tablas	ver tablas
2205	2205	2205
1153 ¹⁾	1153 ¹⁾	1153 ¹⁾
235	235	235
65	65	65
ver tablas	ver tablas	ver tablas
ver tablas	ver tablas	ver tablas
1270 ¹²⁾	1397	1397
40 / 100 / 1150	40 / 100 / 1150	45 / 100 / 1150
FEM 2A	FEM 2A	FEM 2A
830	830	830
316 - 697	316 - 697	316 - 697
903 ¹⁰⁾	1030	1030
ver tablas	ver tablas	ver tablas
ver tablas	ver tablas	ver tablas
70	70	70
ver tablas	ver tablas	ver tablas
ver tablas	ver tablas	ver tablas
ver tablas	ver tablas	ver tablas
1910	1910	2010
12.5 / 12.5	12 / 12	12 / 12
0.37 / 0.63	0.36 / 0.52	0.33 / 0.52
0.55 / 0.43	0.54 / 0.45	0.55 / 0.43
0.2 / 0.2	0.2 / 0.2	0.2 / 0.2
6.3 / 9.4	6.1 / 8.4	9.2 / 14.7
4.8 / 4.4	4.8 / 4.4	4.8 / 4.4
Eléctricos	Eléctricos	Eléctricos
7.2	7.2	7.2
15	15	15
V / Ah	48 - 620 / 775 / 930	48 - 775 / 930
kg	892 / 1063 / 1240	1063 / 1240
kW / h	5.3	5.3
Continuo	Continuo	Continuo
150	150	150
25	25	25
60.8	60.8	60.8

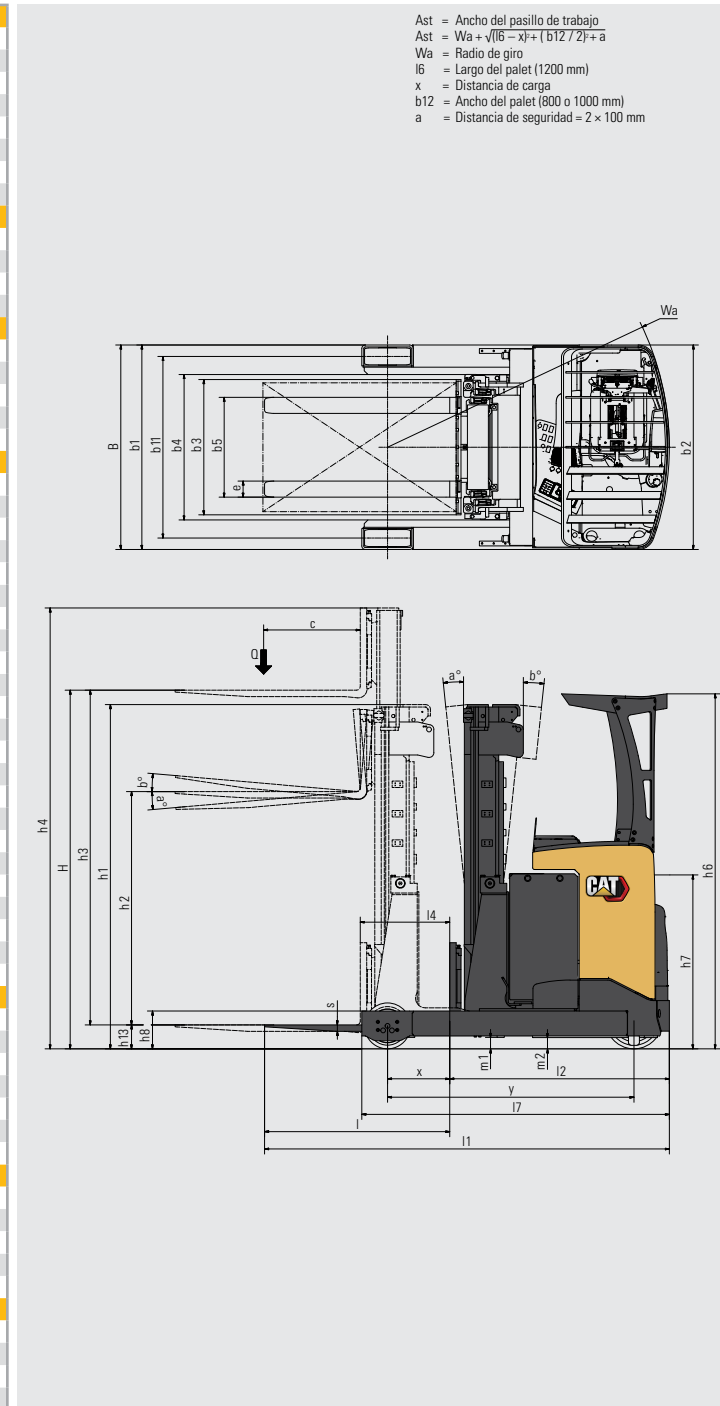

1) Medido con asiento estándar hasta el punto SIP
 10) Anchura interior de 1.030 mm disponible
 12) b1 de 1.397 mm si la anchura interior es de 1.030 mm

NR16N3 - NR20N3				
Tipo de mástil	h3 + h13	h1	h2 + h13	h4
	mm	mm	mm	mm
DTFV	4800	2153	1645	5345
	5400	2353	1845	5945
	5700	2453	1945	6245
	6300	2653	2145	6845
	6750	2803	2295	7295
	7250	2970	2462	7795
	7950	3203	2695	8495
	8450	3370	2862	8995
	8950	3536	3028	9495

NR16N3H				
Tipo de mástil	h3 + h13	h1	h2 + h13	h4
	mm	mm	mm	mm
DTFV	6350	2972	2432	6890
	7050	3205	2665	7590
	7550	3372	2832	8090
	8050	3538	2998	8590
	8500	3688	3148	9040
	8950	3838	3298	9490
	9600	4055	3515	10140
	10200	4255	3715	10740
	10800	4455	3915	11340

NR20N3H				
Tipo de mástil	h3 + h13	h1	h2 + h13	h4
	mm	mm	mm	mm
DTFV	6350	2970	2462	6895
	7050	3203	2695	7595
	7550	3370	2862	8095
	8050	3536	3028	8595
	8500	3686	3178	9045
	8950	3836	3328	9495
	9600	4053	3545	10145
	10200	4253	3745	10745
	10800	4453	3945	11345
	11500	4686	4178	12046

NR20N3HX				
Tipo de mástil	h3 + h13	h1	h2 + h13	h4
	mm	mm	mm	mm
DTFV	9600	4053	3545	10145
	10200	4253	3745	10745
	10800	4453	3945	11345
	11100	4553	4045	11645
	11600	4720	4210	12145
	12100	4886	4378	12645

Características y capacidad del mástil

- h1 Altura con mástil plegado
h2 + h13 Elevación libre
h3 + h13 Altura de elevación
h4 Altura con mástil desplegado
Q Capacidad de elevación, carga nominal
c Distancia al centro de carga

NR16N3HS				
Tipo de mástil	h3 + h13	h1	h2 + h13	h4
	mm	mm	mm	mm
DTFV	6350	2972	2432	6890
	7050	3205	2665	7590
	7550	3372	2832	8090
	8050	3538	2998	8590
	8500	3688	3148	9040
	8950	3838	3298	9490
	9600	4055	3515	10140

NR25N3H				
Tipo de mástil	h3 + h13	h1	h2 + h13	h4
	mm	mm	mm	mm
DTFV	4800	2450	1795	5490
	5850	2800	2145	6540
	6350	2967	2312	7040
	7050	3200	2545	7740
	7550	3367	2712	8240
	8050	3533	2878	8740
	8500	3683	3028	9190
8950	3833	3178	9640	

Modelo	Capacidad de la batería	Peso de la batería	4.33a	4.34a	4.28	4.20	4.19	1.8	4.35
	Ah	kg	Ast	Ast	L4	L2	L1	x	Wa
			mm	mm	mm	mm	mm	mm	mm
NR16N3	465	708	2689	2728	596	1229	2379	439	1668
	620	892	2740	2792	524	1301	2451	367	1668
	775	1063	2794	2857	452	1373	2535	295	1668
NR16N3H	620	892	2761	2823	490	1335	2485	306	1643
	775	1063	2816	2889	418	1407	2557	234	1643
NR16N3HS	465	712	2708	2758	565	1263	2413	381	1643
	620	892	2761	2823	493	1335	2485	309	1643
	775	1063	2816	2889	421	1407	2557	237	1643
NR20N3	620	892	2770	2808	625	1310	2460	441	1750
	775	1063	2821	2873	553	1382	2532	369	1750
	930	1240	2875	2938	481	1454	2604	297	1750
NR20N3H	620	892	2788	2831	600	1335	2485	416	1750
	775	1063	2839	2895	528	1407	2557	344	1750
	930	1240	2894	2961	456	1479	2629	272	1750
NR20N3HX	930	1240	2906	2976	430	1495	2645	256	1750
NR25N3H	775	1063	2871	2910	628	1412	2562	439	1850
	930	1240	2921	2974	556	1484	2634	367	1850

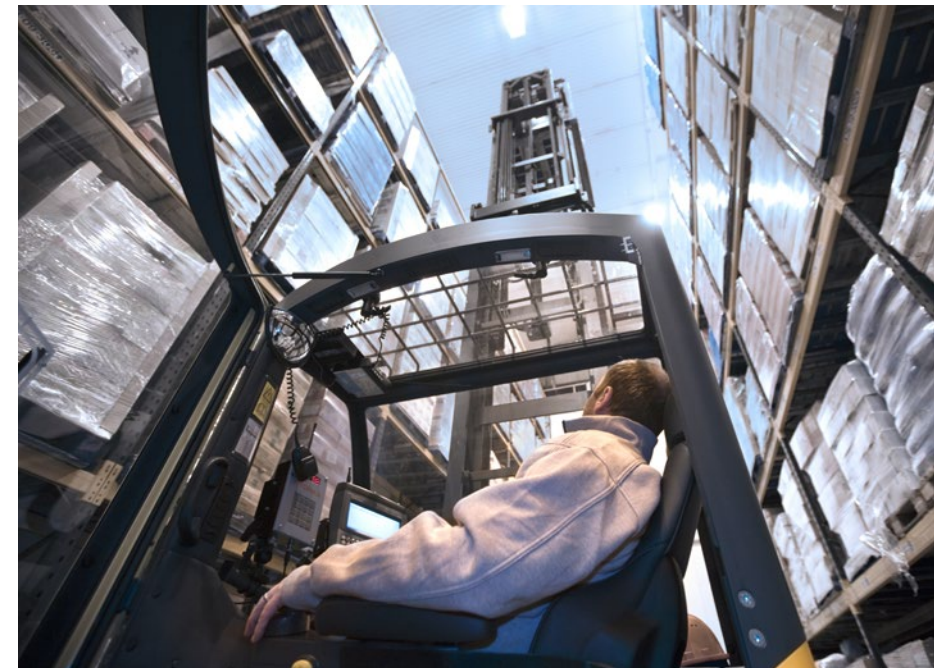

Cabina opcional equipada con tejadillo protector transparente con malla metálica de protección.

BATERÍAS DE LITIO

¿HORA DE CAMBIAR?



La tecnología de baterías de iones de litio se encuentra disponible en las carretillas de almacén y contrapesadas eléctricas Cat®. Las baterías de plomo-ácido, si bien siguen siendo una opción popular entre nuestros clientes y tienen mucho que ofrecer, presentan distintos retos que ya han superado las baterías de iones de litio.

Probablemente una de las mejoras más destacadas al cambiar a baterías de ion-litio sea la carga de oportunidad. En lugar de cambiar las baterías entre un turno y otro, puede enchufarlas en un cargador rápido durante breves pausas y usar la misma batería ininterrumpidamente. Esta, junto con otras mejoras de eficiencia y ventajas medioambientales y de seguridad, las convierte en una alternativa muy interesante.



VIDA ÚTIL
MÁS LARGA



MAYOR
EFICIENCIA



TIEMPO DE
FUNCIONAMIENTO
MÁS LARGO

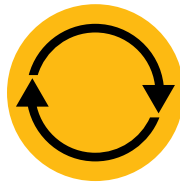

ALTO
RENDIMIENTO
UNIFORME



CARGA NORMAL
MENOS TIEMPO



NO ES NECESARIO
CAMBIAR LA BATERÍA



SIN
MANTENIMIENTO
DIARIO



PROTECCIÓN
INTEGRADA

Ventajas de la batería de ion-litio frente a las de plomo-ácido

La tecnología de iones de litio es una inversión que debe evaluarse teniendo en cuenta el ahorro continuado que se consigue en términos de energía, equipos, mano de obra y tiempos de inactividad.

- **Vida útil más larga:** entre 3 y 4 veces la vida útil de una batería de plomo-ácido; reduce la inversión global en la batería
- **Mayor eficiencia:** las pérdidas de energía durante la carga y descarga disminuyen hasta un 30%, reduciendo el consumo de electricidad
- **Tiempo de funcionamiento más largo:** gracias al rendimiento más eficaz de la batería y al uso de cargas de oportunidad que se puede realizar en cualquier momento sin dañar la batería o reducir la duración
- **Alto rendimiento uniforme:** con una curva de tensión más constante, mantiene una mayor productividad de la carretilla, incluso hacia el final del turno
- **Carga más rápida:** permite realizar una carga completa en tan solo 1 hora con los cargadores más rápidos
- **No es necesario cambiar de batería:** las cargas rápidas y de oportunidad, 15 minutos para varias horas de autonomía adicionales, permiten el funcionamiento continuo con una sola batería y reducen al mínimo la necesidad de comprar, almacenar y mantener repuestos
- **Sin mantenimiento diario:** la batería permanece a bordo de la carretilla durante la carga y no es necesario el rellenado con agua ni comprobar el nivel de electrolito
- **Sin gas,** ni vertidos de ácido, evita los costes operativos, de espacio y equipos que supone una sala de baterías y un sistema de ventilación
- **Protección integrada:** el sistema inteligente de gestión de la batería (BMS) impide automáticamente una excesiva descarga, carga, tensión y temperatura, además de eliminar prácticamente el mal uso

También están disponibles baterías y cargadores con diferentes capacidades. Su concesionario determinará cuál es la mejor combinación para sus necesidades. Para su tranquilidad, solicite información a su distribuidor sobre la garantía opcional de 5 años, sujeta a revisiones anuales.

info@catlifttruck.com | www.catlifttruck.com

WSSC2124(01/25) © 2025 MLE B.V. (número de registro 33274459). Reservados todos los derechos. CAT, CATERPILLAR, LET'S DO THE WORK, sus respectivos logotipos, el color "Caterpillar Corporate Yellow", la imagen comercial de "Power Edge" y de Cat "Modern Hex", así como la identidad corporativa y de producto utilizadas en la presente, son marcas registradas de Caterpillar y no pueden utilizarse sin autorización.

NOTA: Las especificaciones de rendimiento pueden variar en función de tolerancias de fabricación estándar, estado del vehículo, tipos de neumáticos, estado de suelos o superficies, aplicaciones o entornos de trabajo. Es posible que las carretillas se muestren con opciones que no son de serie. Los requisitos de rendimiento específicos y las configuraciones disponibles localmente deberán tratarse con el distribuidor de carretillas elevadoras Cat. Cat Lift Trucks mantiene una política de desarrollo de productos constante. Por esa razón, algunos materiales, opciones y especificaciones pueden cambiar sin previo aviso.



DOWNLOAD
BROCHURE



WATCH
VIDEOS



DOWNLOAD
OUR APP

