



# MEGBÍZHATÓ TERMELÉKENYSÉG

NSP10N2  
NSP12N2C  
NSP12N2  
NSP12N2R  
NSP12N2I  
NSP12N2IR  
NSP14N2  
NSP14N2R  
NSP14N2I  
NSP14N2IR  
NSP16N2  
NSP16N2R  
NSP16N2I  
NSP16N2IR  
NSP16N2S  
NSP16N2SR

## MŰSZAKI ADATOK

GYALOGKÍSÉRETŰ ÉS FELHAJTHATÓ VEZETŐÁLLÁSOS RAKLAPEMELŐ TARGONCÁK 24V, 1.0 - 1.6 TONNA



# AZ ÖN TÖKÉLETES PARTNERE A RÖVID RAKTÁRI UTAKHOZ

A RAKLAPEMELŐK E LEGFRISSEBB TECHNOLOGIÁKAT TARTALMAZÓ CSALÁDJÁT RÖVID RAKTÁRI UTAKHOZ ÉS LEGFELJEBB 5,4 MÉTER MAGASSÁGÚ RAKLAPEMELÉSHEZ TERVEZTÉK. A SZÁMOS GYALOGKÍSÉRETŰ ÉS FELHAJTHATÓ VEZETŐÁLLÁSOS MODELL KÖZÜL BÁRMELYIK RAKTÁRHOZ KIVÁLASZTHATÓ A MEGFELELŐ MEGBÍZHATÓ, TERMELÉKENY GÉP.



Az energiatakarékos, programozható menetopciók, a robusztus felépítés és a jó víz- és szennyeződéscsökkentési képesség csökkenti az üzemeltetési költségeket és javítja a termelékenységet. A karbantartásigény az integrált hajtó- és emelőrendszernek köszönhetően minimális. A targonca így kevesebb alkatrészből áll, és minden fontos részegysége gyorsan hozzáférhető.

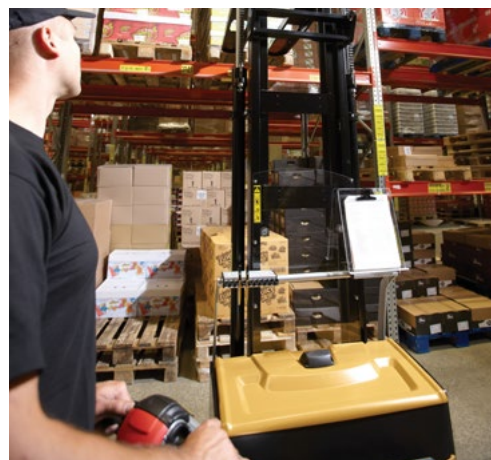

A sima, precíz irányíthatóság, a kényelmes kezelési pozíció, a felhasználóbarát irányítókár, valamint a kiváló átlátás az oszlopon remek felhasználói élményt eredményez. Az állítható magasságú önbeálló kerekek\* és a nagy szilárdságú oszlopok hozzájárulnak a maximális stabilitáshoz.



A kisméretű, felhajtható vezetőállással szerelt modellek 1,2\*, 1,4 és 1,6 tonnás teherbírással is elérhetők: ezekkel nagyobb távokon gyaloglás takarítható meg.



Mostantól kapható egy új gyalogkíséretű raklapemelő is, az 1,2 tonnás NSP12N2C. Ez az erőteljes, de helytakarékos modell tökéletes az üzletek polcainak feltöltésére, rakatolásra, kommissiózásra és rövid távú belső áruszállításra például áruházakban, szupermarketekben, ill. gyártóterületeken.

\*Kivéve az NSP12N2C

## ALACSONYABB FENNTARTÁSI KÖLTSÉG

- A legfrissebb váltóáramú (AC) technológia minimálisra csökkenti az energiafogyasztást és a karbantartási költségeket.
- Az erős vázkialakítás és a tartótestezken is megfelelő villák a legmostohább körülmények között is javítják a robusztusságot és a megbízhatóságot.
- A zárt váz és a vízálló elektromos rendszer ellenáll a nedvességnek, szennyeződésnek és korróziónak - mindez növeli a rendelkezésre állási időt, csökkenti a karbantartási költségeket és meghosszabbítja a targonca élettartamát\*.
- A targonca kritikus részegységeihez könnyen hozzá lehet férni, így gyorsabb lehet a hibadiagnosztika és a karbantartás – ez tovább csökkenti az állásidőt.
- Az integrált hajtó- és emelőrendszerek köszönhetően a targonca kevesebb alkatrészből áll, így kevesebb is romolhat el.
- A zárt, acélburkolatú rekeszben elhelyezett akkumulátor védett az ütésekkel szemben, így a költséges akkucserét elegendő később elvégezni.
- A szabványos akkumulátorméret miatt más márkák termékei is használhatók.

## PÁRATLAN TERMELÉKENYSÉG

- A váltóáramú motor nagyon precíz irányíthatóságot biztosít, megkönnyítve a targoncakezelők életét.
- Az ergonómikus irányítókar és a könnyen kezelhető irányítószervek használata során a kezelők kevésbé fáradnak el.
- A kiváló menet- és tapadási tulajdonságok megfelelnek a rövid és közepes távolságokon végzett intenzív munkához.
- A fejlett, programozható vezérlő segítségével a felhasználók kiválaszthatják, hogy a nagyobb sebességet vagy a simább, alacsonyabb fogyasztású kezelhetőséget részesítik előnyben.
- A kúpos végű villák pontosan, kis erővel vezethetők be a raklapba, ami gyorsítja az anyagmozgatási folyamatot, és megelőzi a raklap vagy a teher károsodását.
- A targonca függőleges állású irányító karral ultra alacsony sebességű „teknős” üzemmódban is vezethető, így maximális lehet a manőverező képesség szűk helyen is.
- A keskenyebb targoncatest jelentősen megkönnyíti az anyagmozgatási feladatokat szűk helyen is.
- A kompakt NSP12N2C modell a legkeskenyebb és legkönnyebb raklapemelő (660 mm és 775 kg a maximális akkumulátorral), és az NSP10-16N2/N21/N2S modellekhez hasonlóan ezt is eltolt irányító karral szerelték, így a kezelő mellette is gyalogolhat.
- Az N2R modellek felhajtható vezetőállással vannak felszerelve, így a kezelő ezekkel hosszabb távolságokon sem fárad el.
- Az N2R modellek felhajtható vezetőállása lehajtvá a helyén marad, ezért le- és visszaszálláskor nem kell időt tölteni az újbóli lehajtással.

- A kezdő emeléses funkcióval ellátott N21 modelleknél a kezelő felemelheti az oszlopot és a villákat, megnövelve a szabad magasságot és védve a targoncát és a rakományt rámpán dolgozva.
- Az N2S függesztett rakománymozgatású modellekkel szélesebb terhek és alul is lécezett raklapok is könnyen szállíthatók.

## BIZTONSÁG ÉS ERGONÓMIA

- A legújabb irányítókar-kialakítás kényelmes működtetési helyzetet ad.
- A nagy szilárdságú oszlopok minimálisra csökkentik a teher mozgását.
- A vékony oszlopprofilok és a gondosan vezetett hidraulikus tömlők kiváló kilátást biztosítanak előre felé.
- A szupercsendes, olajfeltöltésű erőátvitelnek köszönhetően alacsony a zajszint.
- Az állítható magasságú önbeálló kerék kiküszöböli a holtjártékat, és javítja a rakomány stabilitását\*.
- A nagyméretű emelő- és leeresztőkarok könnyű, egykezes irányítást tesznek lehetővé, akár kesztyűben is.
- Az NSP12N2C szabályozott fordulatszámú emelőmotorral és proporcionális szeleppel rendelkezik a leeresztéshez, ami sima és biztonságos anyagmozgatást tesz lehetővé.

\*Kivéve az NSP12N2C.



# STANDARD FELSZERELTSÉG ÉS OPCIÓK

	NSP10N2	NSP12N2C	NSP12N2(I)	NSP14N2(I)	NSP16N2(I)	NSP12N2(I)R	NSP14N2(I)R	NSP16N2(I)R	NSP16N2S	NSP16N2SR
<b>ÁLTALÁNOS INFORMÁCIÓK</b>										
LED-es merülésjelző, üzemóra-számláló nélkül	●	–	●	●	●	●	●	●	●	●
Többfunkciós kijelző, üzemóra-számlálóval	○	○	○	○	○	○	○	○	○	○
Mikroszámítógép üzemóra-számlálóval és akkuvisszajelzővel	–	●	–	–	–	–	–	–	–	–
PIN kóddal védett bejelentkezés 99 kód	–	●	–	–	–	–	–	–	–	–
PIN kóddal védett bejelentkezés 4 kód	○	–	○	○	○	○	○	○	○	○
Eltolt irányító kar	–	●	–	–	–	–	–	–	–	–
Hűtőkamrákban is működtethető -10°C-ig, rozsdavédett tengelyekkel	–	●	–	–	–	–	–	–	–	–
Szabályozott fordulatszámú emelőmotor és proporcionális szelep a leeresztéshez, amely az irányítókaron elhelyezett billenőkapcsolóval vezérelhető	–	●	–	–	–	–	–	–	–	–
Elektromos kétállású szelep az emeléshez és a leeresztéshez, mely az irányítókaron elhelyezett billenőkapcsolóval vezérelhető	●	–	●	●	●	●	●	●	●	●
Poliuretán hajtott kerék	●	●	●	●	●	●	●	●	●	●
Poliuretán hajtott kerék vagy gumi	–	●	–	–	–	–	–	–	–	–
Kezdő emelés	–	–	–(●)	–(●)	–(●)	–(●)	–(●)	–(●)	–	–
Egyes terhelt kerekek, poliruretán	●	●	●	–	–	–	–	–	–	–
Tandem terhelt kerekek, poliruretán	○	○	○	●	●	●	●	●	●	●
Állítható szélesség a terhelés függesztőlábai között; 900mm - 1300mm	–	–	–	–	–	–	–	–	●	●
Oldalirányú akkumulátorcseré (csak a 250 Ah-s akkumulátornál)	–	–	○	○	○	○	○	○	○	○
Li-ion akkumulátorok	–	○	–	–	–	–	–	–	–	–
<b>KÖRNYEZETI FELTÉTELEK</b>										
Hűtőhelyiségekben használható, 0°C ... -35°C° (0°C ... -30°C, NSP12N2C)	○	○	○	○	○	○	○	○	○	○
<b>MENETVEZÉRLŐ ÉS EMELŐ KEZELŐSZERVEK</b>										
Irányító kar felfelé mozgatósi hajtása	○	○	○	○	○	○	○	○	○	○
<b>KERÉKOPCIÓK</b>										
Poliuretán hajtott és terhelt kerekek	●	●	●	●	●	●	●	●	●	●
Növelt tapadási súrlódású hajtott kerék	○	○	○	○	○	○	○	○	○	○
Nyomat nem hagyó hajtott kerék	–	○	–	–	–	–	–	–	–	–
Antisztatikus hajtott kerék	–	○	–	–	–	–	–	–	–	–
<b>EGYÉB OPCIÓK</b>										
Sebességsökkenetés 0,5km/h-ra 1000mm-es emelés felett, két- és háromrészese oszlopok szabad emelés nélkül	–	–	○	○	○	○	○	○	○	○
Sebességsökkenetés 0,5km/h-ra a szabad emelés felett, két- és háromrészese oszlopok szabad emeléssel	–	–	○	○	○	○	○	○	○	○
Beépített töltő, 30 A	○	–	○	○	○	○	○	○	○	○
Gumi lábvédő	–	–	–	–	–	–	–	–	–	–
Dielektromos szalag	–	○	–	–	–	–	–	–	–	–
Kulcsos kapcsoló	●	●	●	●	●	●	●	●	●	●
Piezoelektromos hangjelző a standard kürt helyett	–	○	–	–	–	–	–	–	–	–
Speciális RAL festés	○	○	○	○	○	○	○	○	○	○
Hátsó támasz a teher számára	○	○	○	○	○	○	○	○	○	○
Tartozékrekész	○	–	○	○	○	○	○	○	○	○
Jegyzékartó, A4 méretű	○	–	○	○	○	○	○	○	○	○
Többfunkciós kijelző	–	○	–	–	–	–	–	–	–	–
Akkumulátor kúszóáram	–	○	–	–	–	–	–	–	–	–
Hangjelzés alacsony akkumulátorkapacitás esetén	–	○	–	–	–	–	–	–	–	–
Szervizriasztás	–	○	–	–	–	–	–	–	–	–
Automatikus kijelentkezés	–	○	–	–	–	–	–	–	–	–
Kijelentkezéskor alacsony sebességbe kapcsol	–	○	–	–	–	–	–	–	–	–

Jellemzők			
1.1	Gyártó		Cat Lift Trucks
1.2	Gyártó modell megjelölése		<b>NSP12N2C</b>
1.3	Energiaforrás		Akkumulátor
1.4	Gépkezelő típus		Gyalogos
1.5	Teherbírás	Q (kg)	1250
1.6	Terhelés súlyponttól	c (mm)	600
1.8	Teherhordó keréktengely a villaszárig (villák leengedve)	x (mm)	950
1.9	Tengelytáv	y (mm)	1473
Súly			
2.1b	Targonca súlya teherrel, maximális akkumulátor súllyal	kg	775
2.2	Tengelynyomás maximális terhelés esetén, első/hátsó	kg	875 / 1150
2.3	Tengelynyomás terhelés nélkül, első/hátsó	kg	575 / 200
Kerekek, meghajtott kerék			
3.1	Abroncstípus: PT=Power Thane, Vul=Vulkollan, P=Polüuretán, N=Nylon, G=Gumi első/hátsó		Vul / Vul
3.2	Abrons méretek, első	(mm)	230 x 70
3.3	Abrons méretek, hátsó	(mm)	85 x 99
3.4	Űnbeálló kerék méretek (átmérő x szélesség)	(mm)	140 x 60
3.5	Kerekek száma, teher/hajtott (x= meghajtott)		1 + 1x / 2
3.6	Nyomtáv szélesség (abroncsok közepe), első	b10 (mm)	382
3.7	Nyomtáv szélesség (abroncsok közepe), hátsó	b11 (mm)	355
Méretek			
4.2b	Magasság	h1 (mm)	1400 / 1550
4.3	Szabad emelés	h2 (mm)	-
4.4	Emelési magasság	h3 (mm)	1700 / 2000
4.5	Magasság kitolt oszloppal	h4 (mm)	2145 / 2445
4.6	Kezdő emelés	h5 (mm)	-
4.9	Kormánykar magasság / kormány konzol (min/max)	h14 (mm)	913 / 1368
4.15	Villa magassága, teljesen leengedve	h13 (mm)	90
4.19	Teljes hosszúság	l1 (mm)	1877
4.20	Targonca hossz a villa szárig	l2 (mm)	677
4.21	Teljes szélesség	b1/b2 (mm)	660
4.22	Villaméretek (vastagság, szélesség, hosszúság)	s / e / l1 (mm)	65 / 185 / 1200
4.24	Villaszán szélesség	b3 (mm)	
4.25	Külső villa távolság (minimum/maximum)	b5 (mm)	540
4.26	Támasztólábak belső oldalainak távolsága	b4 (mm)	
4.32	Hasmagasság a tengelytáv közepénél, terhelve (leeresztett villákkal)	m2 (mm)	25
4.33c	Munkafolyosó szélesség (Ast) 1000x1200 mm-es raklapokkal, teher keresztben, rakfelület fent/lent	Ast (mm)	
4.33d	Munkafolyosó szélesség (Ast3) 1000x1200 mm-es raklapokkal, teher keresztben, rakfelület fent/lent	Ast3 (mm)	
4.34a	Munkafolyosó szélesség (Ast) 800x1200 mm-es raklapokkal, teher hosszában	Ast (mm)	2507
4.34b	Munkafolyosó szélesség (Ast3) 800x1200 mm-es raklapokkal, teher hosszában	Ast3 (mm)	2285
4.34c	Munkafolyosó szélesség (Ast) 800x1200 mm-es raklapokkal, teher hosszában, rakfelület fent/lent	Ast (mm)	
4.34d	Munkafolyosó szélesség (Ast3) 800x1200 mm-es raklapokkal, teher hosszában, rakfelület fent/lent	Ast3 (mm)	
4.35	Fordulási sugár	Wa (mm)	1835
Teljesítmény			
5.1	Haladási sebesség terhelve/üresen	km / h	5,7 / 6
5.2	Emelési sebesség terhelve/üresen	m / s	0.10 / 0.20
5.3	Süllyesztési sebesség terhelve / üresen	m / s	0.11 / 0.12
5.7	Lejtőn/emelkedőn való haladás, terhelve/üresen	%	7 / 19
5.8	Maximális lejtőn/emelkedőn való haladás, terhelve/üresen	%	
5.9	Gyorsulási idő, terhelve/üresen (10m)	s	7.60 / 6.76
5.10	Üzemi fék		Elektromos
Elektromos motorok			
6.1	Hajtómotor kapacitás (60 perc rövid munka)	kW	1.3
6.2	Emelőmotor teljesítmény 15% kihasználtsági tényező esetén	kW	2.35
6.3	Akkumulátor, DIN		no
6.4	Akkumulátor feszültség/kapacitás 5 órás terhelésnél	V / Ah	24 / 150-230
6.5	Akkumulátor súlya	kg	140 - 215
Vegyes			
8.1	Hajtásvezérlés típusa		Fokozatmentes
10.7	A kezelő fülénél mért zajszint az EN 12 053:2001 és EN ISO 4871 szerint munkavégzés közben LpAZ	dB (A)	74.6 +/- 0.7
10.7.1	A kezelő fülénél mért zajszint az EN 12 053:2001 és EN ISO 4871 szerint, hajtás/emelés/üresjárat LpAZ	dB (A)	
10.7.2	Testre ható rezgések az EN 13 059:2002 szerint		
10.7.3	Kézre ható rezgések az EN 13 059:2002 szerint		

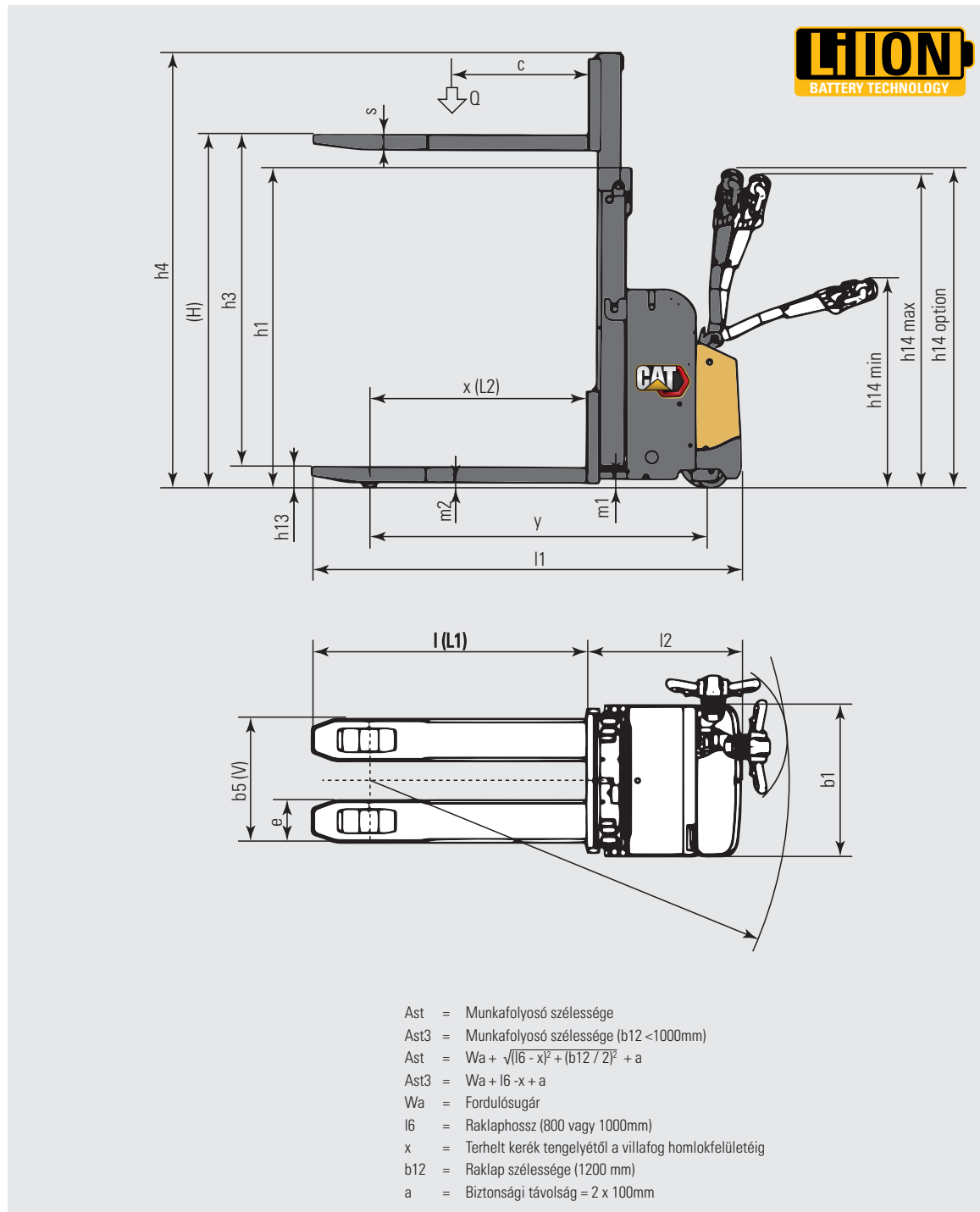

Jellemzők		
1.1	Gyártó	
1.2	Gyártó modell megjelölése	
1.3	Energiaforrás	
1.4	Gépkezelő típus	
1.5	Teherbírás	Q (kg)
1.6	Terhelés súlyponttól	c (mm)
1.8	Teherhordó keréktengely a villaszárig (villák leengedve)	x (mm)
1.9	Tengelytáv	y (mm)
Súly		
2.1b	Targonca súlya teherrel, maximális akkumulátor súllyal	kg
2.2	Tengelynyomás maximális terhelés esetén, első/hátsó	kg
2.3	Tengelynyomás terhelés nélkül, első/hátsó	kg
Kerekek, meghajtott kerék		
3.1	Abroncstípus: PT=Power Thane, Vul=Vulkollan, P=Polüuretán, N=Nylon, G=Gumi első/hátsó	
3.2	Abrons méretek, első	(mm)
3.3	Abrons méretek, hátsó	(mm)
3.4	Őnbeálló kerék méretek (átmérő x szélesség)	(mm)
3.5	Kerekek száma, teher/hajtott (x= meghajtott)	
3.6	Nyomtáv szélesség (abroncsok közepe), első	b10 (mm)
3.7	Nyomtáv szélesség (abroncsok közepe), hátsó	b11 (mm)
Méretek		
4.2b	Magasság	h1 (mm)
4.3	Szabad emelés	h2 (mm)
4.4	Emelési magasság	h3 (mm)
4.5	Magasság kitolt oszloppal	h4 (mm)
4.6	Kezdő emelés	h5 (mm)
4.9	Kormánykar magasság / kormány konzol (min/max)	h14 (mm)
4.15	Villa magassága, teljesen leengedve	h13 (mm)
4.19	Teljes hosszúság	l1 (mm)
4.20	Targonca hossz a villa szárig	l2 (mm)
4.21	Teljes szélesség	b1/b2 (mm)
4.22	Villaméretek (vastagság, szélesség, hosszúság)	s / e / l (mm)
4.24	Villaszán szélesség	b3 (mm)
4.25	Külső villa távolság (minimum/maximum)	b5 (mm)
4.26	Támasztólábak belső oldalainak távolsága	b4 (mm)
4.32	Hasmagasság a tengelytáv közepénél, terhelve (leeresztett villákkal)	m2 (mm)
4.33c	Munkafolyosó szélesség (Ast) 1000x1200 mm-es raklapokkal, teher keresztben, rakfelület lent	Ast (mm)
4.33d	Munkafolyosó szélesség (Ast3) 1000x1200 mm-es raklapokkal, teher keresztben, rakfelület lent	Ast3 (mm)
4.34a	Munkafolyosó szélesség (Ast) 800x1200 mm-es raklapokkal, teher hosszában	Ast (mm)
4.34b	Munkafolyosó szélesség (Ast3) 800x1200 mm-es raklapokkal, teher hosszában	Ast3 (mm)
4.34c	Munkafolyosó szélesség (Ast) 800x1200 mm-es raklapokkal, teher hosszában, rakfelület lent	Ast (mm)
4.34d	Munkafolyosó szélesség (Ast3) 800x1200 mm-es raklapokkal, teher hosszában, rakfelület lent	Ast3 (mm)
4.35	Fordulási sugár	Wa (mm)
Teljesítmény		
5.1	Haladási sebesség terhelve/üresen	km / h
5.2	Emelési sebesség terhelve/üresen	m / s
5.3	Süllyesztési sebesség terhelve / üresen	m / s
5.7	Lejtőn/emelkedőn való haladás, terhelve/üresen	%
5.8	Maximális lejtőn/emelkedőn való haladás, terhelve/üresen	%
5.9	Gyorsulási idő, terhelve/üresen (10m)	s
5.10	Üzemi fék	
Elektromos motorok		
6.1	Hajtómotor kapacitás (60 perc rövid munka)	kW
6.2	Emelőmotor teljesítmény 15% kihasználtsági tényező esetén	kW
6.3	Akkumulátor, DIN	
6.4	Akkumulátor feszültség/kapacitás 5 órás terhelésnél	V / Ah
6.5	Akkumulátor súlya	kg
Vegyes		
8.1	Hajtásvezérlés típusa	
10.7	A kezelő fülénél mért zajszint az EN 12 053:2001 és EN ISO 4871 szerint munkavezérgész közben LpAZ	dB (A)
10.7.1	A kezelő fülénél mért zajszint az EN 12 053:2001 és EN ISO 4871 szerint, hajtás/emelés/üresjárat LpAZ	dB (A)
10.7.2	Testre ható rezgések az EN 13 059:2002 szerint	
10.7.3	Kézre ható rezgések az EN 13 059:2002 szerint	

Cat Lift Trucks	Cat Lift Trucks	Cat Lift Trucks	Cat Lift Trucks
NSP10N2	NSP12N2	NSP14N2	NSP16N2
Akkumulátor	Akkumulátor	Akkumulátor	Akkumulátor
Gyalogos	Gyalogos	Gyalogos	Gyalogos
1000	1200	1400	1600
600	600	600	600
625	625	625	625
1141	1205	1205	1205
820	1205	1220	1225
740 / 1080	830 / 1575	835 / 1785	835 / 1990
605 / 215	820 / 385	825 / 395	825 / 400
Vul / Vul	Vul / Vul	Vul / Vul	Vul / Vul
230 x 70	230 x 70	230 x 70	230 x 70
85 x 90	85 x 90	85 x 75	85 x 75
125 x 60	125 x 60	125 x 60	125 x 60
1 + 1 x / 2	1 + 1 x / 2	1 + 1 x / 4	1 + 1 x / 4
517	517	517	517
385	385	385	385
Lásd táblázatok	Lásd táblázatok	Lásd táblázatok	Lásd táblázatok
Lásd táblázatok	Lásd táblázatok	Lásd táblázatok	Lásd táblázatok
Lásd táblázatok	Lásd táblázatok	Lásd táblázatok	Lásd táblázatok
Lásd táblázatok	Lásd táblázatok	Lásd táblázatok	Lásd táblázatok
-	-	-	-
1050 / 1372	1050 / 1372	1050 / 1372	1050 / 1372
90	90	90	90
1836	1900	1900	1900
686	750	750	750
800	800	800	800
56 / 186 / 1150	56 / 186 / 1150	56 / 186 / 1150	56 / 186 / 1150
752	752	752	752
570	570	570	570
-	-	-	-
20	20	20	20
2291	2355	2355	2355
1958	2022	2022	2022
Ast (mm)	Ast (mm)	Ast (mm)	Ast (mm)
Ast (mm)	Ast (mm)	Ast (mm)	Ast (mm)
Ast3 (mm)	Ast3 (mm)	Ast3 (mm)	Ast3 (mm)
2283	2347	2347	2347
2158	2222	2222	2222
1383	1447	1447	1447
Elektromos	Elektromos	Elektromos	Elektromos
1.0	1.0	1.0	1.0
2.2	2.2	2.2	3.2
24 / 150	24 / 150-250	24 / 250	24 / 250 - 375
151	151 - 212	212	212 - 294
Fokozatmentes	Fokozatmentes	Fokozatmentes	Fokozatmentes
60 / 60 / 41	60 / 60 / 41	60 / 60 / 41	70 / 72 / 41
-	-	-	-
< 2.5	< 2.5	< 2.5	< 2.5

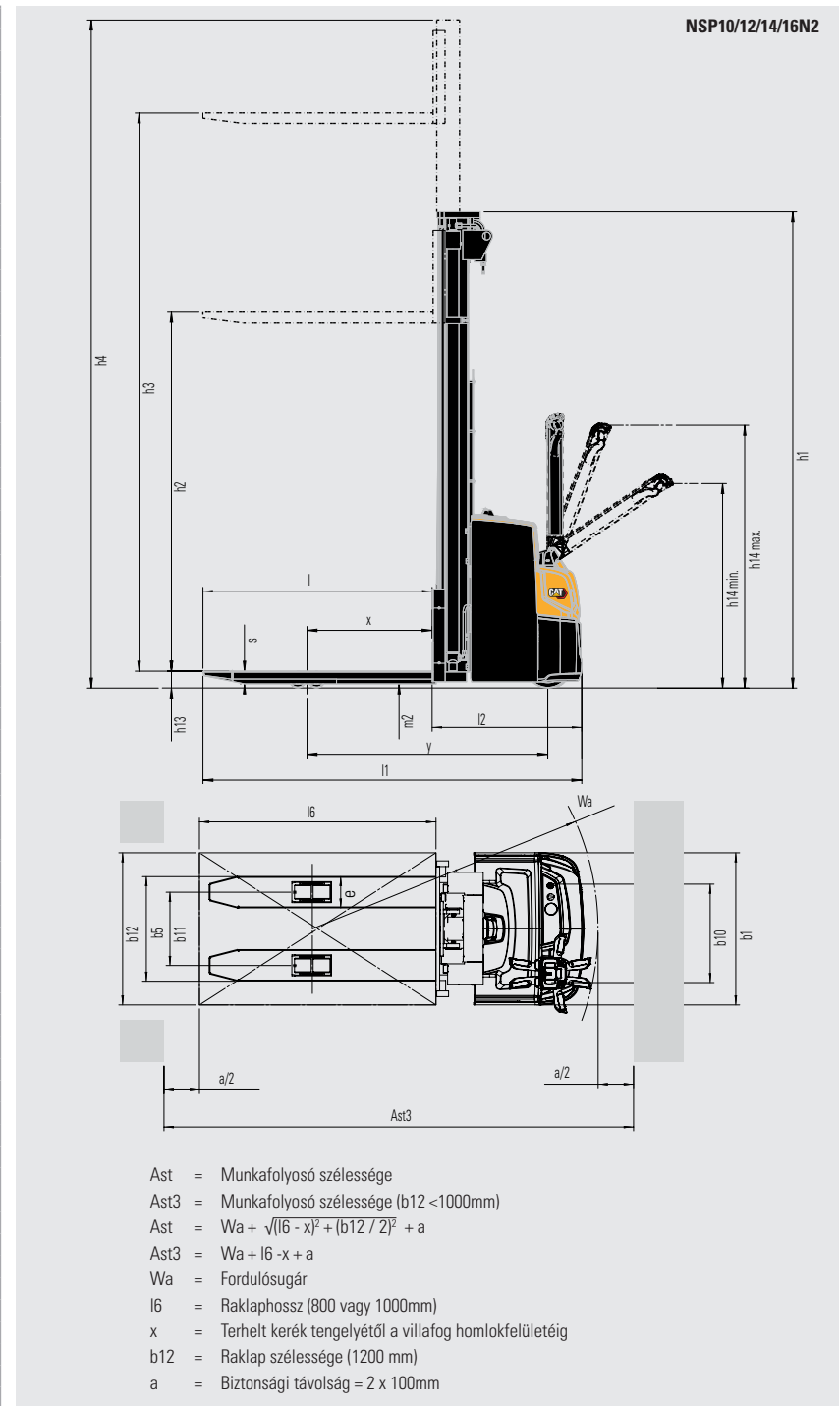

Jellemzők		
1.1	Gyártó	
1.2	Gyártó modell megjelölése	
1.3	Energiaforrás	
1.4	Gépkezelő típus	
1.5	Teherbírás	Q (kg)
1.6	Terhelés súlyponttól	c (mm)
1.8	Teherhordó keréktengely a villaszárig (villák leengedve)	x (mm)
1.9	Tengelytáv	y (mm)
Súly		
2.1b	Targonca súlya teherrel, maximális akkumulátor súllyal	kg
2.2	Tengelynyomás maximális terhelés esetén, első/hátsó	kg
2.3	Tengelynyomás terhelés nélkül, első/hátsó	kg
Kerekek, meghajtott kerék		
3.1	Abroncstípus: PT=Power Thane, Vul=Vulkollan, P=Polüuretán, N=Nylon, G=Gumi első/hátsó	
3.2	Abronc méretek, első	(mm)
3.3	Abronc méretek, hátsó	(mm)
3.4	Őnbeálló kerék méretek (átmérő x szélesség)	(mm)
3.5	Kerekek száma, teher/hajtott (x= meghajtott)	
3.6	Nyomtáv szélesség (abroncsok közepe), első	b10 (mm)
3.7	Nyomtáv szélesség (abroncsok közepe), hátsó	b11 (mm)
Méretek		
4.2b	Magasság	h1 (mm)
4.3	Szabad emelés	h2 (mm)
4.4	Emelési magasság	h3 (mm)
4.5	Magasság kitolt oszloppal	h4 (mm)
4.6	Kezdő emelés	h5 (mm)
4.9	Kormánykar magasság / kormány konzol (min/max)	h14 (mm)
4.15	Villa magassága, teljesen leengedve	h13 (mm)
4.19	Teljes hosszúság	l1 (mm)
4.20	Targonca hossz a villa szárig	l2 (mm)
4.21	Teljes szélesség	b1/b2 (mm)
4.22	Villaméretek (vastagság, szélesség, hosszúság)	s / e / l (mm)
4.24	Villaszán szélesség	b3 (mm)
4.25	Külső villa távolság (minimum/maximum)	b5 (mm)
4.26	Támasztólábak belső oldalainak távolsága	b4 (mm)
4.32	Hasmagasság a tengelytáv közepénél, terhelve (leeresztett villákkal)	m2 (mm)
4.33c	Munkafolyosó szélesség (Ast) 1000x1200 mm-es raklapokkal, teher keresztben, rakfelület fent/lent	Ast (mm)
4.33d	Munkafolyosó szélesség (Ast3) 1000x1200 mm-es raklapokkal, teher keresztben, rakfelület fent/lent	Ast3 (mm)
4.34a	Munkafolyosó szélesség (Ast) 800x1200 mm-es raklapokkal, teher hosszában	Ast (mm)
4.34b	Munkafolyosó szélesség (Ast3) 800x1200 mm-es raklapokkal, teher hosszában	Ast3 (mm)
4.34c	Munkafolyosó szélesség (Ast) 800x1200 mm-es raklapokkal, teher hosszában, rakfelület fent/lent	Ast (mm)
4.34d	Munkafolyosó szélesség (Ast3) 800x1200 mm-es raklapokkal, teher hosszában, rakfelület fent/lent	Ast3 (mm)
4.35	Fordulási sugár	Wa (mm)
Teljesítmény		
5.1	Haladási sebesség terhelve/üresen	km / h
5.2	Emelési sebesség terhelve/üresen	m / s
5.3	Süllyesztési sebesség terhelve / üresen	m / s
5.7	Lejtőn/emelkedőn való haladás, terhelve/üresen	%
5.8	Maximális lejtőn/emelkedőn való haladás, terhelve/üresen	%
5.9	Gyorsulási idő, terhelve/üresen (10m)	s
5.10	Üzemi fék	
Elektromos motorok		
6.1	Hajtómotor kapacitás (60 perc rövid munka)	kW
6.2	Emelőmotor teljesítmény 15% kihasználtsági tényező esetén	kW
6.3	Akkumulátor, DIN	
6.4	Akkumulátor feszültség/kapacitás 5 órás terhelésnél	V / Ah
6.5	Akkumulátor súlya	kg
Vegyés		
8.1	Hajtásvezérlés típusa	
10.7	A kezelő fülénél mért zajszint az EN 12 053:2001 és EN ISO 4871 szerint munkavegzés közben LpAZ	dB (A)
10.7.1	A kezelő fülénél mért zajszint az EN 12 053:2001 és EN ISO 4871 szerint, hajtás/emelés/üresjárat LpAZ	dB (A)
10.7.2	Testre ható rezgések az EN 13 059:2002 szerint	
10.7.3	Kézre ható rezgések az EN 13 059:2002 szerint	

Cat Lift Trucks	Cat Lift Trucks	Cat Lift Trucks
NSP12N2I	NSP14N2I	NSP16N2I
Akkumulátor	Akkumulátor	Akkumulátor
Gyalogos	Gyalogos	Gyalogos
1200	1400	1600
600	600	600
925	925	925
1615	1615	1615
1350	1395	1400
1180 / 1370	1240 / 1555	1275 / 1725
955 / 395	970 / 425	970 / 430
Vul / Vul	Vul / Vul	Vul / Vul
230 x 70	230 x 70	230 x 70
85 x 90	85 x 75	85 x 75
125 x 60	125 x 60	125 x 60
1 + 1 x / 2	1 + 1 x / 4	1 + 1 x / 4
517	517	517
385	385	385
Lásd táblázat	Lásd táblázat	Lásd táblázat
Lásd táblázat	Lásd táblázat	Lásd táblázat
Lásd táblázat	Lásd táblázat	Lásd táblázat
Lásd táblázat	Lásd táblázat	Lásd táblázat
115	115	115
1050 / 1372	1050 / 1372	1050 / 1372
90	90	90
2007	2007	2007
857	857	857
800	800	800
56 / 186 / 1150	56 / 186 / 1150	56 / 186 / 1150
752	752	752
570	570	570
-	-	-
20	20	20
2653	2653	2653
2123	2123	2123
Ast (mm)	Ast (mm)	Ast (mm)
2533	2533	2533
2323	2323	2323
1848	1848	1848
6.0 / 6.0	6.0 / 6.0	6.0 / 6.0
0.12 / 0.26	0.12 / 0.26	0.14 / 0.27
0.35 / 0.40	0.35 / 0.40	0.35 / 0.40
8 / 15	8 / 15	8 / 15
Elektromos	Elektromos	Elektromos
1.0	1.0	1.0
2.2	2.2	3.2
24 / 150-250	24 / 250	24 / 250 - 375
151 - 212	212	212 - 294
Fokozatmentes	Fokozatmentes	Fokozatmentes
60 / 60 / 41	60 / 60 / 41	70 / 72 / 41
-	-	-
< 2.5	< 2.5	< 2.5

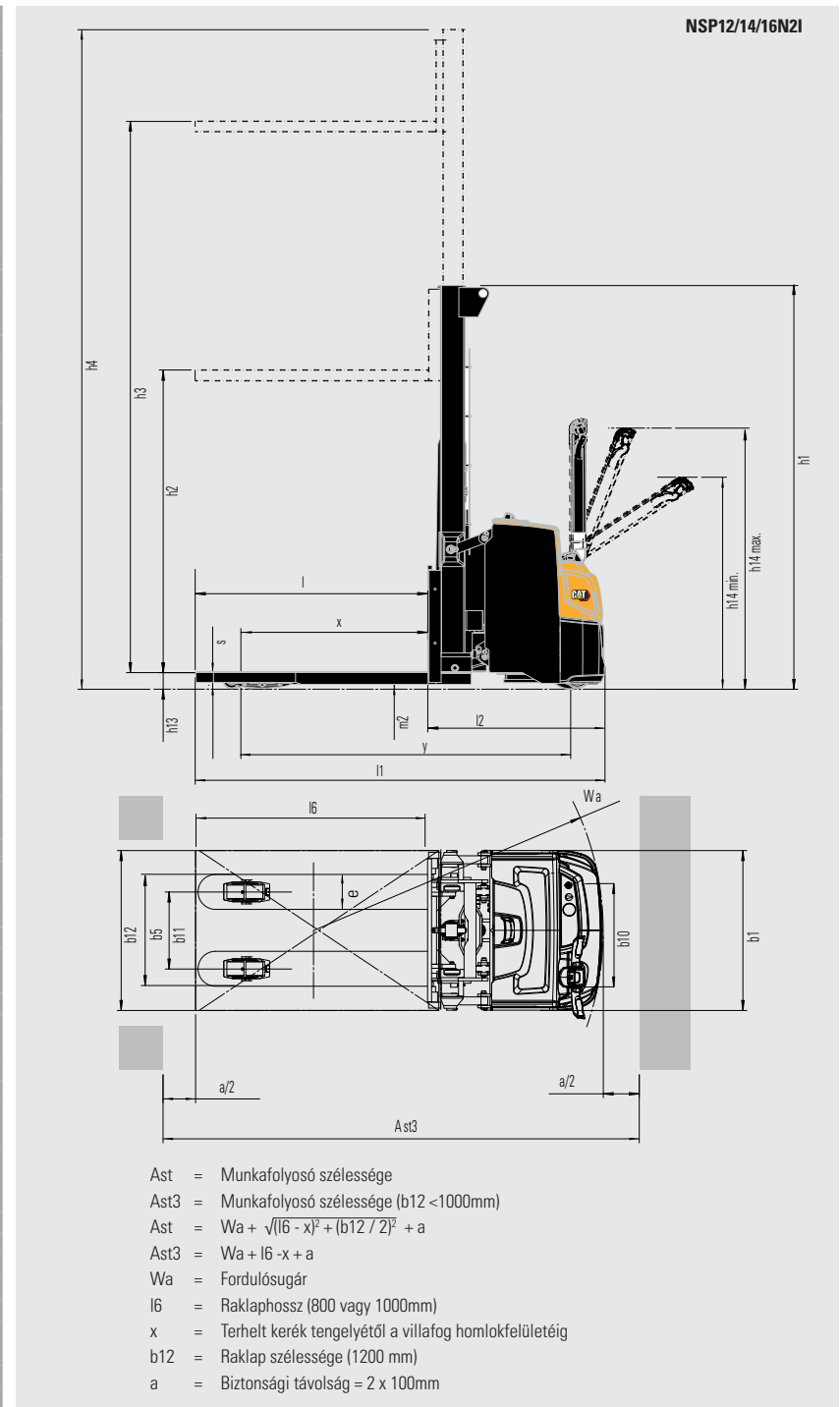

Jellemzők		
1.1	Gyártó	
1.2	Gyártó modell megjelölése	
1.3	Energiaforrás	
1.4	Gépkezelő típus	
1.5	Teherbírás	Q (kg)
1.6	Terhelés súlyponttól	c (mm)
1.8	Teherhordó keréktengely a villaszárig (villák leengedve)	x (mm)
1.9	Tengelytáv	y (mm)
Súly		
2.1b	Targonca súlya teherrel, maximális akkumulátor súllyal	kg
2.2	Tengelynyomás maximális terhelés esetén, első/hátsó	kg
2.3	Tengelynyomás terhelés nélkül, első/hátsó	kg
Kerekek, meghajtott kerék		
3.1	Abroncstípus: PT=Power Thane, Vul=Vulkollan, P=Polüuretán, N=Nylon, G=Gumi első/hátsó	
3.2	Abronc méretek, első	(mm)
3.3	Abronc méretek, hátsó	(mm)
3.4	Önbeálló kerék méretek (átmérő x szélesség)	(mm)
3.5	Kerekek száma, teher/hajtott (x= meghajtott)	
3.6	Nyomtáv szélesség (abroncsok közepe), első	b10 (mm)
3.7	Nyomtáv szélesség (abroncsok közepe), hátsó	b11 (mm)
Méretek		
4.2b	Magasság	h1 (mm)
4.3	Szabad emelés	h2 (mm)
4.4	Emelési magasság	h3 (mm)
4.5	Magasság kitolt oszloppal	h4 (mm)
4.6	Kezdő emelés	h5 (mm)
4.9	Kormánykar magasság / kormány konzol (min/max)	h14 (mm)
4.15	Villa magassága, teljesen leengedve	h13 (mm)
4.19	Teljes hosszúság	l1 (mm)
4.20	Targonca hossz a villa szárig	l2 (mm)
4.21	Teljes szélesség	b1/b2 (mm)
4.22	Villaméretek (vastagság, szélesség, hosszúság)	s / e / l (mm)
4.24	Villaszán szélesség	b3 (mm)
4.25	Külső villa távolság (minimum/maximum)	b5 (mm)
4.26	Támasztólábak belső oldalainak távolsága	b4 (mm)
4.32	Hasmagasság a tengelytáv közepénél, terhelve (leeresztett villákkal)	m2 (mm)
4.33c	Munkafolyosó szélesség (Ast) 1000x1200 mm-es raklapokkal, teher keresztben, rakfelület fent/lent	Ast (mm)
4.33d	Munkafolyosó szélesség (Ast3) 1000x1200 mm-es raklapokkal, teher keresztben, rakfelület fent/lent	Ast3 (mm)
4.34a	Munkafolyosó szélesség (Ast) 800x1200 mm-es raklapokkal, teher hosszában	Ast (mm)
4.34b	Munkafolyosó szélesség (Ast3) 800x1200 mm-es raklapokkal, teher hosszában	Ast3 (mm)
4.34c	Munkafolyosó szélesség (Ast) 800x1200 mm-es raklapokkal, teher hosszában, rakfelület fent/lent	Ast (mm)
4.34d	Munkafolyosó szélesség (Ast3) 800x1200 mm-es raklapokkal, teher hosszában, rakfelület fent/lent	Ast3 (mm)
4.35	Fordulási sugár	Wa (mm)
Teljesítmény		
5.1	Haladási sebesség terhelve/üresen	km / h
5.2	Emelési sebesség terhelve/üresen	m / s
5.3	Süllyesztési sebesség terhelve / üresen	m / s
5.7	Lejtőn/emelkedőn való haladás, terhelve/üresen	%
5.8	Maximális lejtőn/emelkedőn való haladás, terhelve/üresen	%
5.9	Gyorsulási idő, terhelve/üresen (10m)	s
5.10	Üzemi fék	
Elektromos motorok		
6.1	Hajtómotor kapacitás (60 perc rövid munka)	kW
6.2	Emelőmotor teljesítmény 15% kihasználtságot tényező esetén	kW
6.3	Akkumulátor, DIN	
6.4	Akkumulátor feszültség/kapacitás 5 órás terhelésnél	V / Ah
6.5	Akkumulátor súlya	kg
Vegyes		
8.1	Hajtásvezérlés típusa	
10.7	A kezelő fülénél mért zajszint az EN 12 053:2001 és EN ISO 4871 szerint munkavezérgész közben LpAZ	dB (A)
10.7.1	A kezelő fülénél mért zajszint az EN 12 053:2001 és EN ISO 4871 szerint, hajtás/emelés/üresjárat LpAZ	dB (A)
10.7.2	Testre ható rezgések az EN 13 059:2002 szerint	
10.7.3	Kézre ható rezgések az EN 13 059:2002 szerint	

Cat Lift Trucks	Cat Lift Trucks	Cat Lift Trucks
NSP12N2R	NSP14N2R	NSP16N2R
Akkumulátor	Akkumulátor	Akkumulátor
Gyalogos/ Álló	Gyalogos/ Álló	Gyalogos/ Álló
1200	1400	1600
600	600	600
625	625	625
1205	1205	1205
1245	1260	1265
870 / 1575	875 / 1785	875 / 1990
860 / 385	865 / 395	865 / 400
Vul / Vul	Vul / Vul	Vul / Vul
230 x 70	230 x 70	230 x 70
85 x 90	85 x 75	85 x 75
125 x 60	125 x 60	125 x 60
1 + 1 x / 2	1 + 1 x / 4	1 + 1 x / 4
517	517	517
385	385	385
Lásd táblázatok	Lásd táblázatok	Lásd táblázatok
Lásd táblázatok	Lásd táblázatok	Lásd táblázatok
Lásd táblázatok	Lásd táblázatok	Lásd táblázatok
Lásd táblázatok	Lásd táblázatok	Lásd táblázatok
-	-	-
1150 / 1350	1150 / 1350	1150 / 1350
90	90	90
2020 / 2500	2020 / 2500	2020 / 2500
870 / 1350	870 / 1350	870 / 1350
800	800	800
56 / 186 / 1150	56 / 186 / 1150	56 / 186 / 1150
752	752	752
570	570	570
-	-	-
20	20	20
2475 / 2955	2475 / 2955	2475 / 2955
2142 / 2622	2142 / 2622	2142 / 2622
Ast (mm)	Ast (mm)	Ast (mm)
2467 / 2947	2467 / 2947	2467 / 2947
2342 / 2822	2342 / 2822	2342 / 2822
1567 / 2047	1567 / 2047	1567 / 2047
Elektromos	Elektromos	Elektromos
1.0	1.0	1.0
2.2	2.2	3.2
24 / 150 - 250	24 / 250	24 / 250 - 375
151 - 212	212	212 - 294
Fokozatmentes	Fokozatmentes	Fokozatmentes
60 / 60 / 41	60 / 60 / 41	70 / 72 / 41
0.8	0.8	0.8
< 2.5	< 2.5	< 2.5

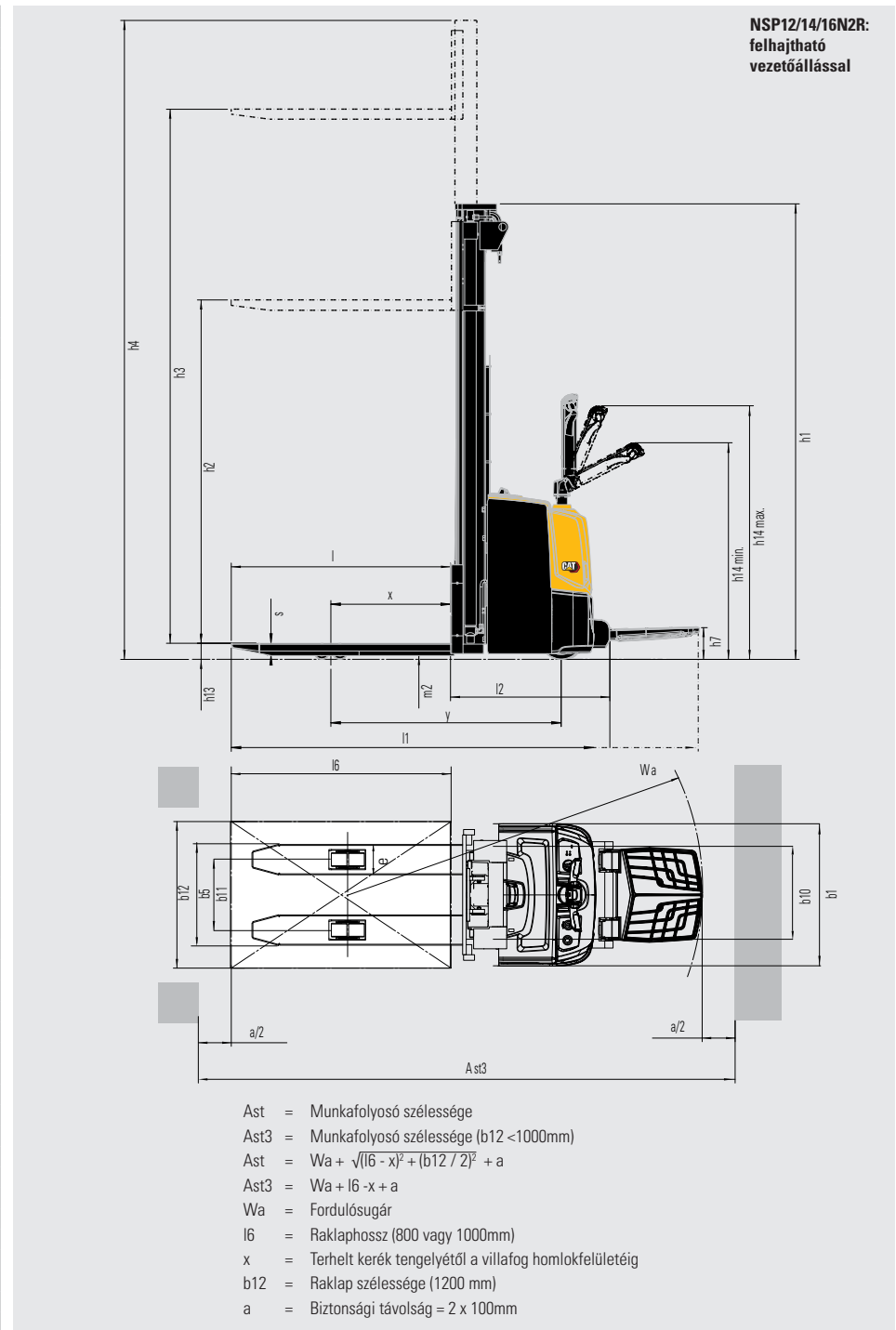



Jellemzők		
1.1	Gyártó	
1.2	Gyártó modell megjelölése	
1.3	Energiaforrás	
1.4	Gépkezelő típus	
1.5	Teherbírás	Q (kg)
1.6	Terhelés súlyponttól	c (mm)
1.8	Teherhordó keréktengely a villaszárig (villák leengedve)	x (mm)
1.9	Tengelytáv	y (mm)
Súly		
2.1b	Targonca súlya teherrel, maximális akkumulátor súllyal	kg
2.2	Tengelynyomás maximális terhelés esetén, első/hátsó	kg
2.3	Tengelynyomás terhelés nélkül, első/hátsó	kg
Kerekek, meghajtott kerék		
3.1	Abroncstípus: PT=Power Thane, Vul=Vulkollan, P=Polüuretán, N=Nylon, G=Gumi első/hátsó	
3.2	Abronc méretek, első	(mm)
3.3	Abronc méretek, hátsó	(mm)
3.4	Őrbeálló kerék méretek (átmérő x szélesség)	(mm)
3.5	Kerekek száma, teher/hajtott (x= meghajtott)	
3.6	Nyomtáv szélesség (abroncsok közepe), első	b10 (mm)
3.7	Nyomtáv szélesség (abroncsok közepe), hátsó	b11 (mm)
Méretek		
4.2b	Magasság	h1 (mm)
4.3	Szabad emelés	h2 (mm)
4.4	Emelési magasság	h3 (mm)
4.5	Magasság kitolt oszloppal	h4 (mm)
4.6	Kezdő emelés	h5 (mm)
4.9	Kormánykar magasság / kormány konzol (min/max)	h14 (mm)
4.15	Villa magassága, teljesen leengedve	h13 (mm)
4.19	Teljes hosszúság	l1 (mm)
4.20	Targonca hossz a villa szárig	l2 (mm)
4.21	Teljes szélesség	b1/b2 (mm)
4.22	Villaméretek (vastagság, szélesség, hosszúság)	s / e / l (mm)
4.24	Villaszán szélesség	b3 (mm)
4.25	Külső villa távolság (minimum/maximum)	b5 (mm)
4.26	Támasztólábak belső oldalainak távolsága	b4 (mm)
4.32	Hasmagasság a tengelytáv közepénél, terhelve (leeresztett villákkal)	m2 (mm)
4.33c	Munkafolyosó szélesség (Ast) 1000x1200 mm-es raklapokkal, teher keresztben, rakfelület fent/lent	Ast (mm)
4.33d	Munkafolyosó szélesség (Ast3) 1000x1200 mm-es raklapokkal, teher keresztben, rakfelület fent/lent	Ast3 (mm)
4.34a	Munkafolyosó szélesség (Ast) 800x1200 mm-es raklapokkal, teher hosszában	Ast (mm)
4.34b	Munkafolyosó szélesség (Ast3) 800x1200 mm-es raklapokkal, teher hosszában	Ast3 (mm)
4.34c	Munkafolyosó szélesség (Ast) 800x1200 mm-es raklapokkal, teher hosszában, rakfelület fent/lent	Ast (mm)
4.34d	Munkafolyosó szélesség (Ast3) 800x1200 mm-es raklapokkal, teher hosszában, rakfelület fent/lent	Ast3 (mm)
4.35	Fordulási sugár	Wa (mm)
Teljesítmény		
5.1	Haladási sebesség terhelve/üresen	km / h
5.2	Emelési sebesség terhelve/üresen	m / s
5.3	Süllyesztési sebesség terhelve / üresen	m / s
5.7	Lejtőn/emelkedőn való haladás, terhelve/üresen	%
5.8	Maximális lejtőn/emelkedőn való haladás, terhelve/üresen	%
5.9	Gyorsulási idő, terhelve/üresen (10m)	s
5.10	Üzemi fék	
Elektromos motorok		
6.1	Hajtómotor kapacitás (60 perc rövid munka)	kW
6.2	Emelőmotor teljesítmény 15% kihasználtsági tényező esetén	kW
6.3	Akkumulátor, DIN	
6.4	Akkumulátor feszültség/kapacitás 5 órás terhelésnél	V / Ah
6.5	Akkumulátor súlya	kg
Vegyes		
8.1	Hajtásvezérlés típusa	
10.7	A kezelő fülénél mért zajszint az EN 12 053:2001 és EN ISO 4871 szerint munkavezérgész közben LpAZ	dB (A)
10.7.1	A kezelő fülénél mért zajszint az EN 12 053:2001 és EN ISO 4871 szerint, hajtás/emelés/üresjárat LpAZ	dB (A)
10.7.2	Testre ható rezgések az EN 13 059:2002 szerint	
10.7.3	Kézre ható rezgések az EN 13 059:2002 szerint	

Cat Lift Trucks	Cat Lift Trucks	Cat Lift Trucks
NSP12N2IR	NSP14N2IR	NSP16N2IR
Akkumulátor	Akkumulátor	Akkumulátor
Gyalogos/ Álló	Gyalogos/ Álló	Gyalogos/ Álló
1200	1400	1600
600	600	600
925	925	925
1615	1615	1615
1390	1435	1440
1220 / 1370	1280 / 1555	1315 / 1725
995 / 395	1010 / 425	1010 / 430
Vul / Vul	Vul / Vul	Vul / Vul
230 x 70	230 x 70	230 x 70
85 x 90	85 x 75	85 x 75
125 x 60	125 x 60	125 x 60
1 + 1 x / 2	1 + 1 x / 4	1 + 1 x / 4
517	517	517
385	385	385
Lásd táblázatok	Lásd táblázatok	Lásd táblázatok
Lásd táblázatok	Lásd táblázatok	Lásd táblázatok
Lásd táblázatok	Lásd táblázatok	Lásd táblázatok
Lásd táblázatok	Lásd táblázatok	Lásd táblázatok
115	115	115
1150 / 1350	1150 / 1350	1150 / 1350
90	90	90
2127 / 2607	2127 / 2607	2127 / 2607
977 / 1457	977 / 1457	977 / 1457
800	800	800
56 / 186 / 1150	56 / 186 / 1150	56 / 186 / 1150
752	752	752
570	570	570
-	-	-
20	20	20
2773 / 3253	2773 / 3253	2773 / 3253
2243 / 2723	2243 / 2723	2243 / 2723
2653 / 3133	2653 / 3133	2653 / 3133
2443 / 2923	2443 / 2923	2443 / 2923
1968 / 2448	1968 / 2448	1968 / 2448
6.0 / 6.0	6.0 / 6.0	6.0 / 6.0
0.12 / 0.26	0.12 / 0.26	0.14 / 0.27
0.35 / 0.40	0.35 / 0.40	0.35 / 0.40
8 / 15	8 / 15	8 / 15
Elektromos	Elektromos	Elektromos
1.0	1.0	1.0
2.2	2.2	3.2
24 / 150 - 250	24 / 250	24 / 250 - 375
151 - 212	212	212 - 294
Fokozatmentes	Fokozatmentes	Fokozatmentes
60 / 60 / 41	60 / 60 / 41	70 / 72 / 41
0.8	0.8	0.8
< 2.5	< 2.5	< 2.5

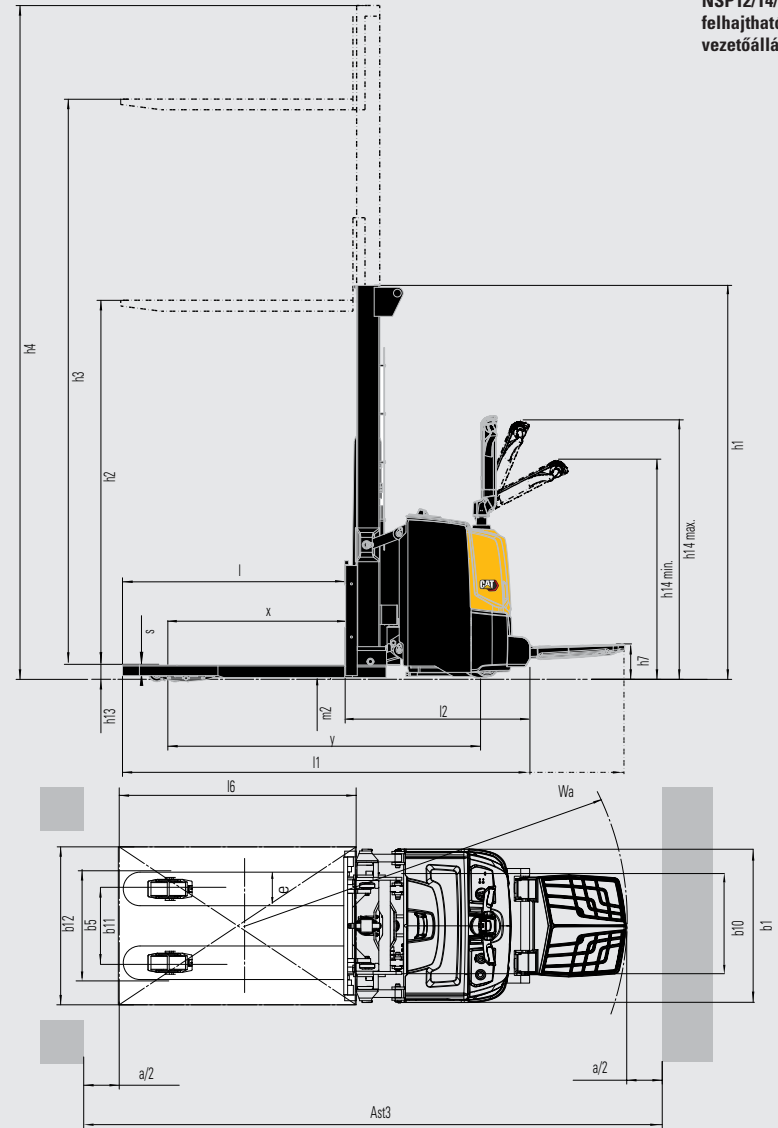

NSP12/14/16N2IR:  
felhajtható  
vezetőállással

- Ast = Munkafolyosó szélessége
- Ast3 = Munkafolyosó szélessége (b12 < 1000mm)
- Ast =  $Wa + \sqrt{(l6 - x)^2 + (b12 / 2)^2} + a$
- Ast3 =  $Wa + l6 - x + a$
- Wa = Fordulósugár
- l6 = Raklaphossz (800 vagy 1000mm)
- x = Terhelt kerék tengelyétől a villafrag homlokfelületéig
- b12 = Raklap szélessége (1200 mm)
- a = Biztonsági távolság = 2 x 100mm

Jellemzők			Cat Lift Trucks	Cat Lift Trucks
1.1	Gyártó		<b>NSP16N2S</b>	<b>NSP16N2SR</b>
1.2	Gyártó modell megjelölése		Akkumulátor	Akkumulátor
1.3	Energiaforrás		Gyalogos	Gyalogos/ Álló
1.4	Gépkezelő típus		1600	1600
1.5	Terhebírási	Q (kg)	600	600
1.6	Terhelés súlyponttól	c (mm)	650	650
1.8	Teherhordó keréktengely a villaszárig (villák leengedve)	x (mm)	1295	1295
1.9	Tengelytáv	y (mm)		
Súly				
2.1b	Targonca súlya teherrel, maximális akkumulátor súllyal	kg	1397	1437
2.2	Tengelynyomás maximális terhelés esetén, első/hátsó	kg	1941 / 1056	1981 / 1056
2.3	Tengelynyomás terhelés nélkül, első/hátsó	kg	945 / 452	985 / 452
Kerekek, meghajtott kerék				
3.1	Abroncs típus: PT=Power Thane, Vul=Vulkollan, P=Polüuretán, N=Nylon, G=Gumi első/hátsó		Vul / Vul	Vul / Vul
3.2	Abroncs méretek, első	(mm)	230 x 70	230 x 70
3.3	Abroncs méretek, hátsó	(mm)	85 x 75	85 x 75
3.4	Őrbeálló kerék méretek (átmérő x szélesség)	(mm)	125 x 60	125 x 60
3.5	Kerekek száma, teher/hajtott (x= meghajtott)		1 + 1 x / 4	1 + 1 x / 4
3.6	Nyomtáv szélesség (abroncsok közepe), első	b10 (mm)	517	517
3.7	Nyomtáv szélesség (abroncsok közepe), hátsó	b11 (mm)	1025-1425	1025-1425
Méretek				
4.2b	Magasság	h1 (mm)	Lásd táblázatokat	Lásd táblázatokat
4.3	Szabad emelés	h2 (mm)	Lásd táblázatokat	Lásd táblázatokat
4.4	Emelési magasság	h3 (mm)	Lásd táblázatokat	Lásd táblázatokat
4.5	Magasság kitolt oszloppal	h4 (mm)	Lásd táblázatokat	Lásd táblázatokat
4.6	Kezdő emelés	h5 (mm)	-	-
4.9	Kormánykar magasság / kormány konzol (min/max)	h14 (mm)	1050 / 1372	1150 / 1350
4.15	Villa magassága, teljesen leengedve	h13 (mm)	85	85
4.19	Teljes hosszúság	l1 (mm)	1967	2087 / 2567
4.20	Targonca hossz a villa szárig	l2 (mm)	817	937 / 1417
4.21	Teljes szélesség	b1/b2 (mm)	800 / 1140 - 1575	800 / 1140 - 1575
4.22	Villaméret (vastagság, szélesség, hosszúság)	s / e / l (mm)	40 / 100 / 1150	40 / 100 / 1150
4.24	Villaszár szélesség	b3 (mm)	980	980
4.25	Külső villa távolság (minimum/maximum)	b5 (mm)	260-900	260-900
4.26	Támasztólábak belső oldalainak távolsága	b4 (mm)	900-1300	900-1300
4.32	Hasmagasság a tengelytáv közepénél, terhelve (leeresztett villákkal)	m2 (mm)	20	20
4.33c	Munkafolyosó szélesség (Ast) 1000x1200 mm-es raklapokkal, teher keresztben, rakfelület lent	Ast (mm)	2430	2550 / 3030
4.33d	Munkafolyosó szélesség (Ast3) 1000x1200 mm-es raklapokkal, teher keresztben, rakfelület lent	Ast3 (mm)	2085	2205 / 2685
4.34a	Munkafolyosó szélesség (Ast) 800x1200 mm-es raklapokkal, teher hosszában	Ast (mm)		
4.34b	Munkafolyosó szélesség (Ast3) 800x1200 mm-es raklapokkal, teher hosszában	Ast3 (mm)		
4.34c	Munkafolyosó szélesség (Ast) 800x1200 mm-es raklapokkal, teher hosszában, rakfelület lent	Ast (mm)	2415	2535 / 3015
4.34d	Munkafolyosó szélesség (Ast3) 800x1200 mm-es raklapokkal, teher hosszában, rakfelület lent	Ast3 (mm)	2285	2405 / 2885
4.35	Fordulási sugár	Wa (mm)	1535	1655 / 2135
Teljesítmény				
5.1	Haladási sebesség terhelve/üresen	km / h	6.0 / 6.0	6.0 / 6.0
5.2	Emelési sebesség terhelve/üresen	m / s	0.14 / 0.27	0.14 / 0.27
5.3	Süllyesztési sebesség terhelve / üresen	m / s	0.35 / 0.40	0.35 / 0.40
5.7	Lejtőn/emelkedőn való haladás, terhelve/üresen	%		
5.8	Maximális lejtőn/emelkedőn való haladás, terhelve/üresen	%	8 / 15	8 / 15
5.9	Gyorsulási idő, terhelve/üresen (10m)	s		
5.10	Üzemi fék		Elektromos	Elektromos
Elektromos motorok				
6.1	Hajtómotor kapacitás (60 perc rövid munka)	kW	1.0	1.0
6.2	Emelőmotor teljesítmény 15% kihasználtsági tényező esetén	kW	3.2	3.2
6.3	Akkumulátor, DIN			
6.4	Akkumulátor feszültség/kapacitás 5 órás terhelésnél	V / Ah	24 / 250 - 375	24 / 250 - 375
6.5	Akkumulátor súlya	kg	212 - 294	212 - 294
Vegyes				
8.1	Hajtásvezérlés típusa		Fokozatmentes	Fokozatmentes
10.7	A kezelő fülénél mért zajszint az EN 12 053:2001 és EN ISO 4871 szerint munkavégzés közben LpAZ	dB (A)	70 / 72 / 41	70 / 72 / 41
10.7.1	A kezelő fülénél mért zajszint az EN 12 053:2001 és EN ISO 4871 szerint, hajtás/emelés/üresjárat LpAZ	dB (A)	-	0.8
10.7.2	Testre ható rezgések az EN 13 059:2002 szerint		< 2.5	< 2.5
10.7.3	Kézre ható rezgések az EN 13 059:2002 szerint			

- Ast = Munkafolyosó szélessége  
 Ast3 = Munkafolyosó szélessége (b12 < 1000mm)  
 $Ast = Wa + \sqrt{(l6 - x)^2 + (b12 / 2)^2} + a$   
 Ast3 =  $Wa + l6 - x + a$   
 Wa = Fordulósugár  
 l6 = Raklaphossz (800 vagy 1000mm)  
 x = Terhelt kerék tengelyétől a villafog homlokfelületéig  
 b12 = Raklap szélessége (1200 mm)  
 a = Biztonsági távolság = 2 x 100mm

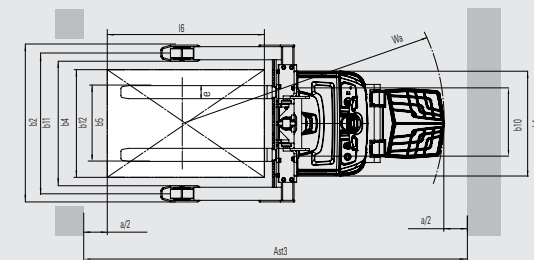
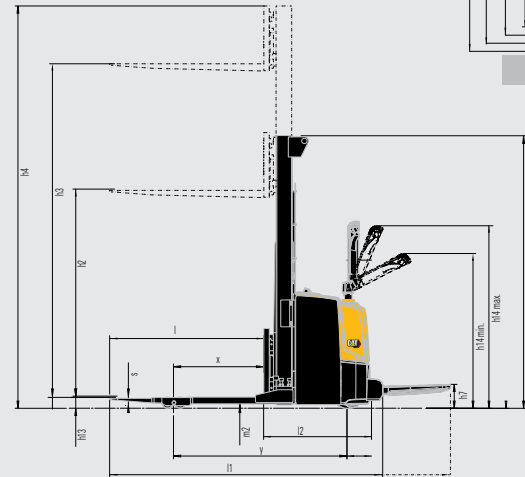
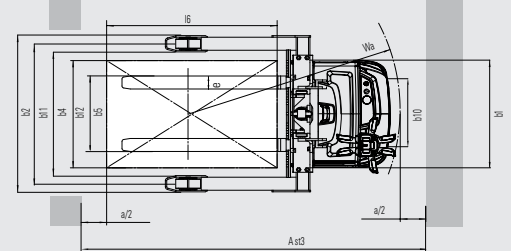
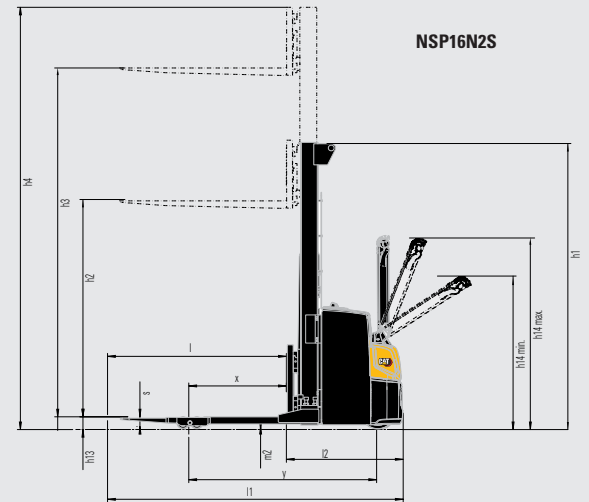

**NSP16N2SR:**  
 felhajtható  
 vezetőállással

NSP12N2C			
Emelőoszlop típusa	h3+h13	h1*	h2+h13
	mm	mm	mm
Duplex	1790	1400	NA
szabad emelés nélkül	2090	1550	NA

\* h1 zárt oszlopmagasság, polikarbonát ujjvédővel.  
Az ujjvédő nélküli oszlopmagasság 1343mm / 1493mm

NSP10N2				
Emelőoszlop típusa	h3+h13	h1*	h4	h2+h13
	mm	mm	mm	mm
Simplex	1500	1980	1980	1500
Duplex	2500	1775	3000	195
	2900	1975	3400	195
	3300	2175	3800	195

NSP12/14/16N2 / NSP12/14 / 16N2R				
Mast Type	h3+h13	h1*	h4	h2+h13
	mm	mm	mm	mm
Simplex	1500	1950	1950	1500
	2500	1835	3000	200
	2900	2035	3400	200
	3300	2235	3800	200
	3600	2385	4100	200
	4300	2735	4800	200
Duplex szabad emeléssel	2500	1775	2940	1355
	2900	1975	3340	1555
	3300	2235	3800	1755
	3600	2385	4100	1905
	4300	2735	4800	2255
Triplex	4100	1955	4640	
	4300	2020	4840	
	4700	2153	5250	
	5400*	2385	5940	
Triplex szabad emeléssel	4100	1955	4640	1475
	4300	2020	4840	1540
	4700	2153	5250	1673
	5400*	2385	5940	1905

NSP12/14/16N2I / NSP12/14/16N2IR				
Emelőoszlop típusa	h3+h13	h1*	h4	h2+h13
	mm	mm	mm	mm
Simplex	1500	2055	2055	1505
	2500	1940	3105	200
	2900	2140	3505	200
	3300	2340	3905	200
	3600	2490	4205	200
	4300	2840	4905	200
	Duplex szabad emeléssel	2500	1940	3105
2900		2140	3505	1560
3300		2340	3905	1760
3600		2490	4205	1910
4300		2840	4905	2260
Triplex		4100	2060	4745
	4300	2125	4945	
	4700	2260	5345	
	5400*	2490	6045	
	Triplex szabad emeléssel	4100	2060	4745
4300		2125	4945	1545
4700		2260	5345	1673
5400*		2490	6045	1910

NSP16N2S / NSP16N2SR				
Emelőoszlop típusa	h3+h13	h1*	h4	h2+h13
	mm	mm	mm	mm
Simplex	1500	2030	2030	1500
	2500	1915	3080	195
	2900	2115	3480	195
	3300	2315	3880	195
	3600	2465	4180	195
	4300	2815	4880	195
	Duplex szabad emeléssel	2500	1915	3080
2900		2115	3480	1555
3300		2315	3880	1755
3600		2465	4180	1905
4300		2815	4880	2255
Triplex		4100	2035	4720
	4300	2100	4920	
	4700	2233	5320	
	5400*	2465	6020	
Triplex szabad emeléssel	4100	2035	4720	1475
	4300	2100	4920	1540
	4700	2233	5320	1753
	5400*	2465	6020	1905

## Oszlop teljesítménye és teherbírása

- \* = csak az NSP14-16N2R & NSP14-16N2(I)R esetén
- S = Egyrészes
- DS = Kétrészes, átlátható oszloppal
- DEV = Kétrészes, teljes szabad emeléssel
- TR = Hámrészes, átlátható oszloppal
- TREV = Hámrészes, teljes szabad emeléssel
- h3+h13 = Emelési magasság
- h1 = Magasság leeresztett oszloppal
- h4 = Magasság felemelt oszloppal
- h2+h13 = Szabad emelés



# LI-ION AKKUMULÁTOROK

## FONTOLJA MEG A LI-ION AKKUMULÁTORTECHNOLÓGIA ELŐNYEIT AZ NSP12N2C MODELLNÉL



A lítium-ion (Li-ion) akkutechnológia a Cat® elektromos ellensúlyos és raktári targoncacsaládhoz érhető el. **Ügyfeink körében továbbra is népszerűek az ólom-sav akkumulátorok, melyek még további lehetőségeket is rejtenek, mindazonáltal különböző problémák is járnak velük együtt, amelyek a Li-ion technológiában nincsenek jelen.**

A Li-ion technológiában talán a legfeltűnőbb változás a lehetőség szerinti töltés. Ahelyett, hogy a műszakok között akkut kellene cserélni, elegendő a rövid szünetek idejére gyorstöltőre kötni az akkut, így az egész nap működőképes marad. Ez a jellemző – az egyéb hatékonysági, környezetvédelmi és biztonsági előnyökkel együtt – nagyon vonzó alternatívává teszi a Li-ion technológiát.



**HOSSZABB  
ÉLETTARTAM**



**-KAL NAGYOBB  
HATÁSFOK**



**HOSSZABB  
ÜZEMIDŐ**

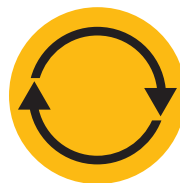

**KÖVETKEZETESEN  
MAGAS TELJESÍTMÉNY**



**GYORSABB  
TÖLTÉS**



**NINCS  
AKKUCSERE**



**NINCS NAPI  
KARBANTARTÁS**



**BEÉPÍTETT  
VÉDELEM**

### A Cat Li-ion akkumulátorok előnyei az ólom-sav akkumulátorokhoz képest

A Li-ion technológiába való befektetés esetén figyelembe kell venni azt is, hogy a vele járó költségmegtakarítási tényezők között szerepel az energia, a felszerelés, a munka és az állásidő költségeinek csökkenése is.

- **Hosszabb élettartam** – az ólom-sav akkumulátorok 3-4-szerese – csökkenti az akkumulátorokba befektetendő összeget
- **Magasabb hatásfok** – a töltés és kisülés energiavesztesége akár 30%-kal alacsonyabb, így kisebb lehet a villamosenergia-fogyasztás
- **Hosszabb üzemidő** – az akkumulátor magasabb hatásfokának és a bármikor elvégezhető, az akkut nem károsító, élettartamát nem rontó lehetőség szerinti töltésnek köszönhetően
- **Következetesen magas teljesítmény** – simább feszültséggörbe – a targonca termelékenysége jobb maradhat, akár a műszak vége felé is
- **Gyorsabb töltés** – a leggyorsabb töltőkkel akár 1 óra alatt is teljesen feltölthető
- **Nem szükséges akkucsere** – a lehetőség szerinti gyorstöltés – 15 perc töltés több órával növeli meg az üzemidőt – egyetlen akkumulátorral is folyamatos üzemképességet biztosít, így csak minimális mértékben kell tartalék akkukat vásárolni, raktározni és karbantartani
- **Nem szükséges napi karbantartás** – az akkumulátor töltéshez a targoncában marad, és vízfeltöltésre, elektrolitszint-ellenőrzésre sincs szükség
- **Nincs gázképződés** és savkiömlés – ezért nincs szükség az akkutároló helyiség és a szellőztető rendszer által igényelt helyre, felszerelésre és üzemeltetési költségekre sem
- **Beépített védelem** – az intelligens akkufelügyeleti rendszer (BMS) automatikusan megakadályozza a túlzott mértékű kisülést, feltöltődést, feszültséget és hőmérsékletet, valamint gyakorlatilag kizárja a nem rendeltetésszerű használat esélyét

Különböző kapacitású akkumulátorok és töltők érhetőek el. Ezek közül az Ön forgalmazója megválaszthatja az Ön szükségleteinek legjobban megfelelő kombinációt. Forgalmazójától igényelhet opcionális 5 éves garanciát is (éves ellenőrzésekkel).

[info@catlifttruck.com](mailto:info@catlifttruck.com) | [www.catlifttruck.com](http://www.catlifttruck.com)

WHSC2210(05/22) © 2022 MLE B.V. (nyilvántartási szám: 33274459). Minden jog fenntartva. A CAT, CATERPILLAR, LETS DO THE WORK logója, a 'Caterpillar Corporate Yellow' és a 'Power Edge' és Cat 'Modern Hex' kereskedelmi arculata, valamint a vállalati és termékazonosítók a Caterpillar védjegyei, melyek engedély nélküli használata tilos.

FIGYELMEZTETÉS: A teljesítmény-előírások a szabványos gyári túrések, a targonca állapota, a gumiabroncsok típusa, a padozat típusa, az alkalmazás módja, valamint a működési környezet függvényében változhatnak. Lehetséges, hogy a gépek nem sztereotip változatban láthatók. Kérjük, konzultáljon Cat targonca értékesítőjével a nem szokványos működési körülményekről, a rendelkezésre álló konfigurációkról, valamint a speciális teljesítményi igényekről. A Cat Lift Trucks cég filozófiájára jellemző a folyamatos termékfejlesztés, ebből kifolyólag egyes anyagok, opciók és műszaki adatok értesítés nélkül is változhatnak.



**DOWNLOAD  
BROCHURE**



**WATCH  
VIDEOS**



**DOWNLOAD  
OUR APP**

